

6175.0852

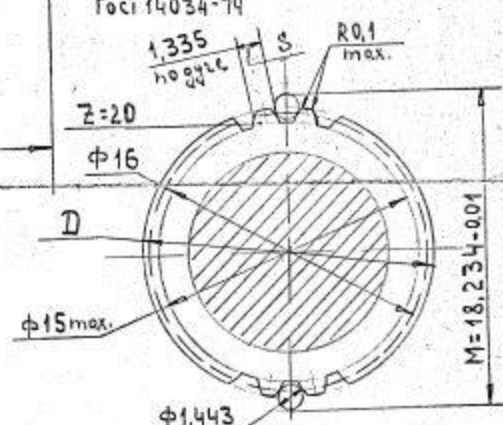
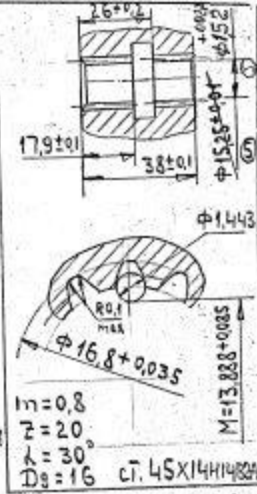
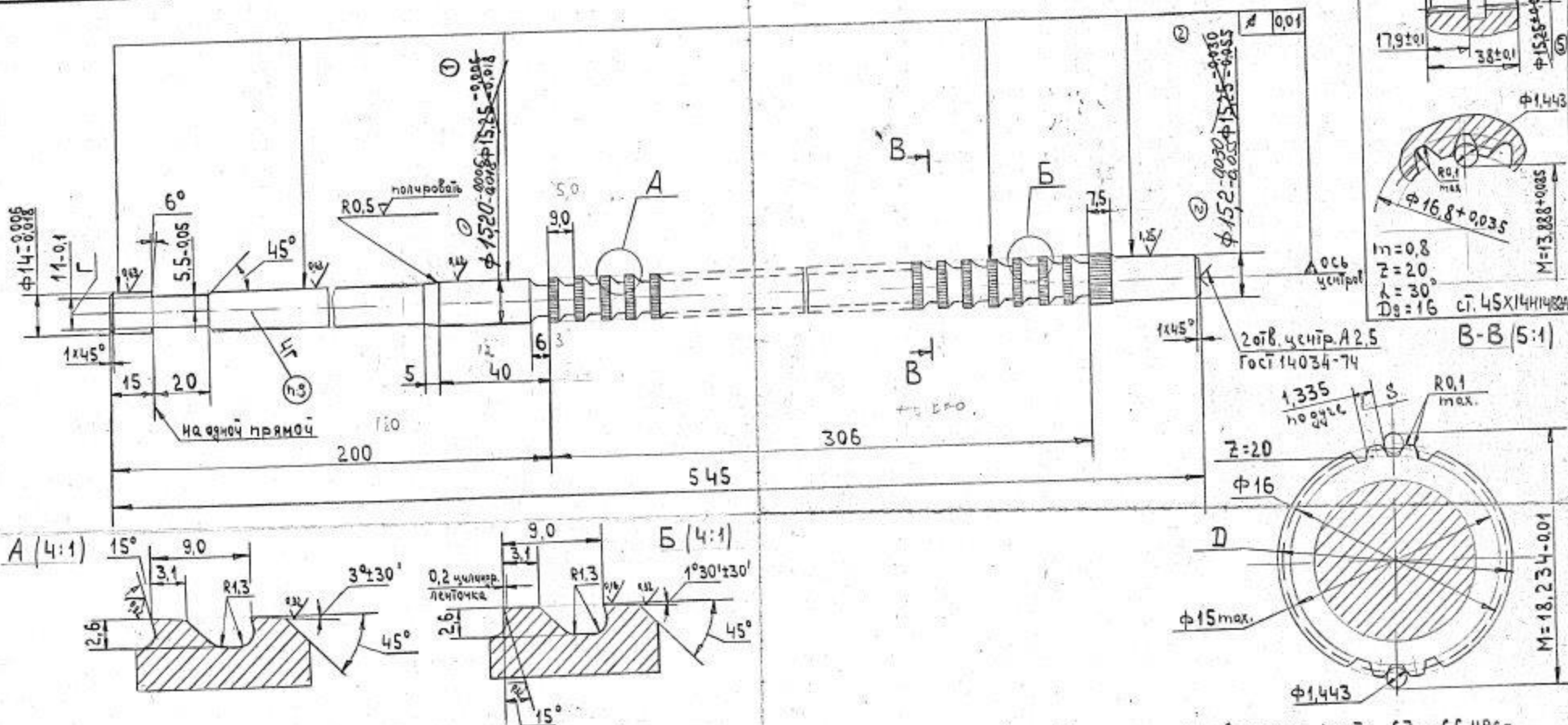

№ зуба	D	допуск	№ зуба	D	допуск	№ зуба	D	допуск	№ зуба	D	допуск
1	15,20	±0,005	10	15,74		19	16,28		28	16,80	0,01
2	15,26	±0,005	11	15,80		20	16,34		29	16,823	
3	15,32		12	15,86		21	16,40		30	16,823	
4	15,38		13	15,92	-0,01	22	16,46	-0,01	31	16,823	
5	15,44	-0,01	14	15,98		23	16,52	-0,01	32	16,823	-0,005
6	15,50		15	16,04		24	16,58		33	16,823	
7	15,56		16	16,10		25	16,64		34	16,823	
8	15,62		17	16,16		26	16,70		35	16,823	
9	15,68		18	16,22		27	16,76				

1. Режущая и направляющие части 63...66 НРСз хвостовик 46...52 НРСз
2. Обратный конус на размере S на длине рабочей части 0,03 мм
3. Допуск на прозволь 0,005 мм
4. Наибольшая разность соседних окружных шагов 0,006 мм
5. Наибольшая накопленная погрешность окружного шага 0,012 мм

6. Преселное отклонение направления зуба на длине рабочей части 0,015 мм
7. Смещение размера Г относительно осч не более 0,01 мм
8. Занок 624.120М. Втулка 302.159М. Ф14
9. Накривать m=0,8, lambda=30°, z=20

6175.0852

Протяжка
m=0,8; lambda=30°; z=20

№	Лист	№	Лист
1	1	1	1

16-5 Гост 7417-75
P18-8 Гост 19265-73

30к.4516 ч.34 ГМ48-022