

# Ось к съемной цикле и деревянной ручке 1

Вид сверху

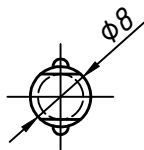

Вид спереди

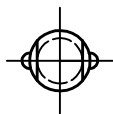
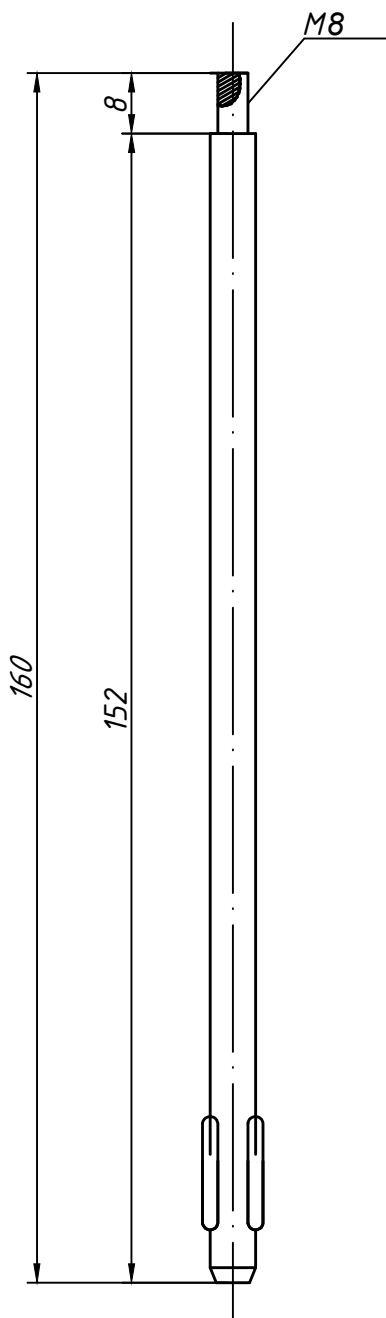

Вид сбоку

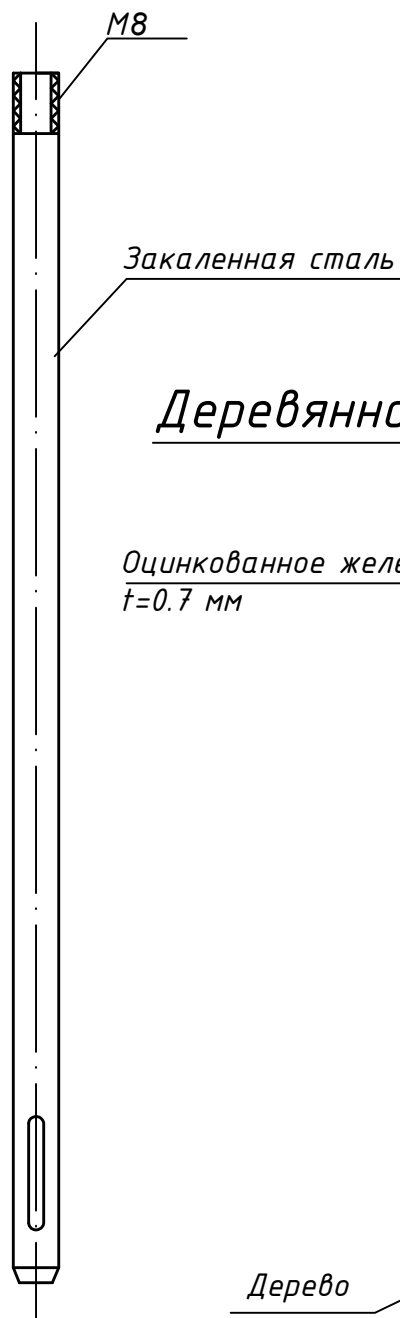

Деревянная ручка для оси

Оцинкованное железо  
 $t=0.7$  мм

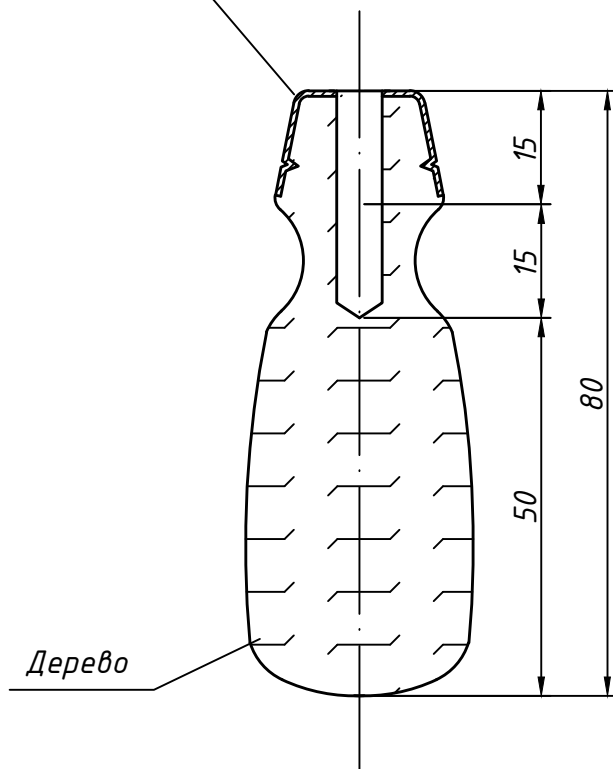

				Лист 1

Насадки к цикле 1 (Сталь ХВГ или углеродистая сталь, закаленная,  $t = 2$  мм)

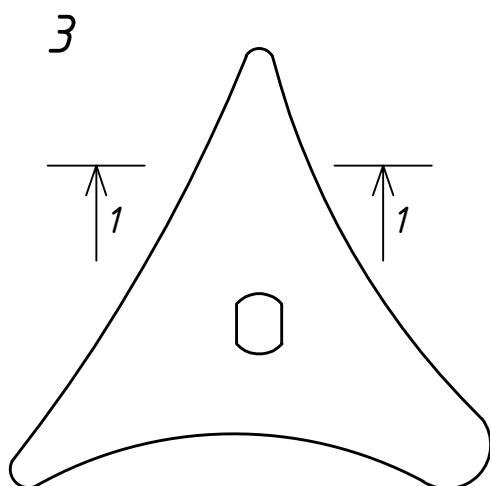
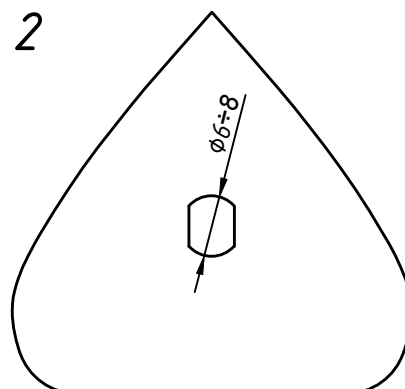
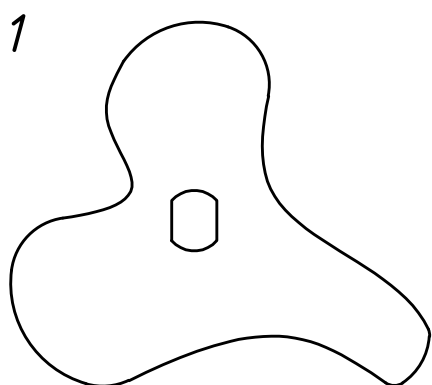

Разрез 1-1

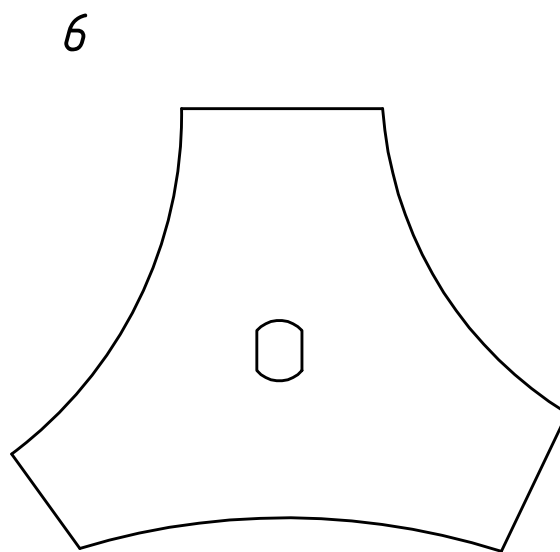
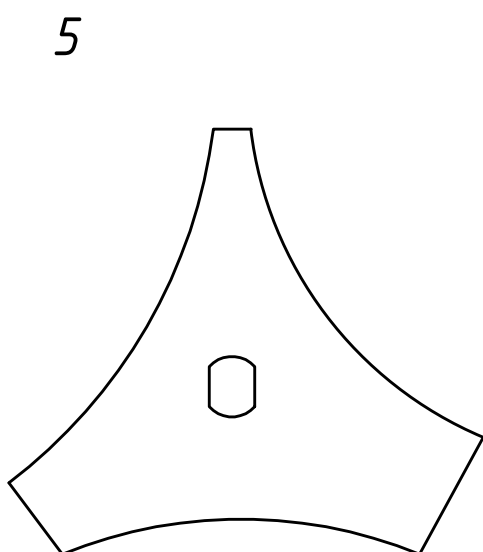
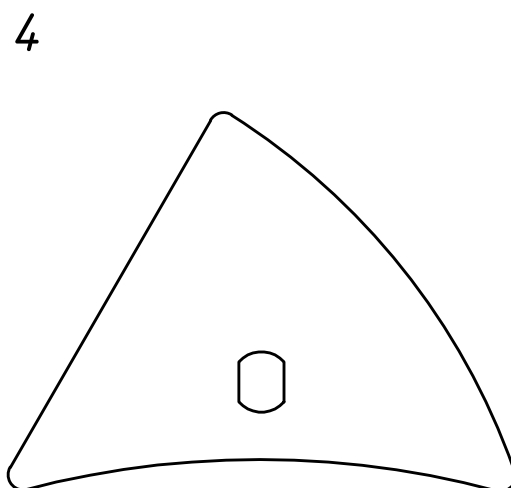
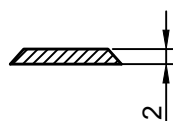

			Лист 2

Насадки к цикле 1 (Сталь ХВГ или углеродистая сталь, закаленная,  $t = 2$  мм)

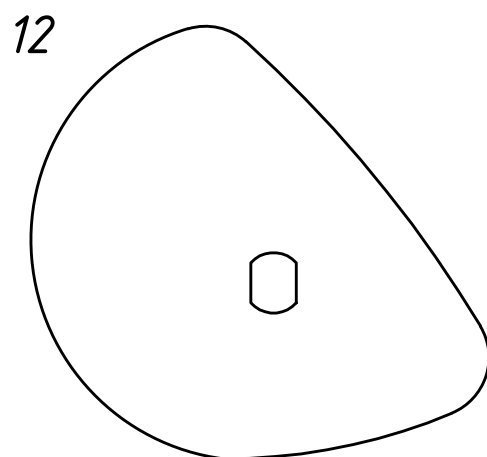
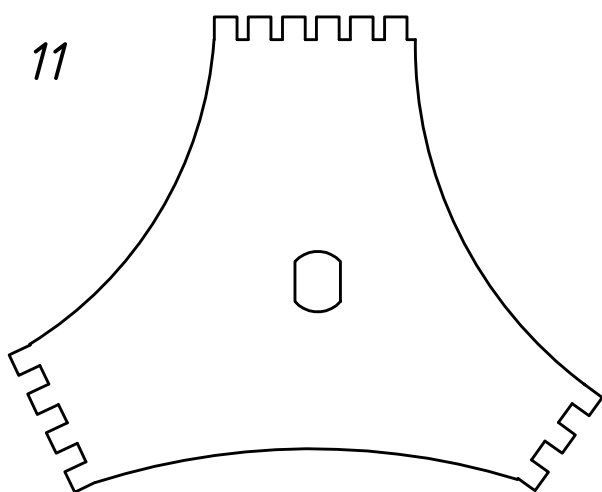
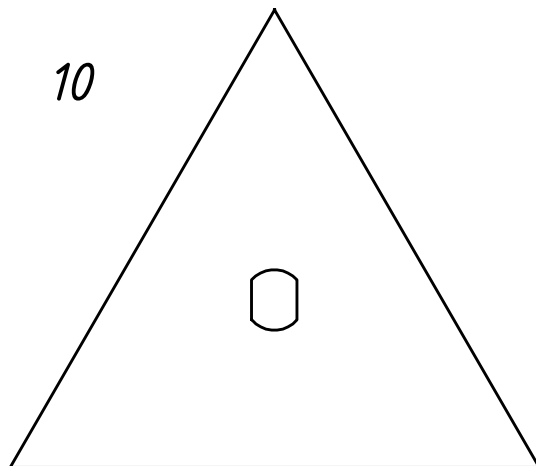
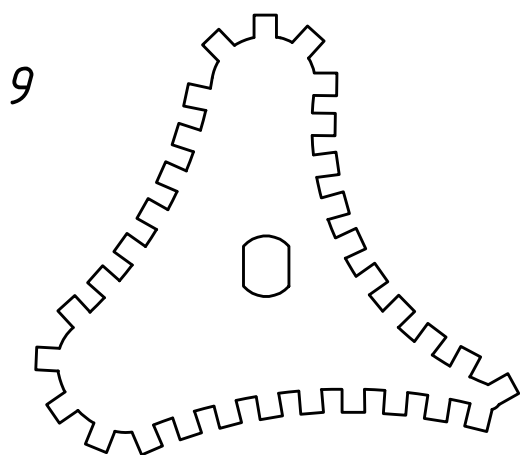
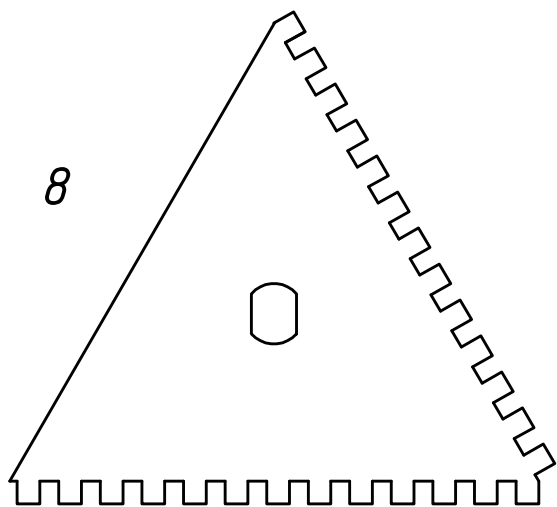
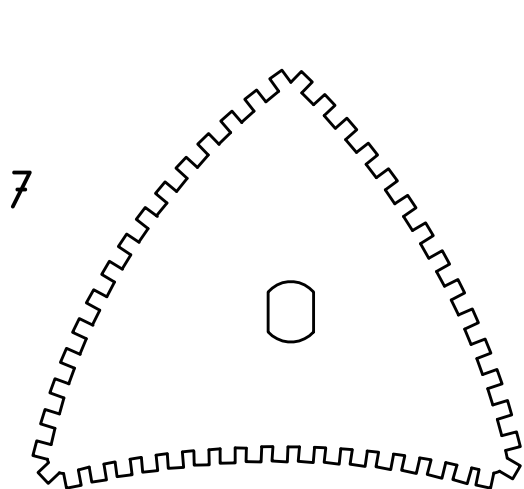

			Лист 3

Цикля - крючок

Нерж. сталь, закаленная, полированная

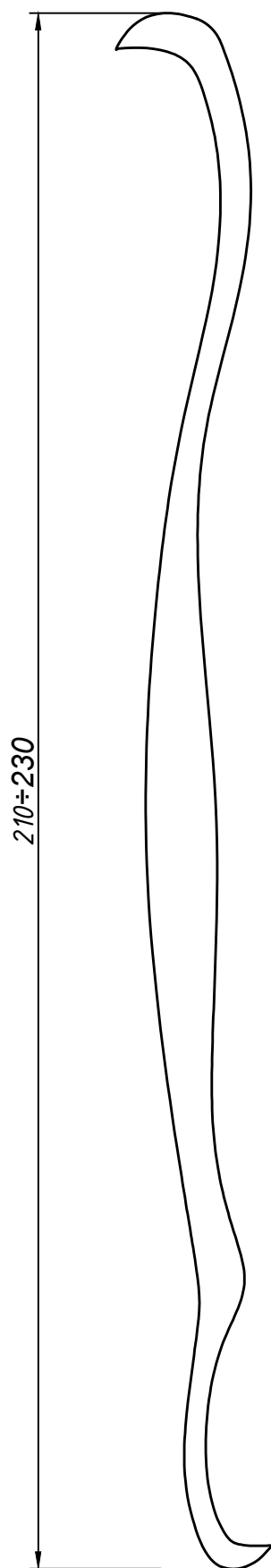

Разрез 1-1



Разрез 2-2



Разрез 3-3

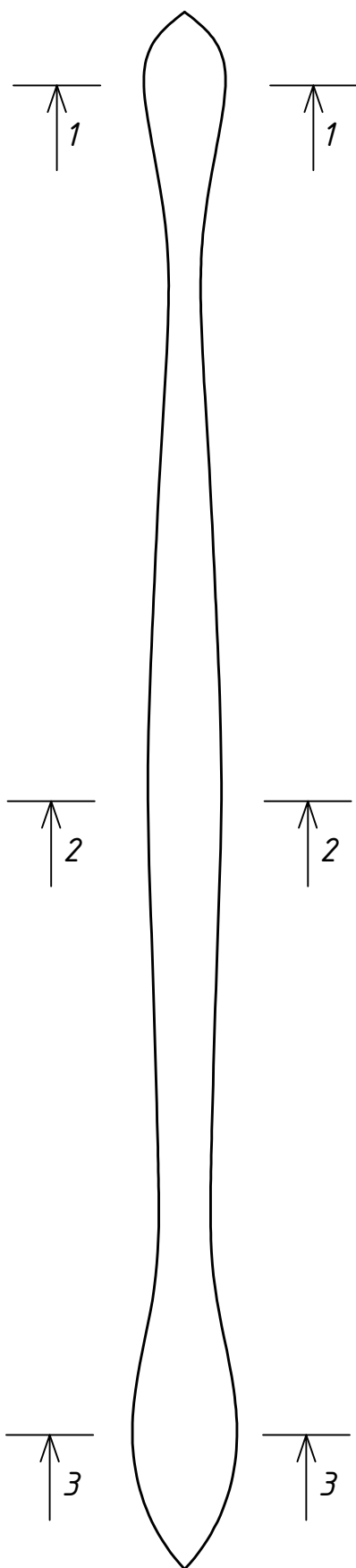

			Лист 4

Цикля - крючок

Нерж. сталь, закаленная, полированная

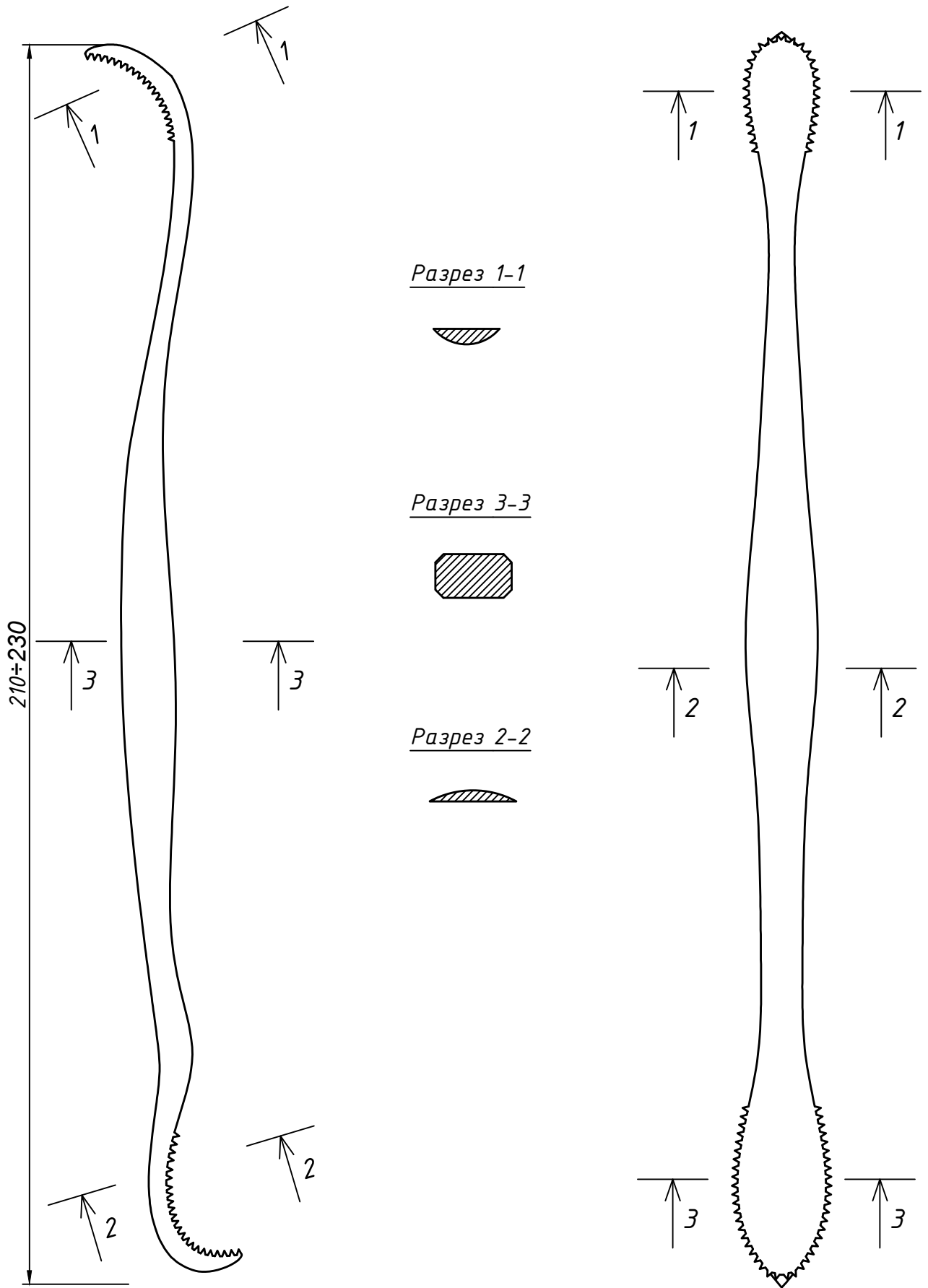

			Лист 5

Цикля - ложка

Нерж. сталь, закаленная, полированная

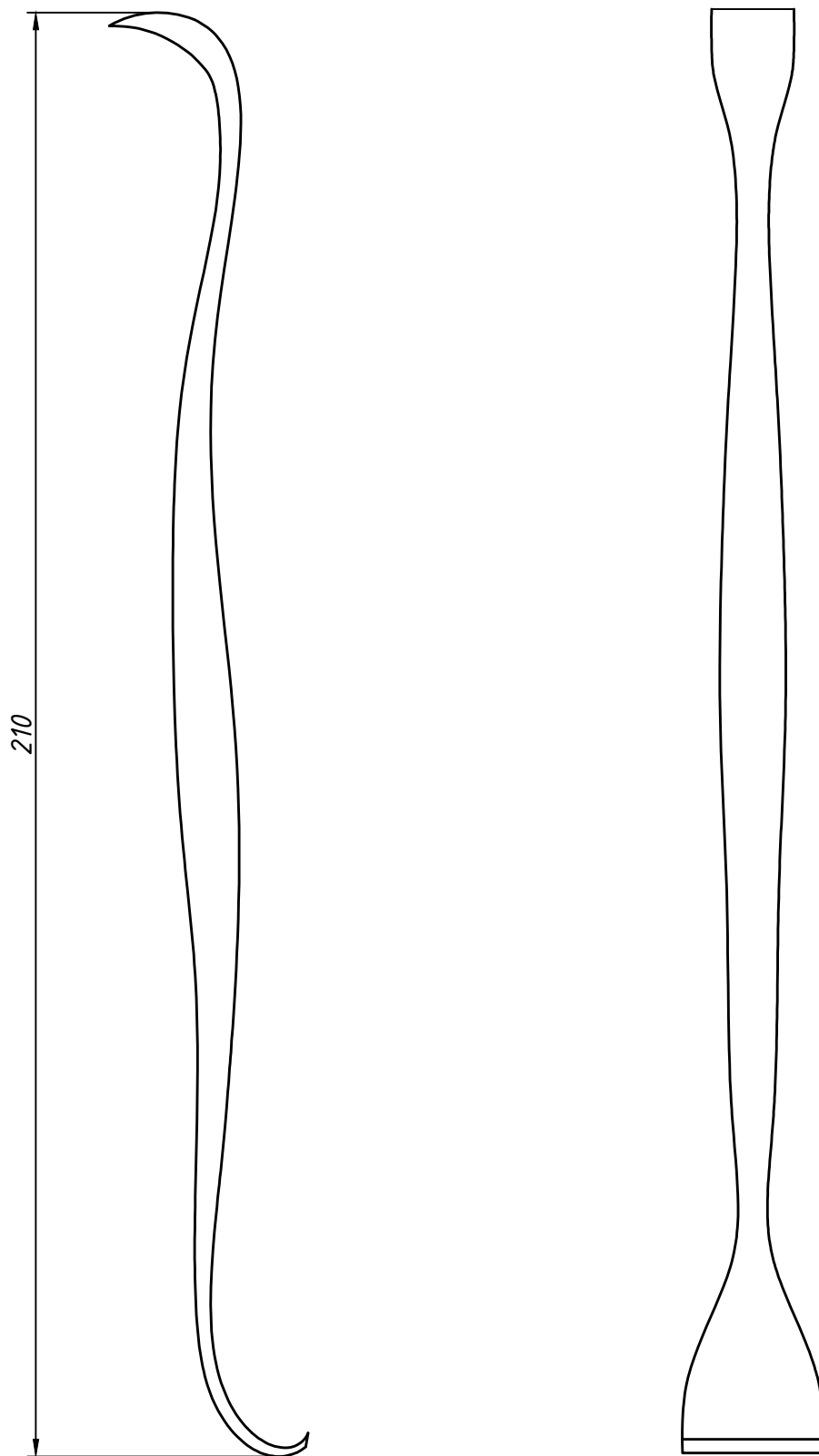

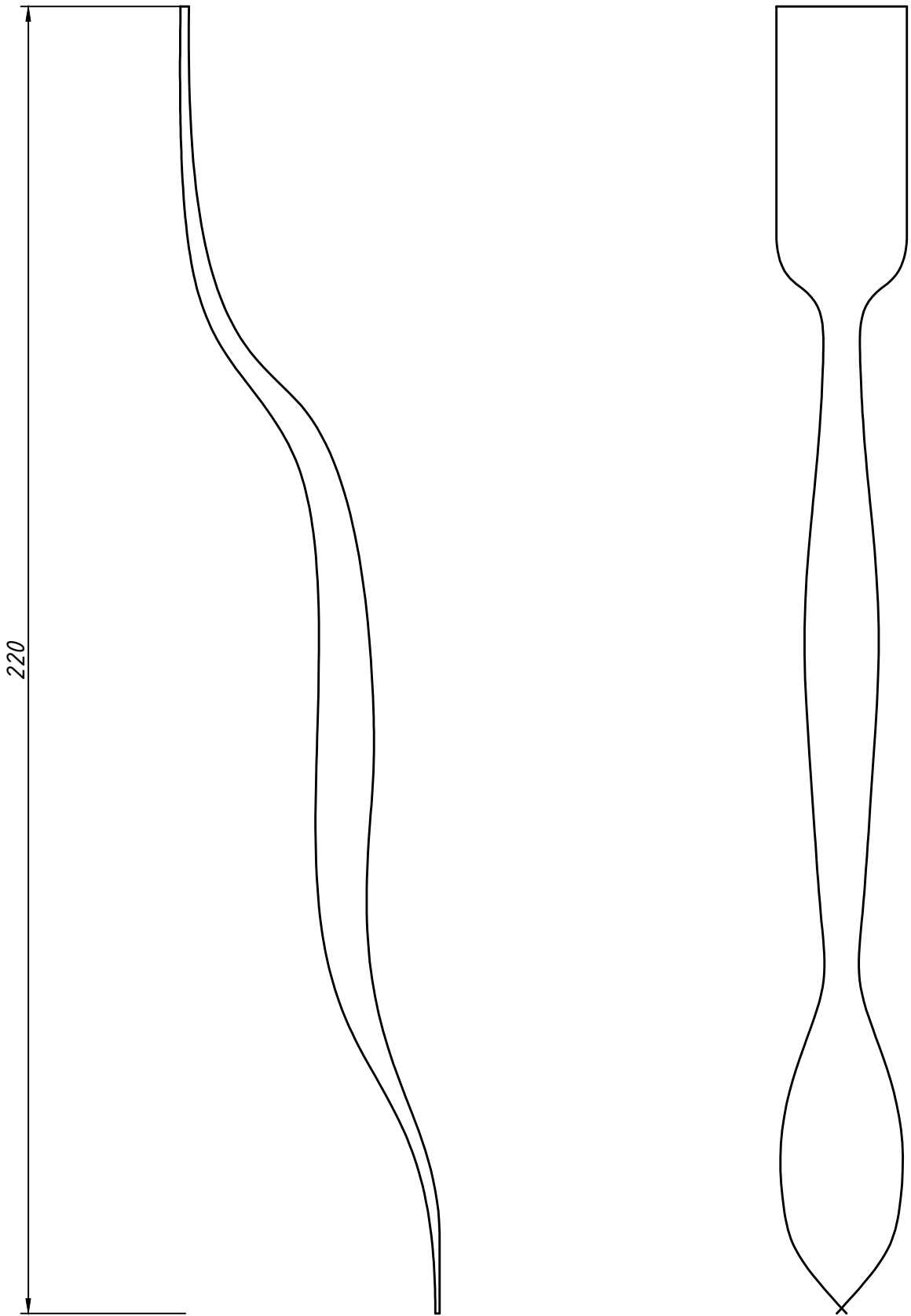

Лопатка

Нерж. сталь, закаленная, полированная

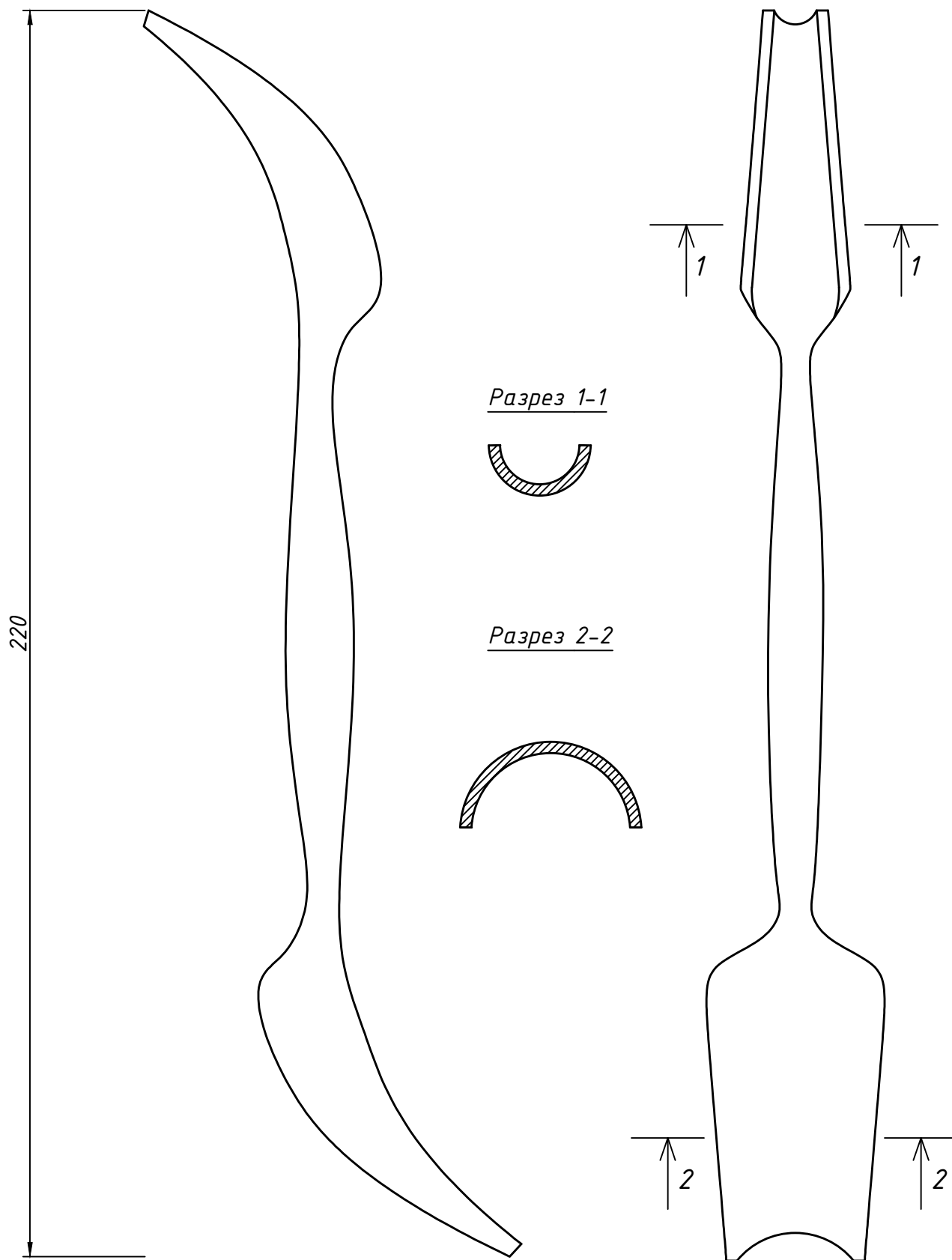

Гладилка валиков

Нерж. сталь, закаленная, полированная



				Лист 8



Гладилка выкружки

Нерж. сталь, закаленная, полированная

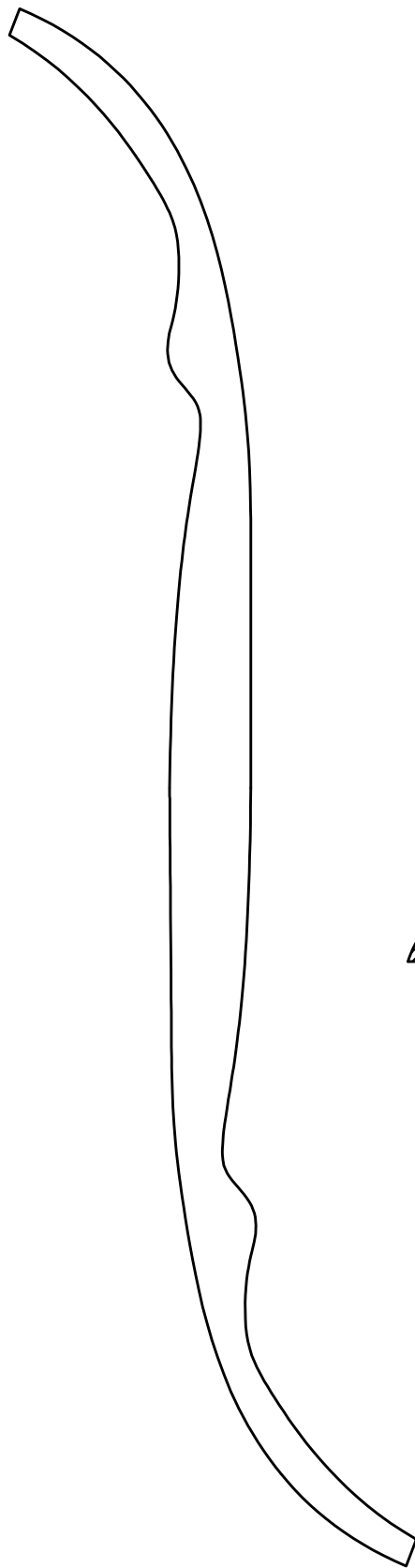

Разрез 1-1



Разрез 2-2

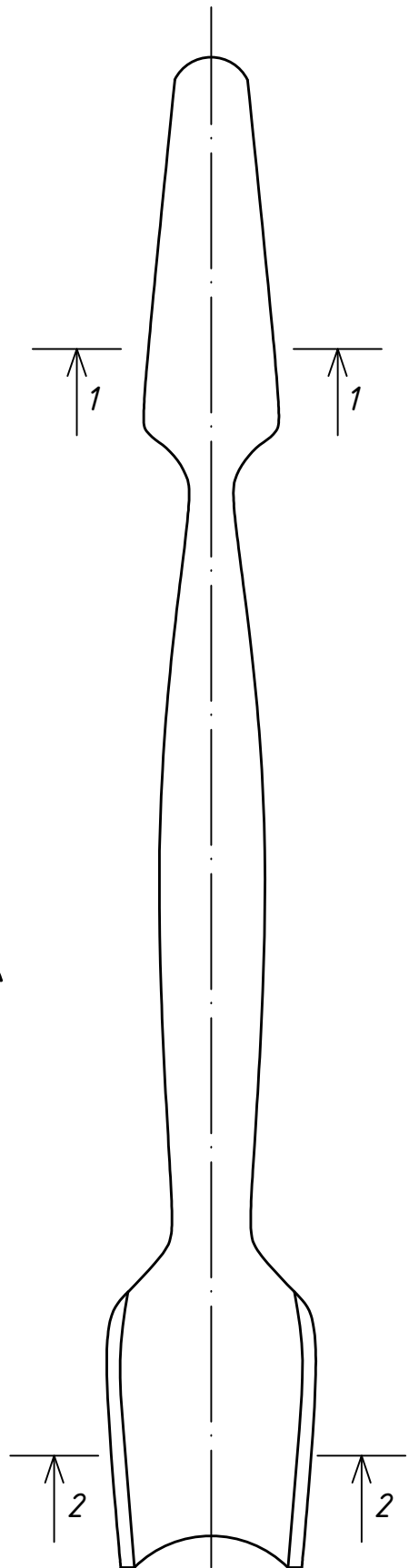

				Лист 9

Насадки сталь ХВГ или углеродистая на  
дерев. ручки

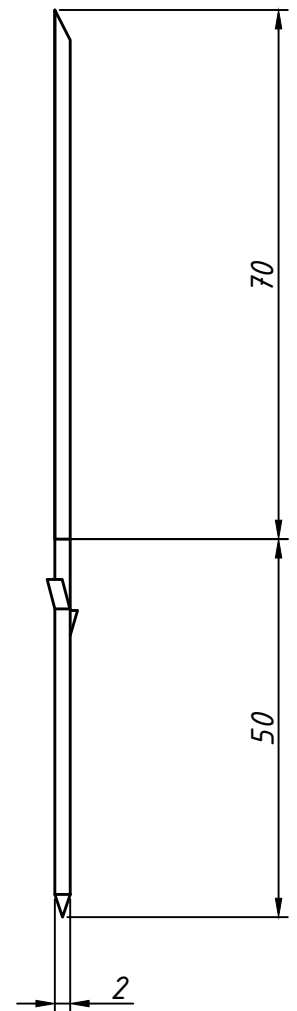
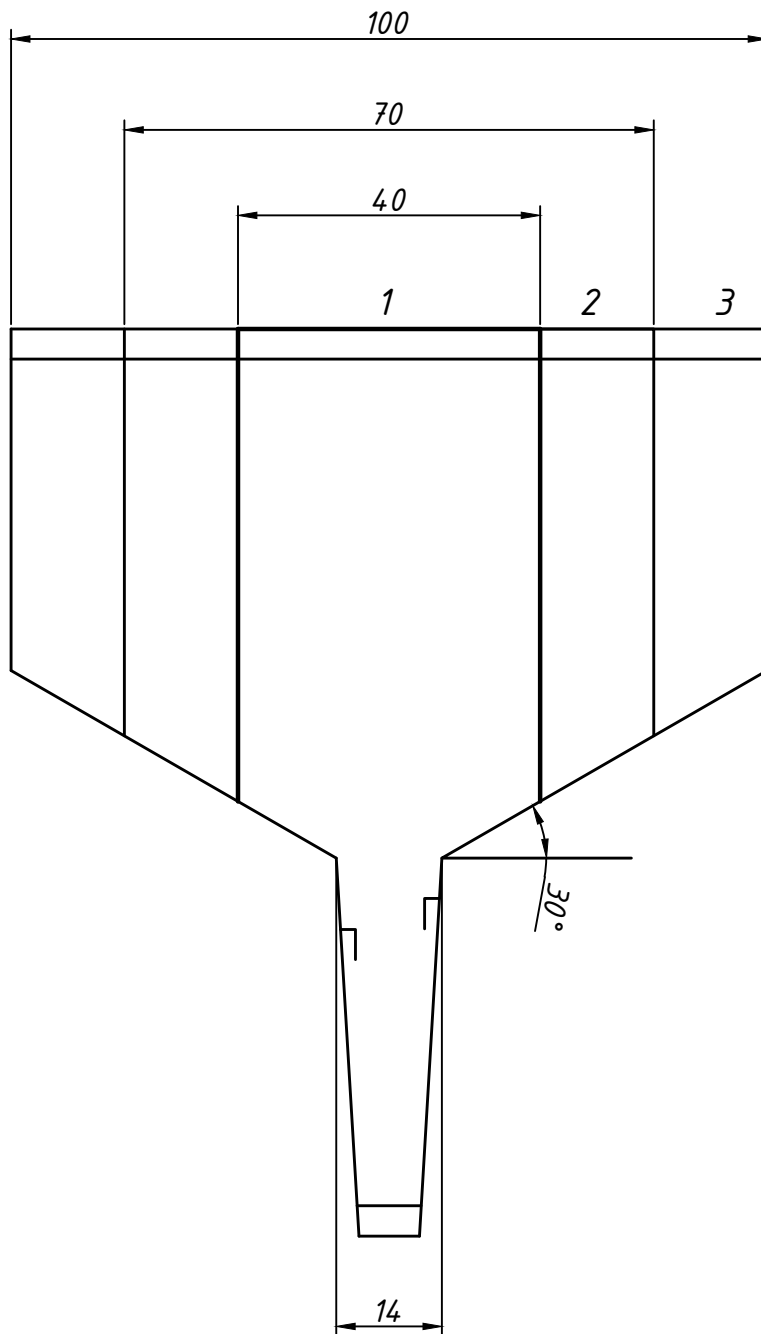

			Лист 10

# Упорная ручка к цикле 1

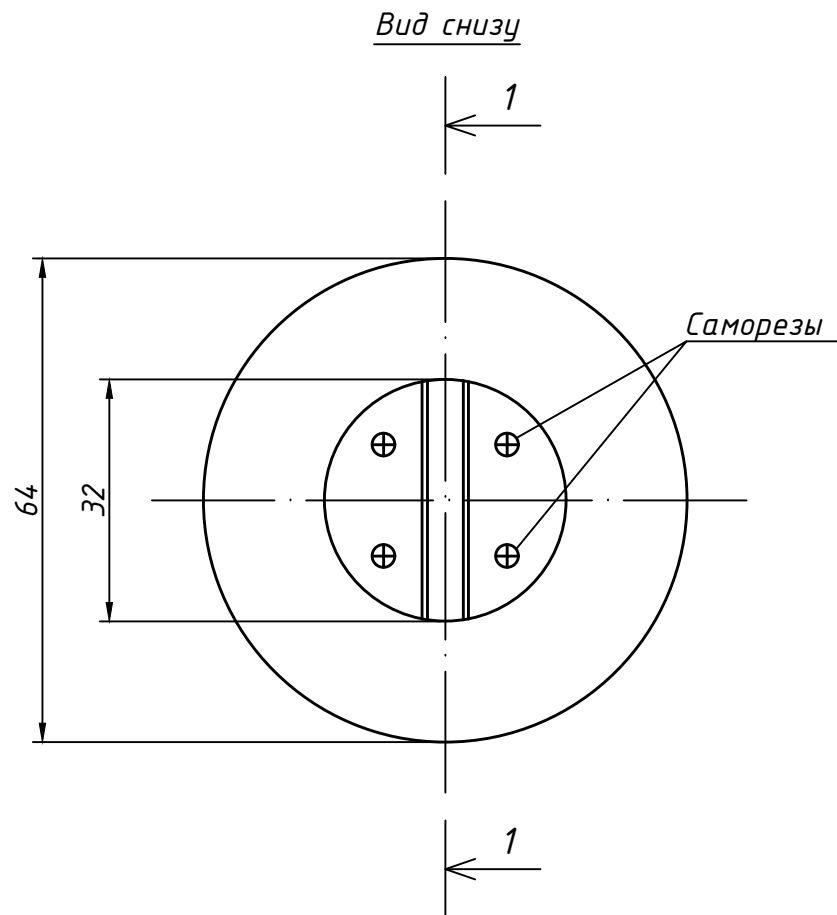
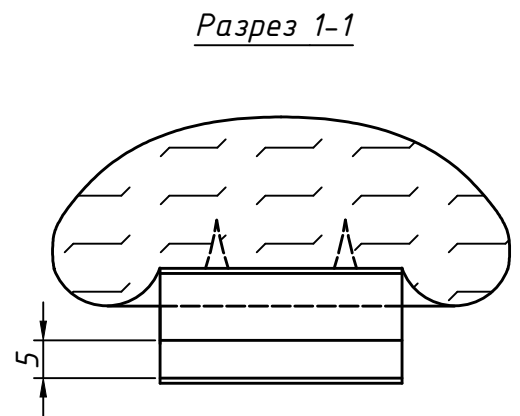
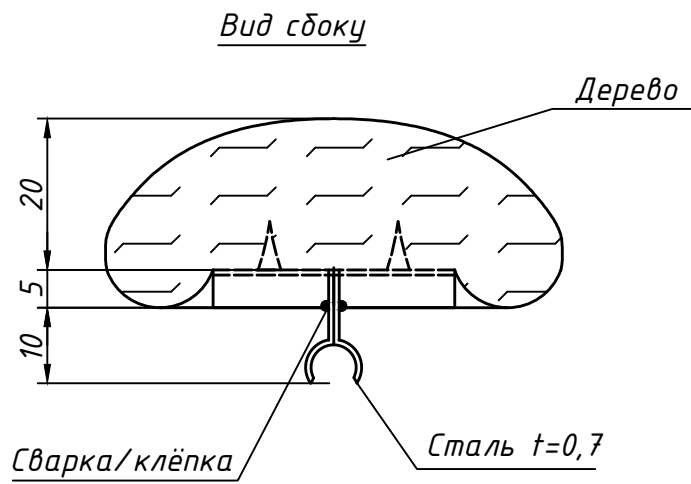

				Лист 11

Ведро для замешивания гипса пластика/полиэтилен М1:1

Вид сбоку

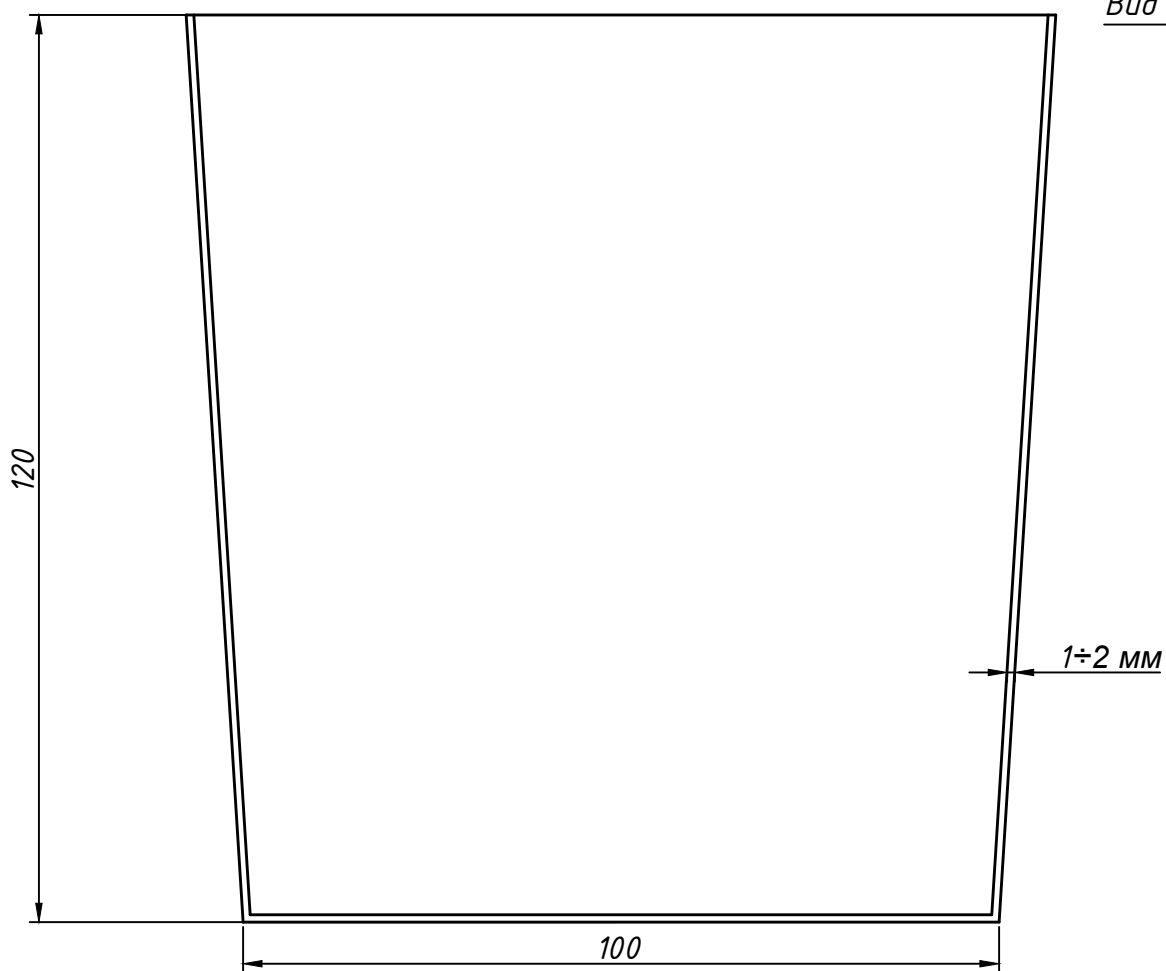

Вид сверху

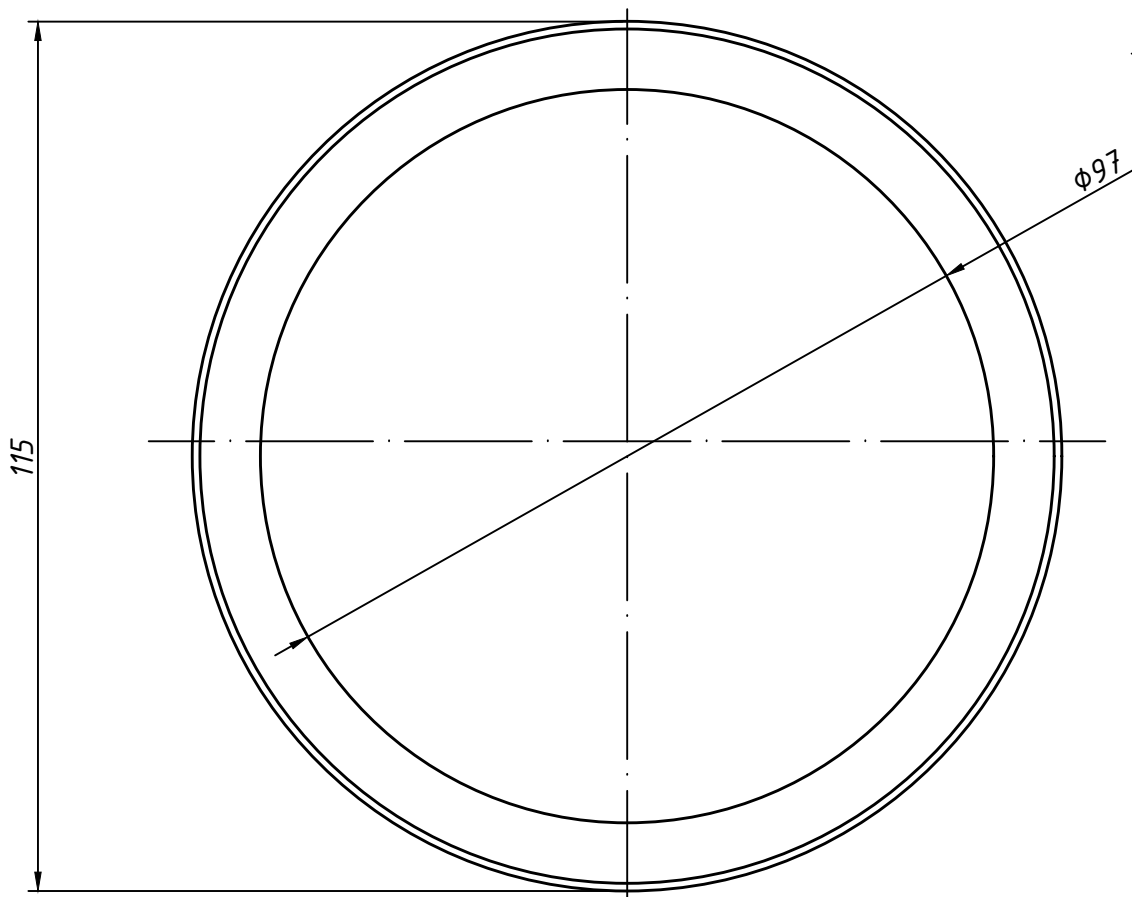

				Лист 12

Шпатель нерж. сталь 9x13  
закалённая полированная

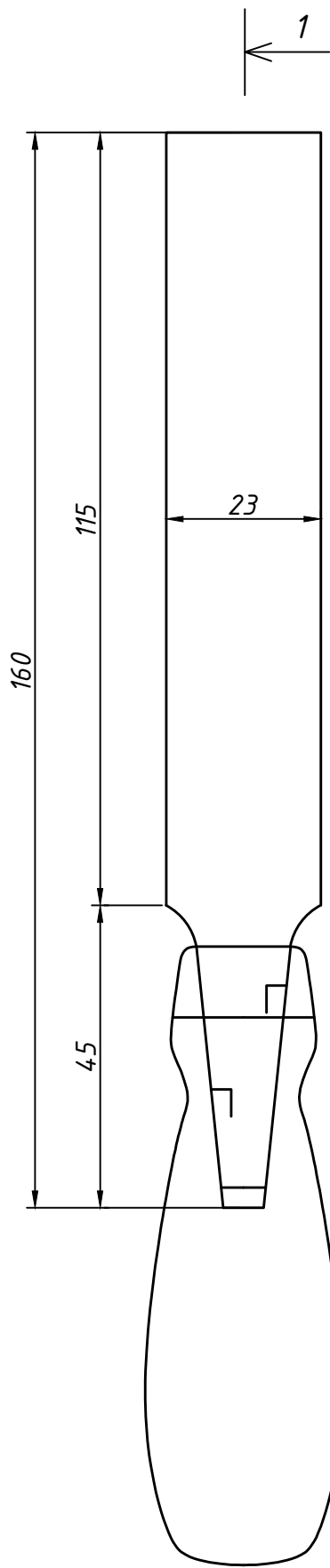

Разрез 1-1

Жесть оцинков.

Дерево

			Лист 13

Стек из нерж. стали 9х13 закал. полированный

Разрез 1-1

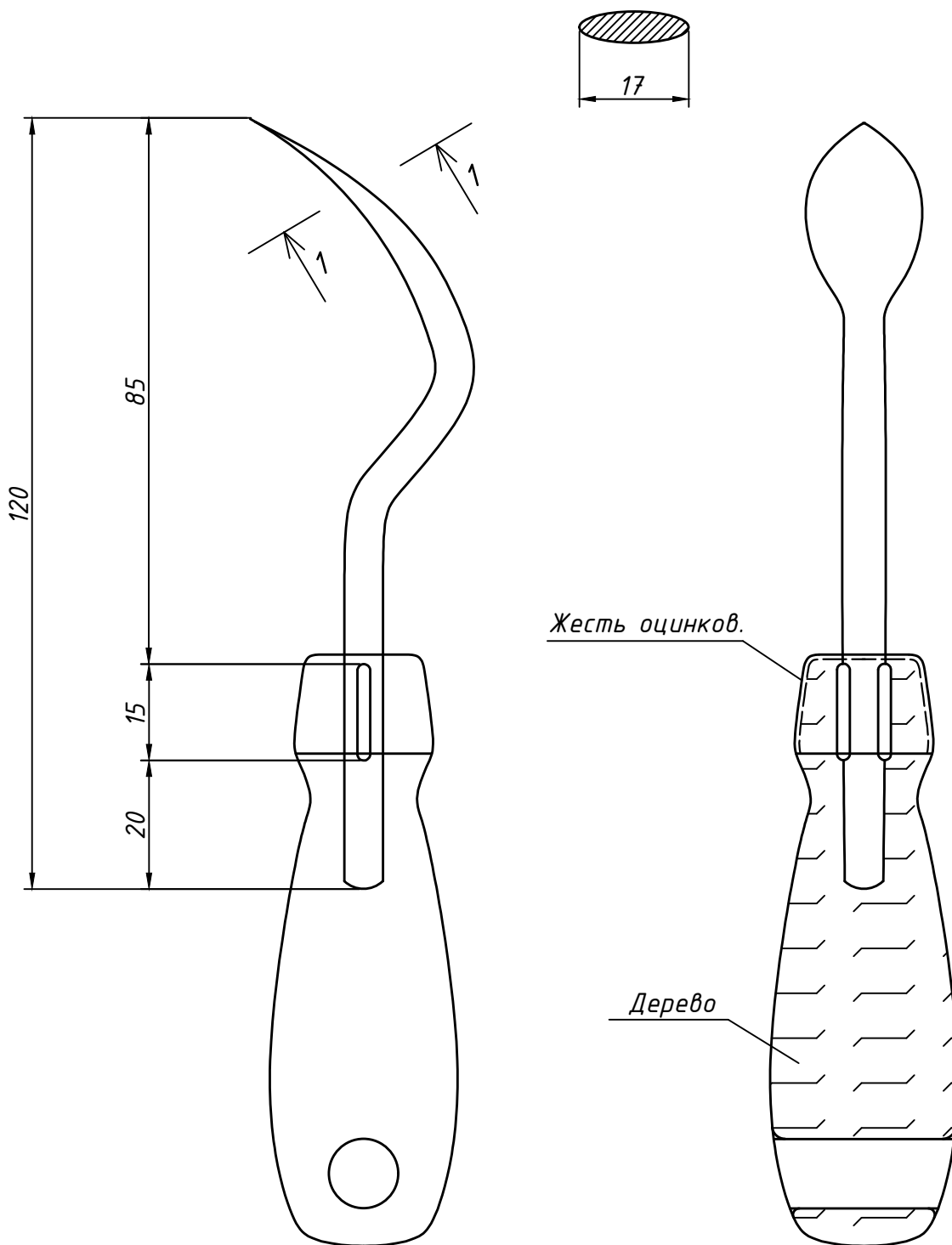

			Лист 14

Стек из нерж. стали 9x13 закал. полированный

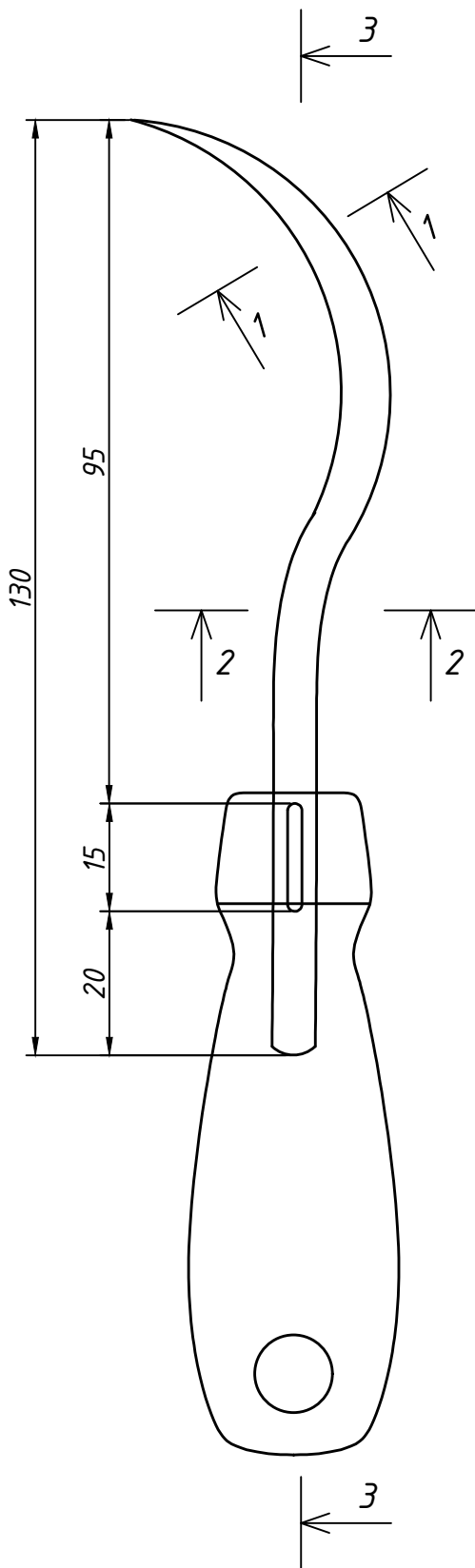

Разрез 1-1



Разрез 2-2

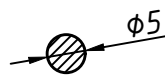

Разрез 3-3

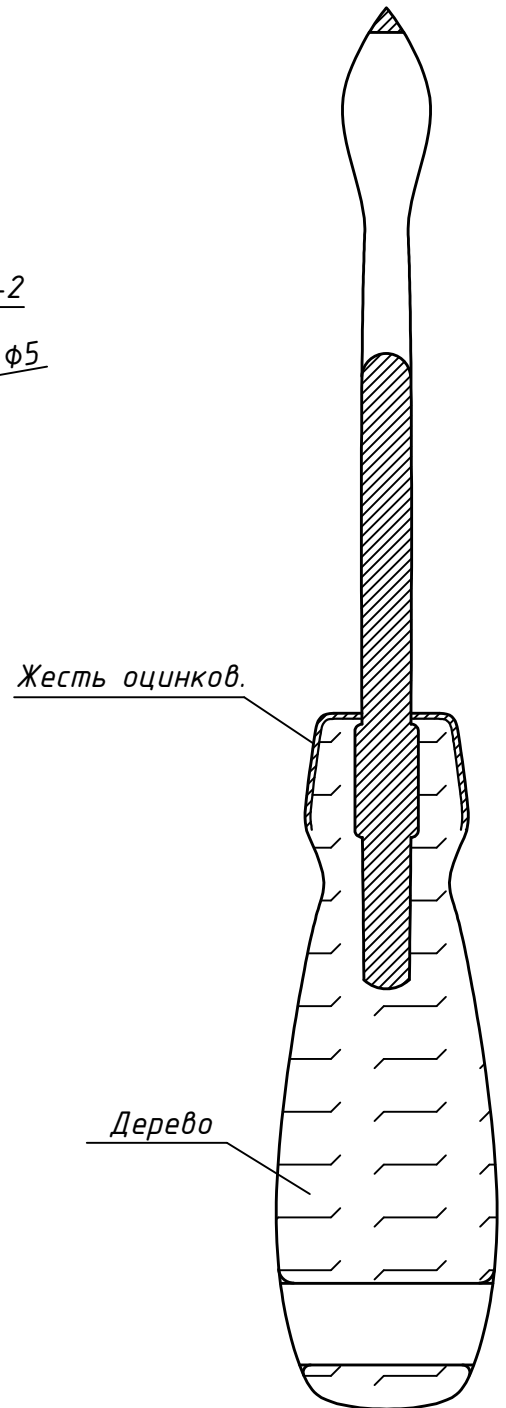

				Лист 15

Лопатка из нержавеющей стали 9x13  
полированная, закаленная

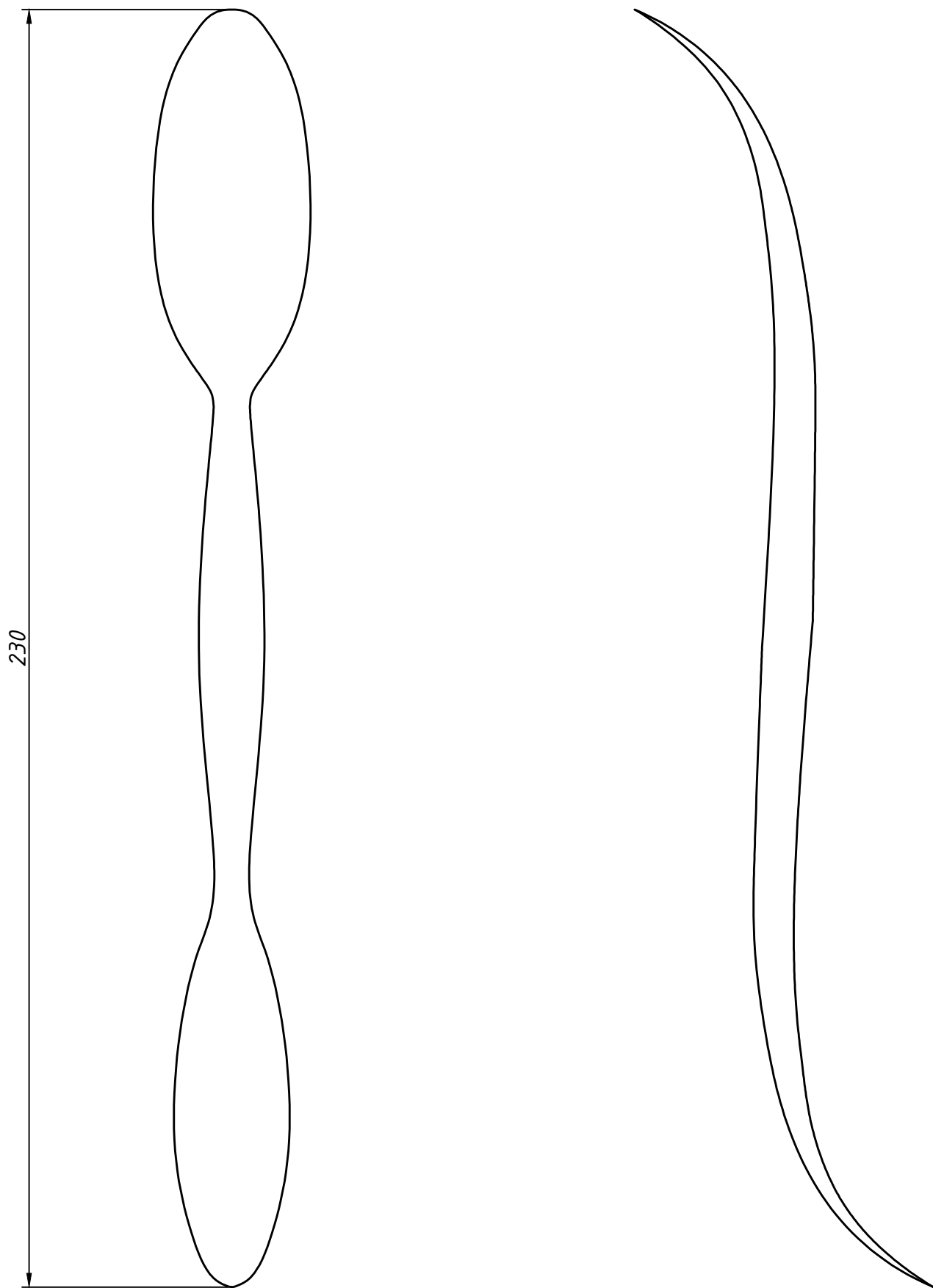



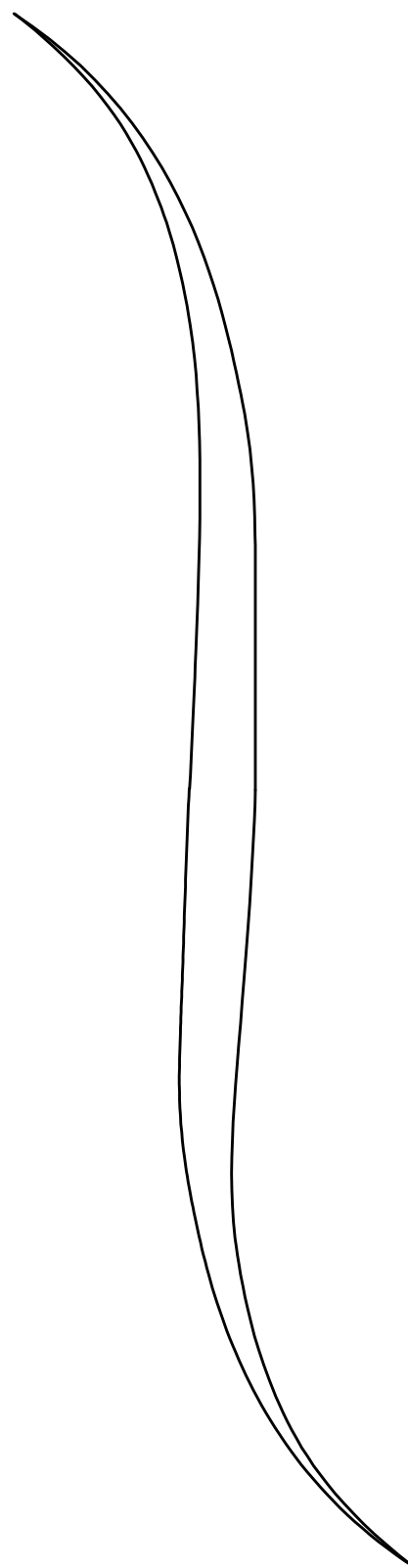
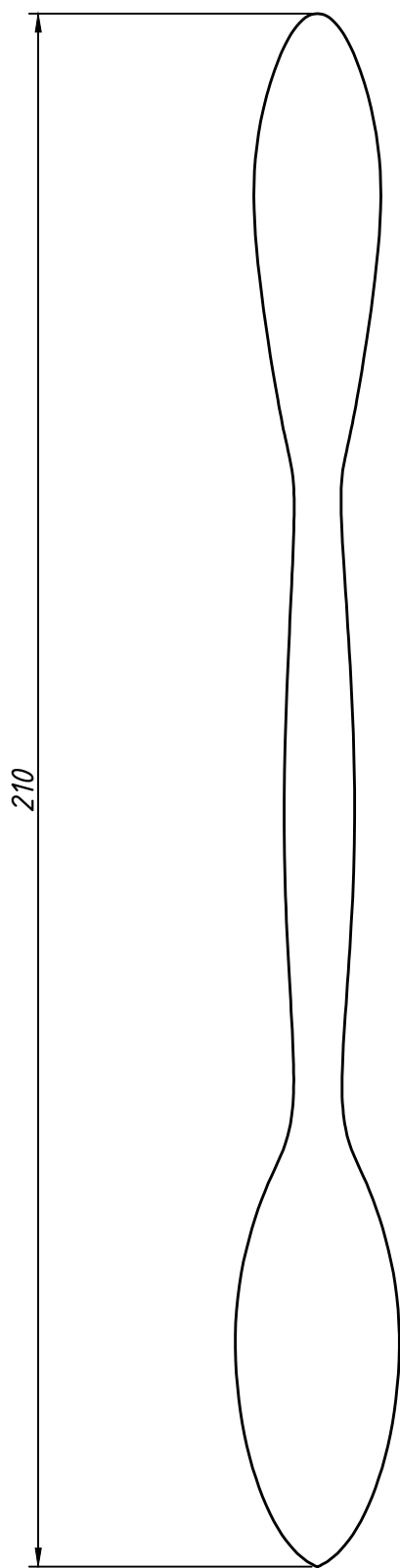

Лопатка из нержавеющей стали 9x13  
полированная, закаленная

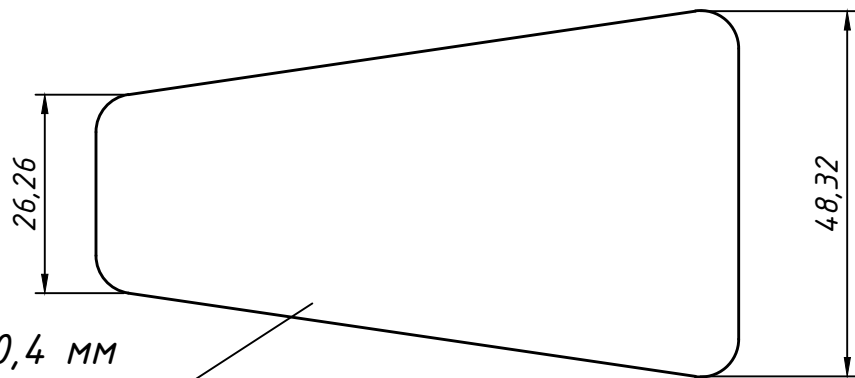
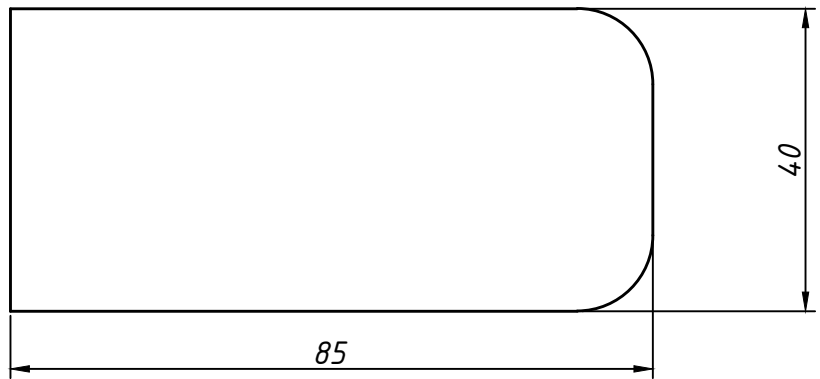
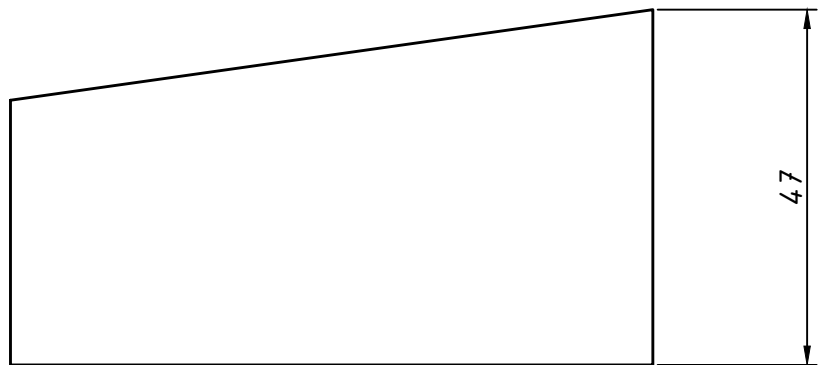
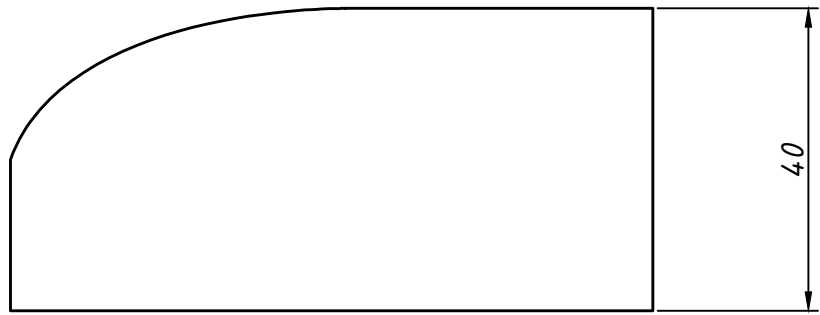

Пластины - цикли из нерж. стали 9x13 закаленные, полированные, толщиной 0,2 мм М 1:1



Пластина ПВХ - 0,4 мм  
85x25/50; 85x50/75

			Лист 18

Цикля - царпка

Углеродистая, закаленная сталь

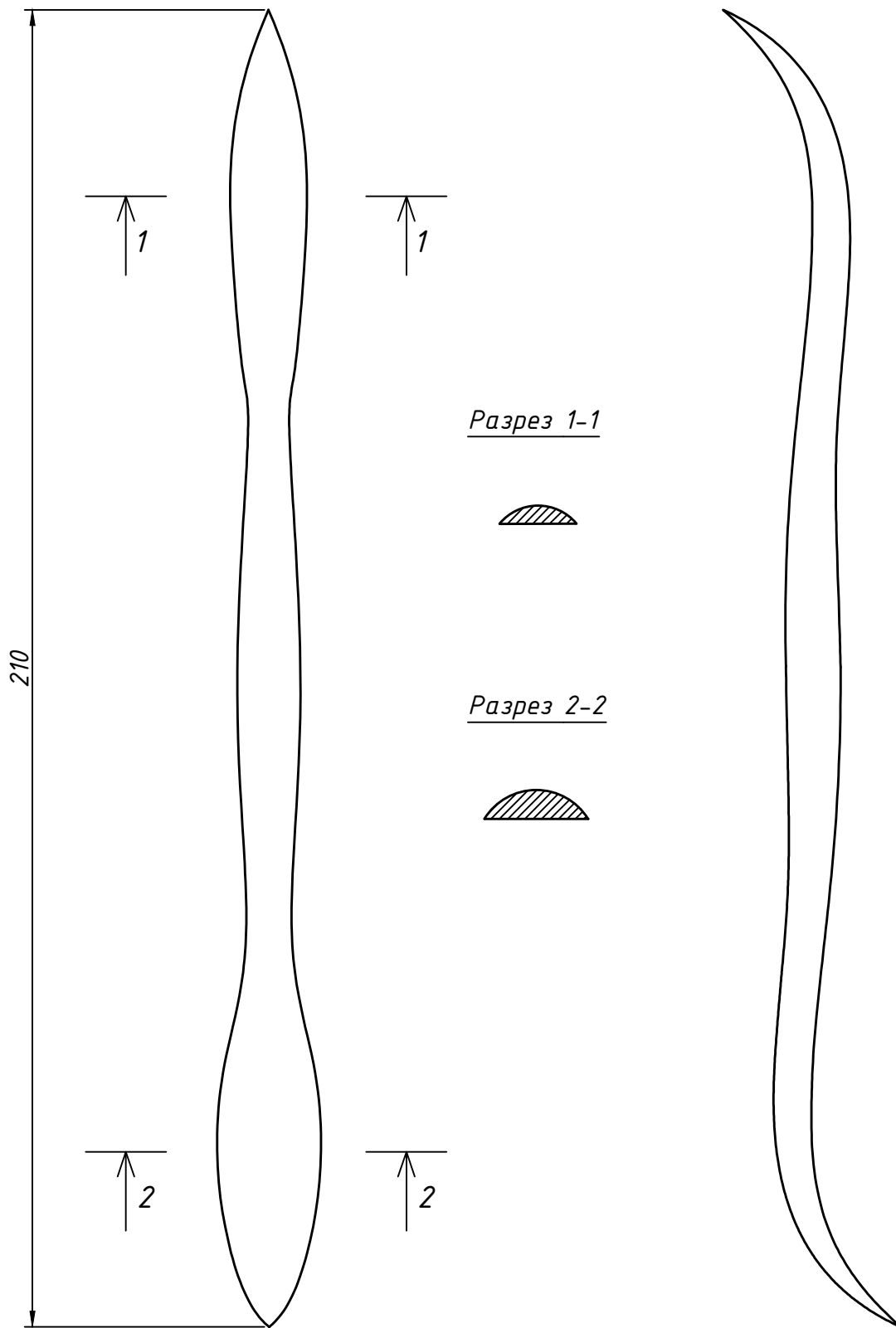

			Лист 19

Цикля - царапка

Углеродистая, закаленная сталь

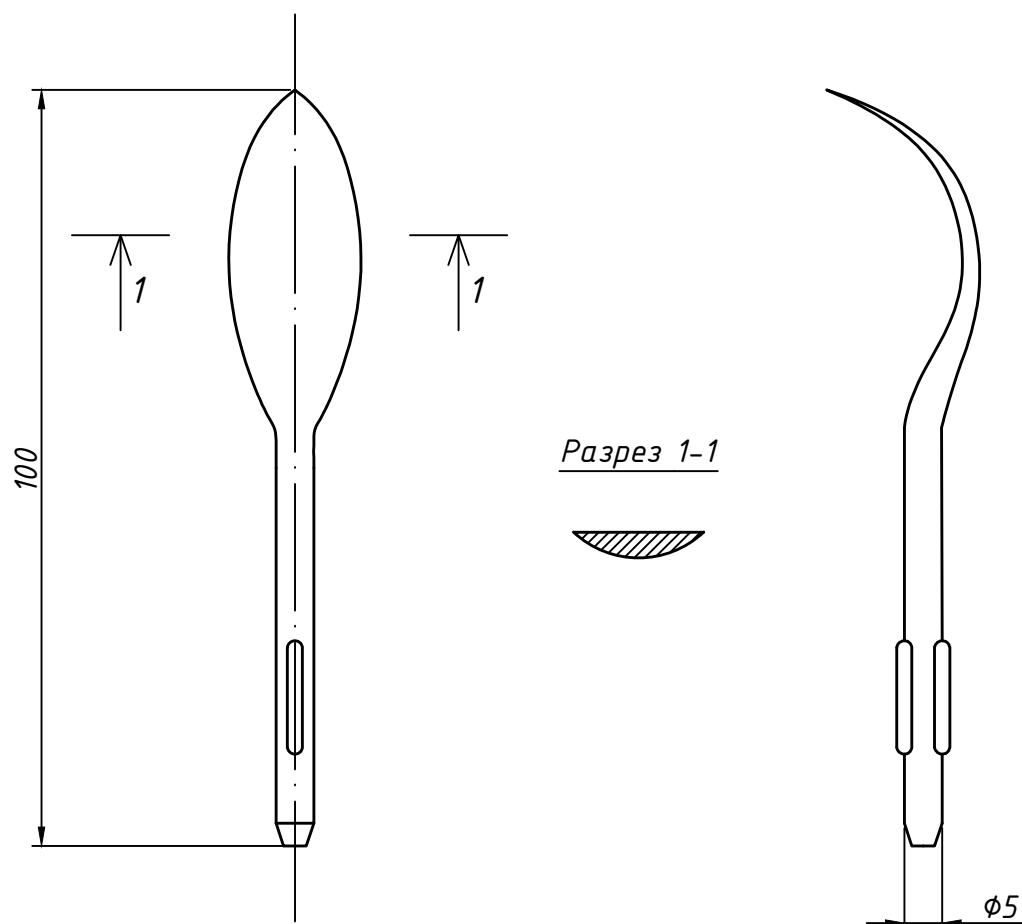

				Лист 20