

Перв. примен.
Справ. №
Подп. и дата
Инд. № дюрл.
Взам. инв. №
Подп. и дата
Инд. № подл.

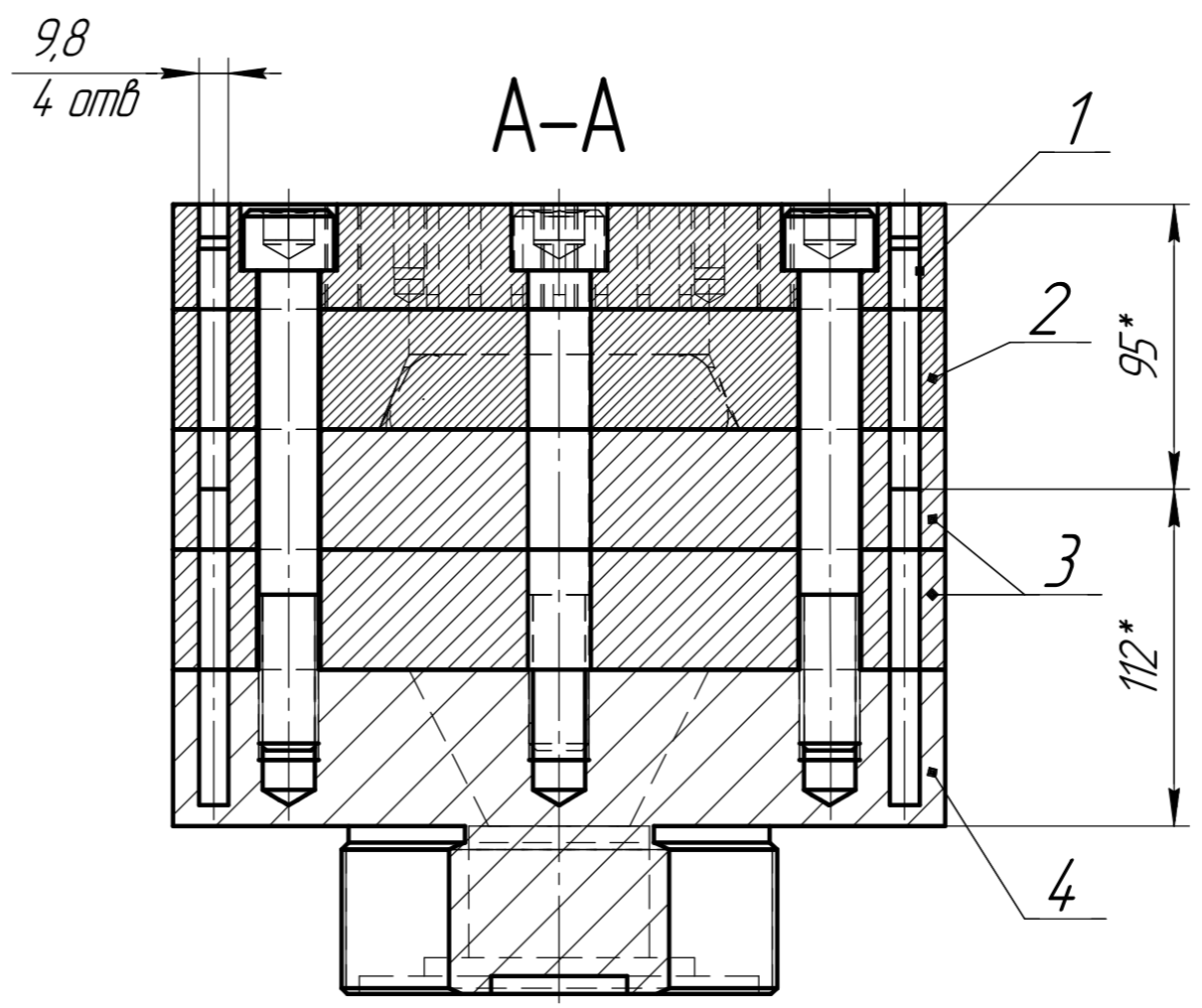

1 \* Возможно сверление с двух сторон.

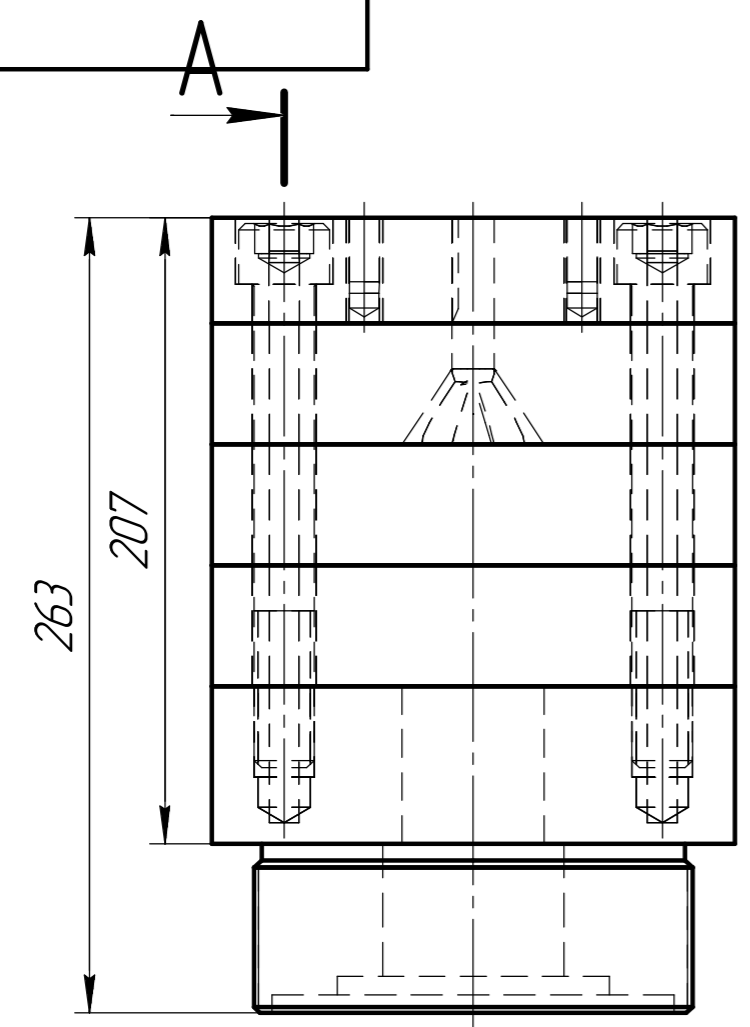
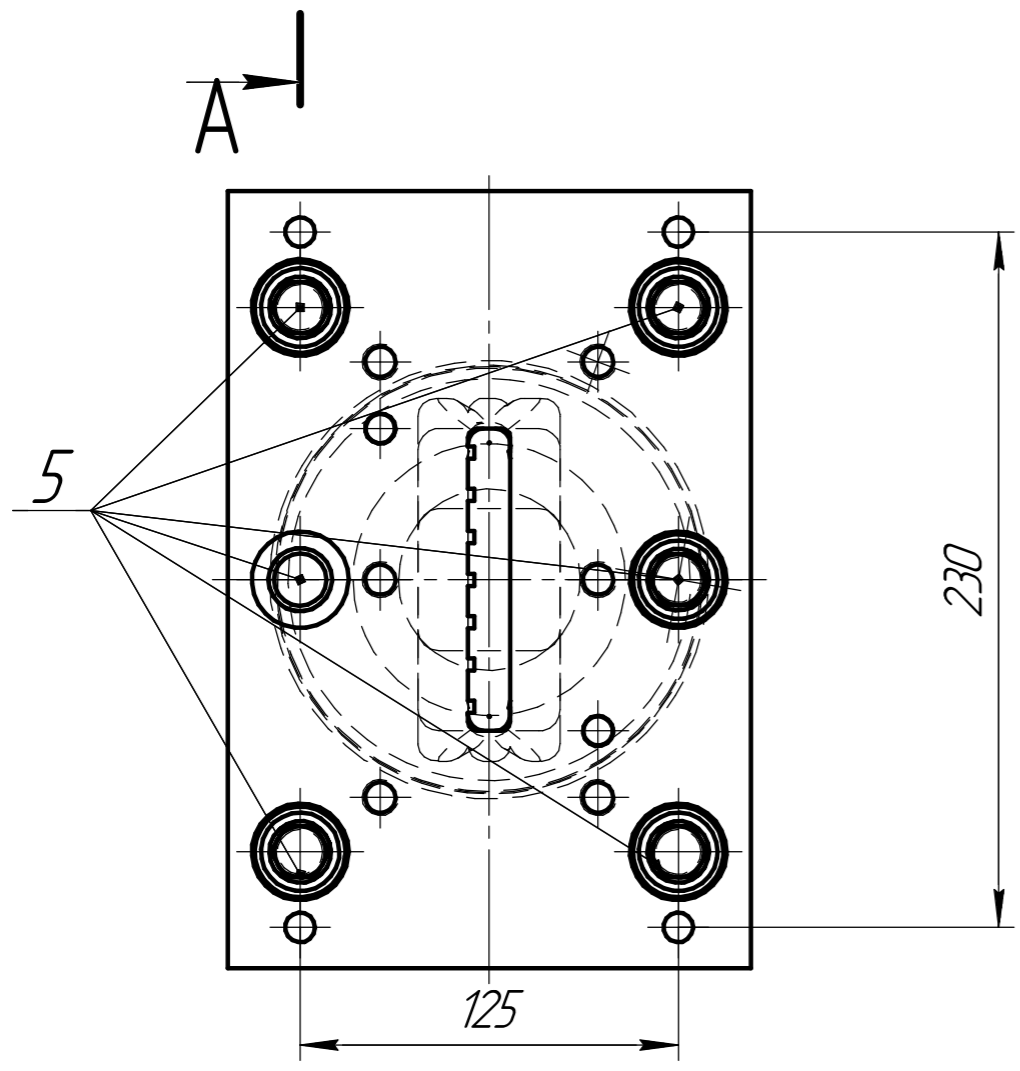

Формат	Зона	Поз.	Обозначение	Наименование	Кол.	Примечание
				<i>Детали</i>		
		1	ФИ.001.001.003	Плита №3	1	
A3		2	ФИ.001.001.004	Плита №4 заготовка	1	
A4		3	ФИ.001.001.005	Плита №5 заготовка	2	
		4	ФИ.001.001.007	Плита №7 заготовка	1	
				<i>Стандартные изделия</i>		
		5		Винт М20-6дх160 ГОСТ 11738-84	6	

Изм.	Лист	№ док.м.	Подп.	Дата	<b>Технологическая сборка №2</b>	Лит.	Масса	Масштаб
Разраб.							71,8	1:2,5
Проб.						Лист	Листов	1
Т.контр.								
И.контр.								
Утв.								