

Перв. примен.
 Справ. №
 Подп. и дата
 Инв. № дробл.
 Инв. №
 Взам. инв. №
 Подп. и дата
 Инв. № подл.

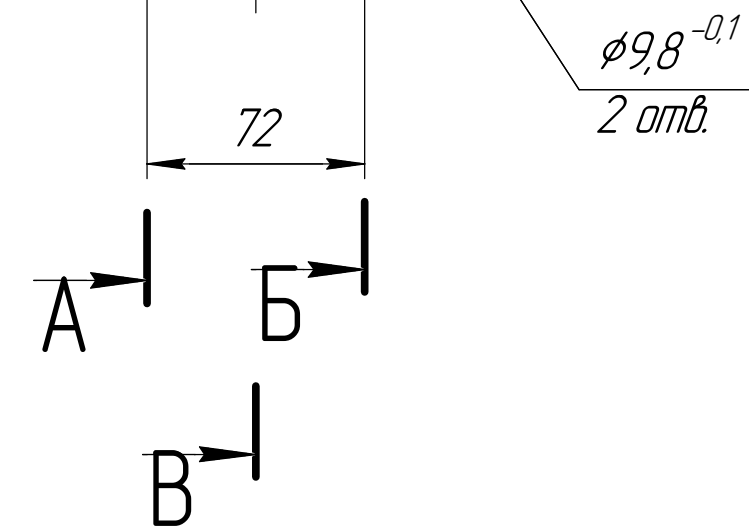

1 * Возможно сверление с двух сторон.

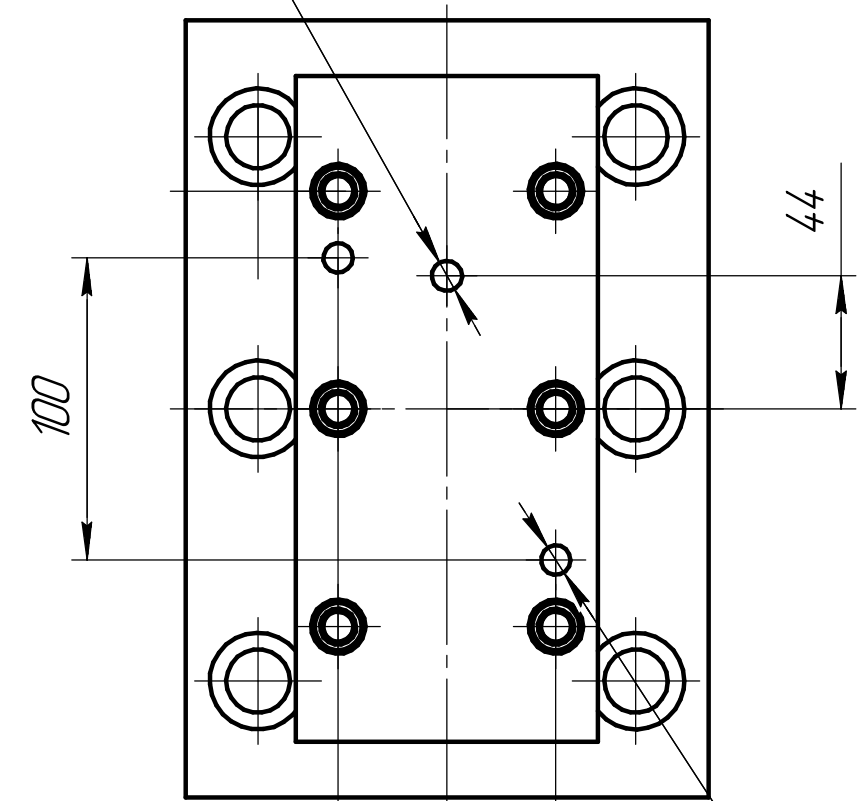
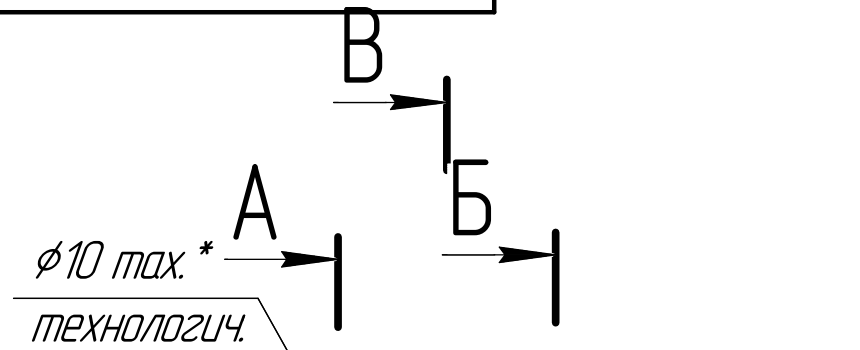
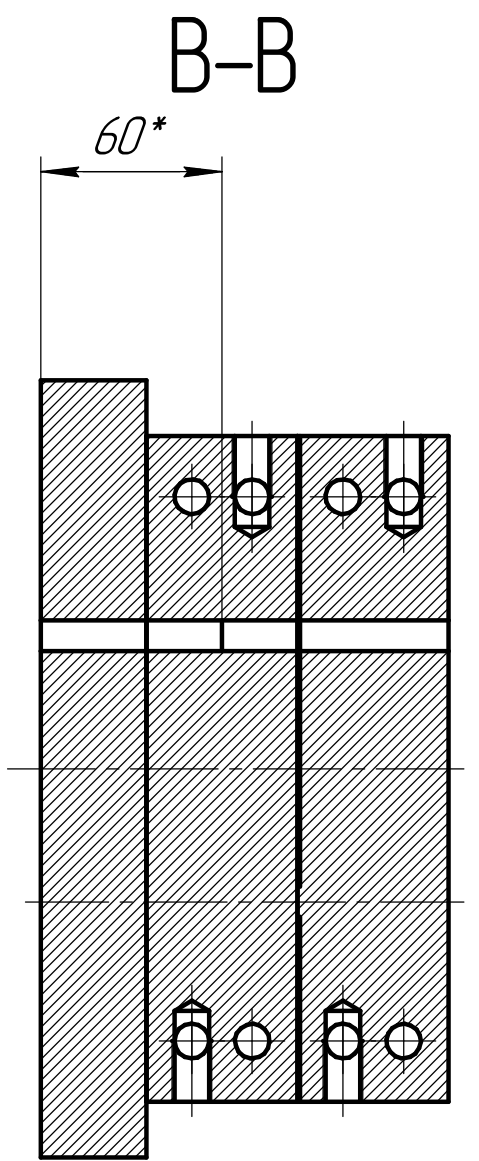
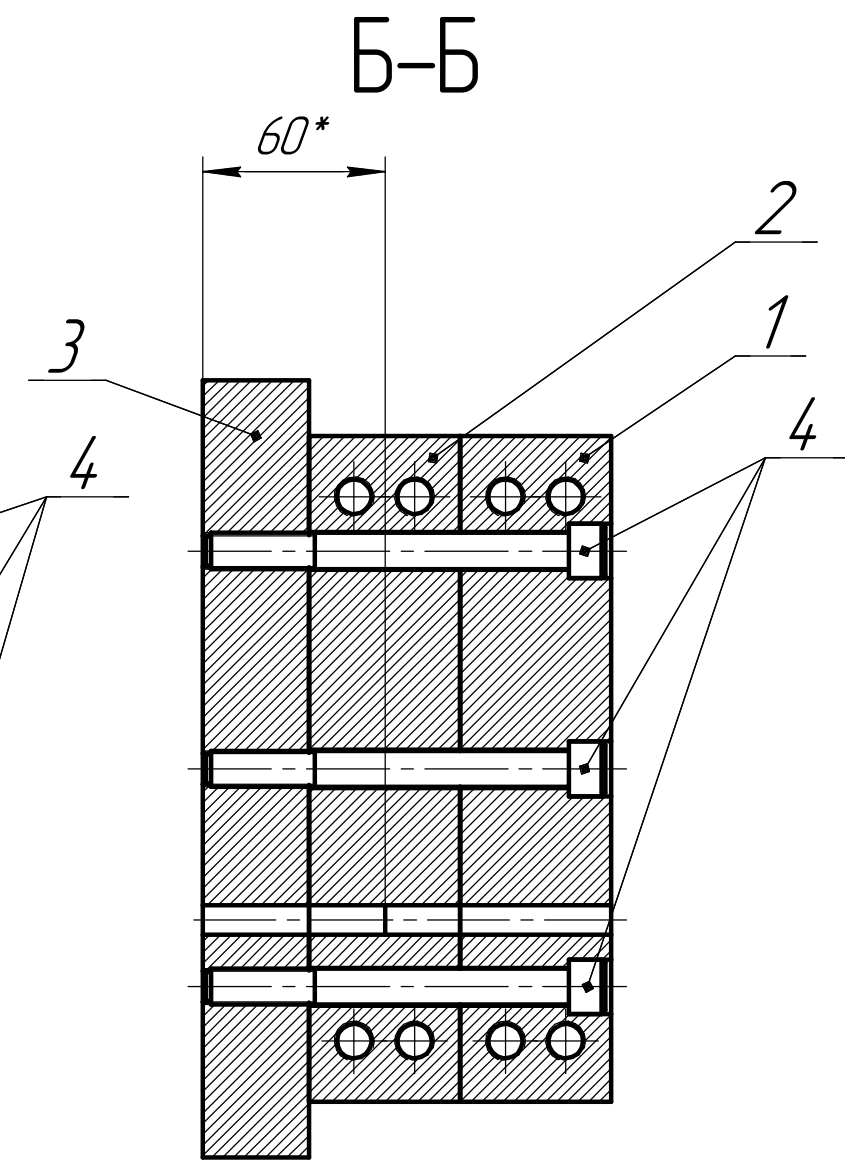
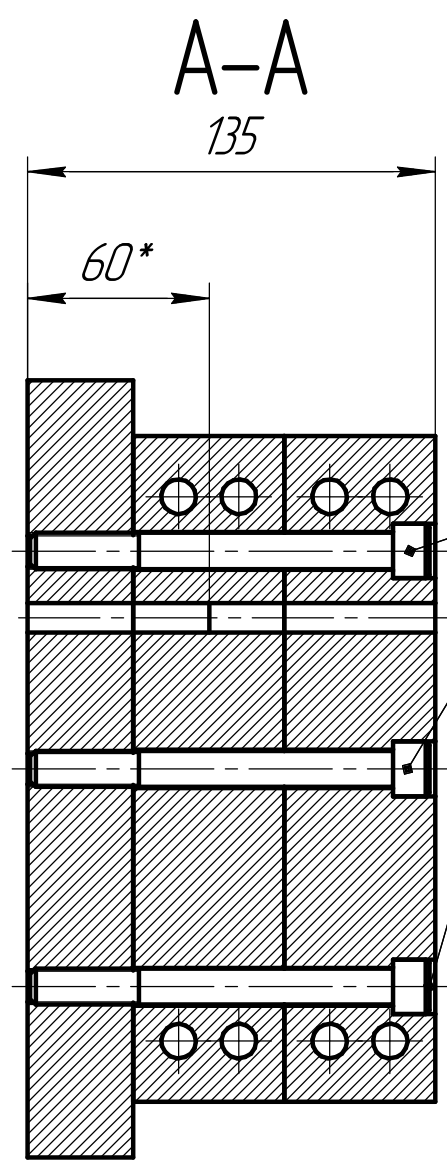

Формат	Зона	Поз.	Обозначение	Наименование	Кол.	Примечание
				<i>Детали</i>		
A1		1	ФИ.001.001.001	Плита №1 заготовка	1	
A1		2	ФИ.001.001.002	Плита №2 заготовка	1	
A1		3	ФИ.001.001.003	Плита №3 заготовка	1	
				<i>Стандартные изделия</i>		
		4		Винт М12-6дх120 ГОСТ 11738-84	6	

Изм.	Лист	№ док.м.	Подп.	Дата	Сборка	Лит.	Масса	Масштаб
Разраб.							25,51	1:2,5
Проб.						Лист	Листов	1
Т.контр.								
Н.контр.								
Утв.								