

5 У1 ГОСТ14771-76**

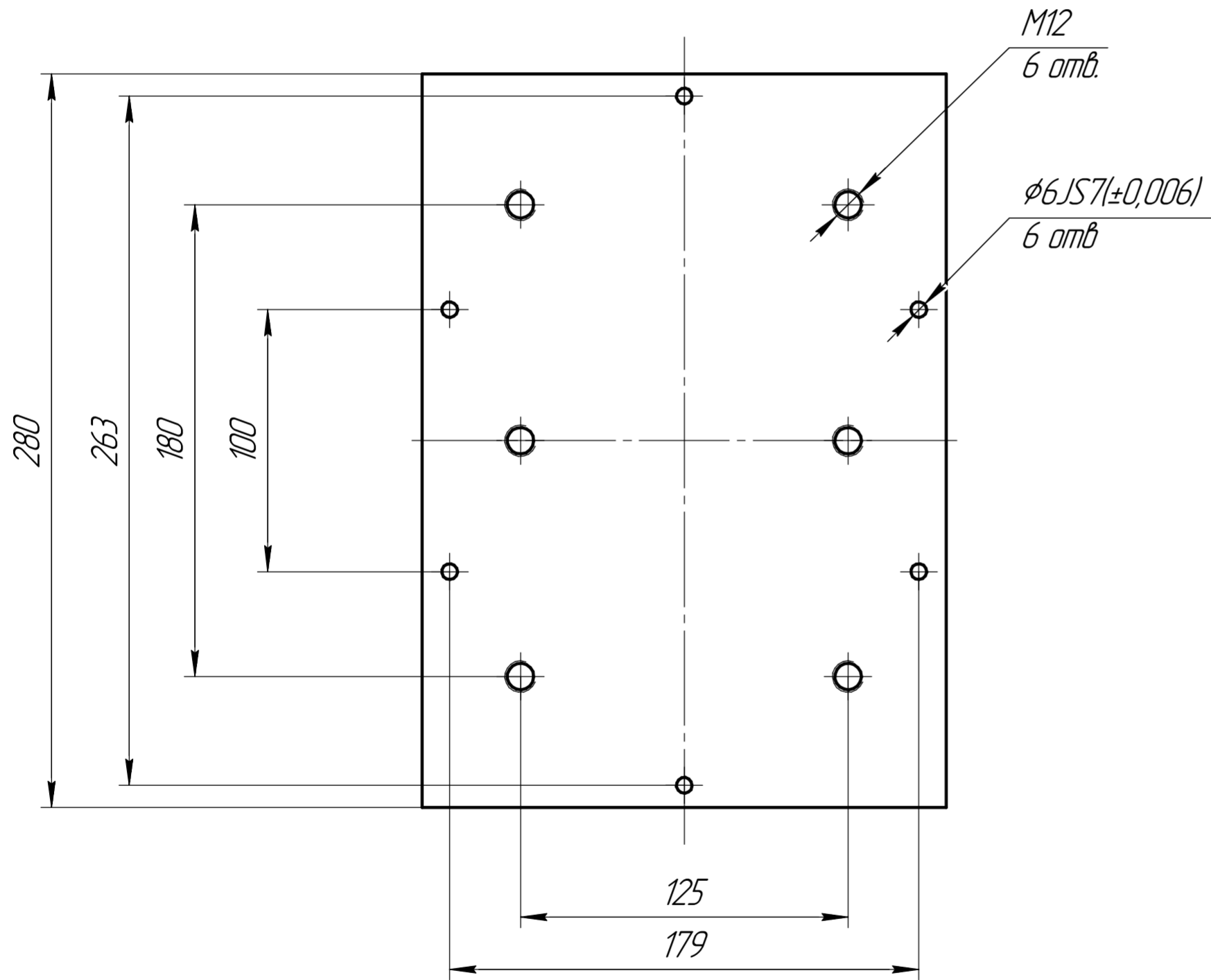
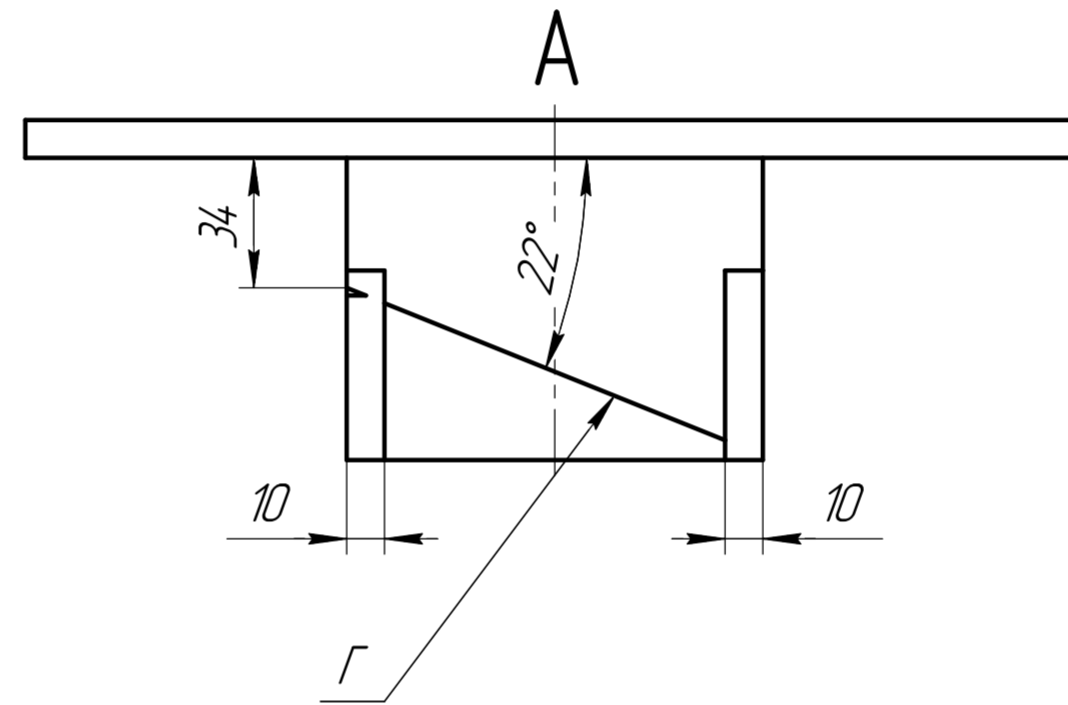
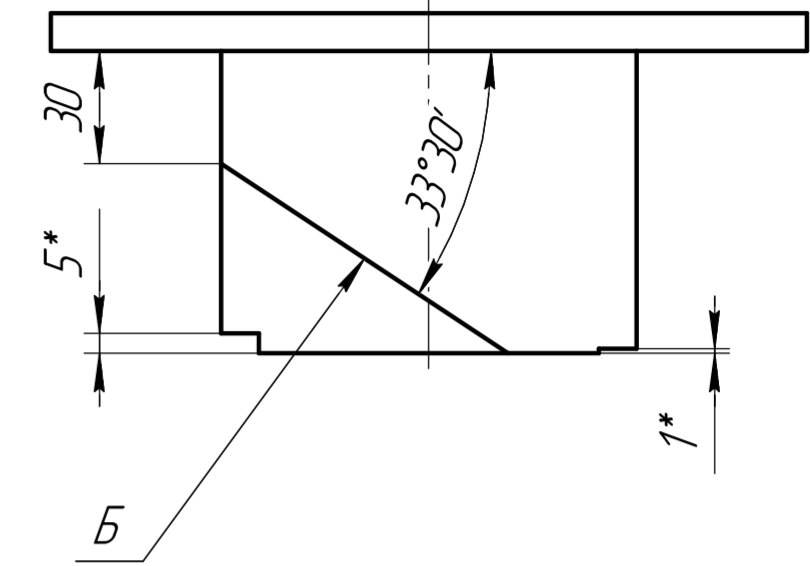
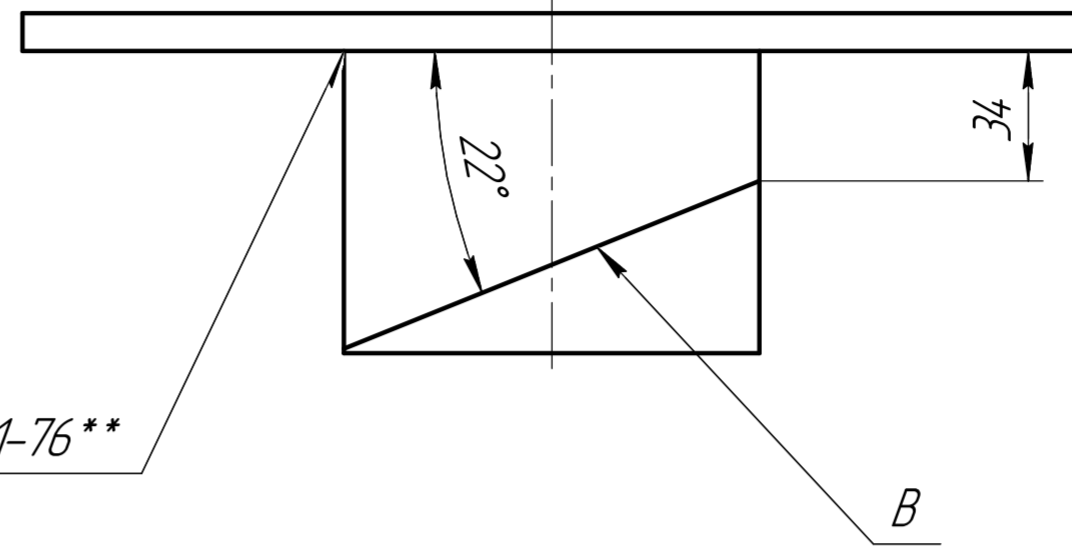

- 1 * Размеры для справок
- 2 Параллельность поверхностей А и Б не более 0,1мм
- 3 Параллельность поверхностей В и Г не более 0,1мм
- 4 ** Допускается изготовить из двух деталей с последующей сваркой и мех. обработкой.

Изм. №	Изм. №	Изм. №	Изм. №	Изм. №	Изм. №
Изм. №	Изм. №	Изм. №	Изм. №	Изм. №	Изм. №
Изм. №	Изм. №	Изм. №	Изм. №	Изм. №	Изм. №
Изм. №	Изм. №	Изм. №	Изм. №	Изм. №	Изм. №
Изм. №	Изм. №	Изм. №	Изм. №	Изм. №	Изм. №
Изм. №	Изм. №	Изм. №	Изм. №	Изм. №	Изм. №

				ФИ. Эск.1		
Изм. Лист	№ докум.	Подп.	Дата	Лист	Масса	Масштаб
Разраб.					11,29	1:2
Проб.				Лист	Листов	1
Т.контр.						
Н.контр.						
Утв.						
				Подкладная плита		
				Сталь 10 ГОСТ 1050-2013		