

A (1:1)

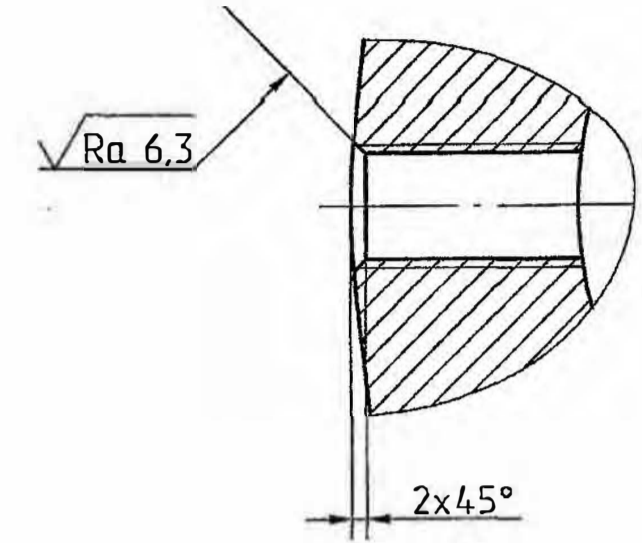
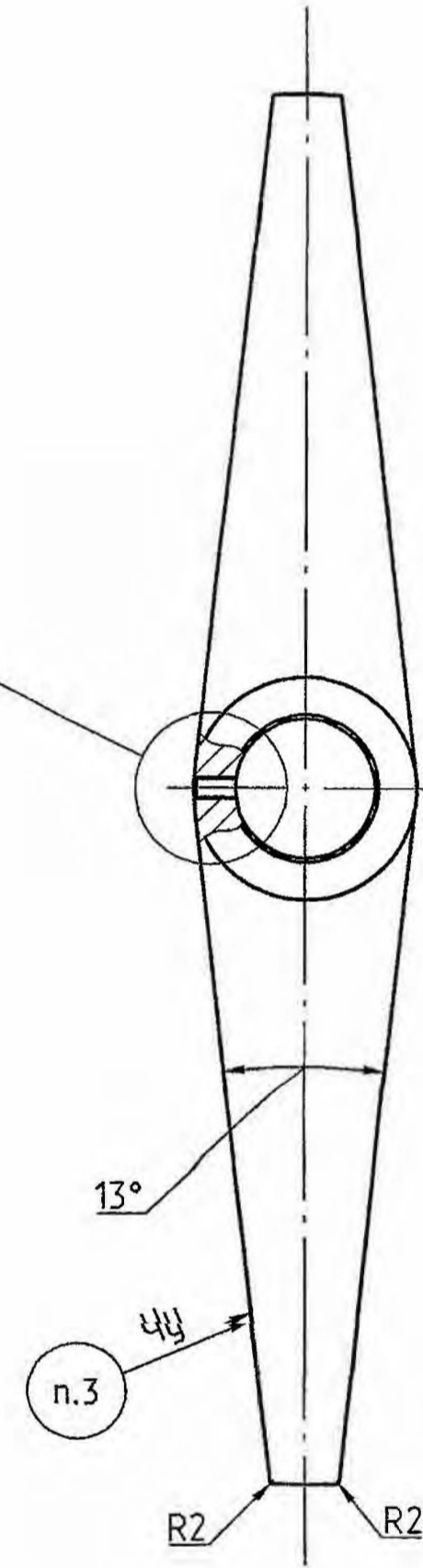
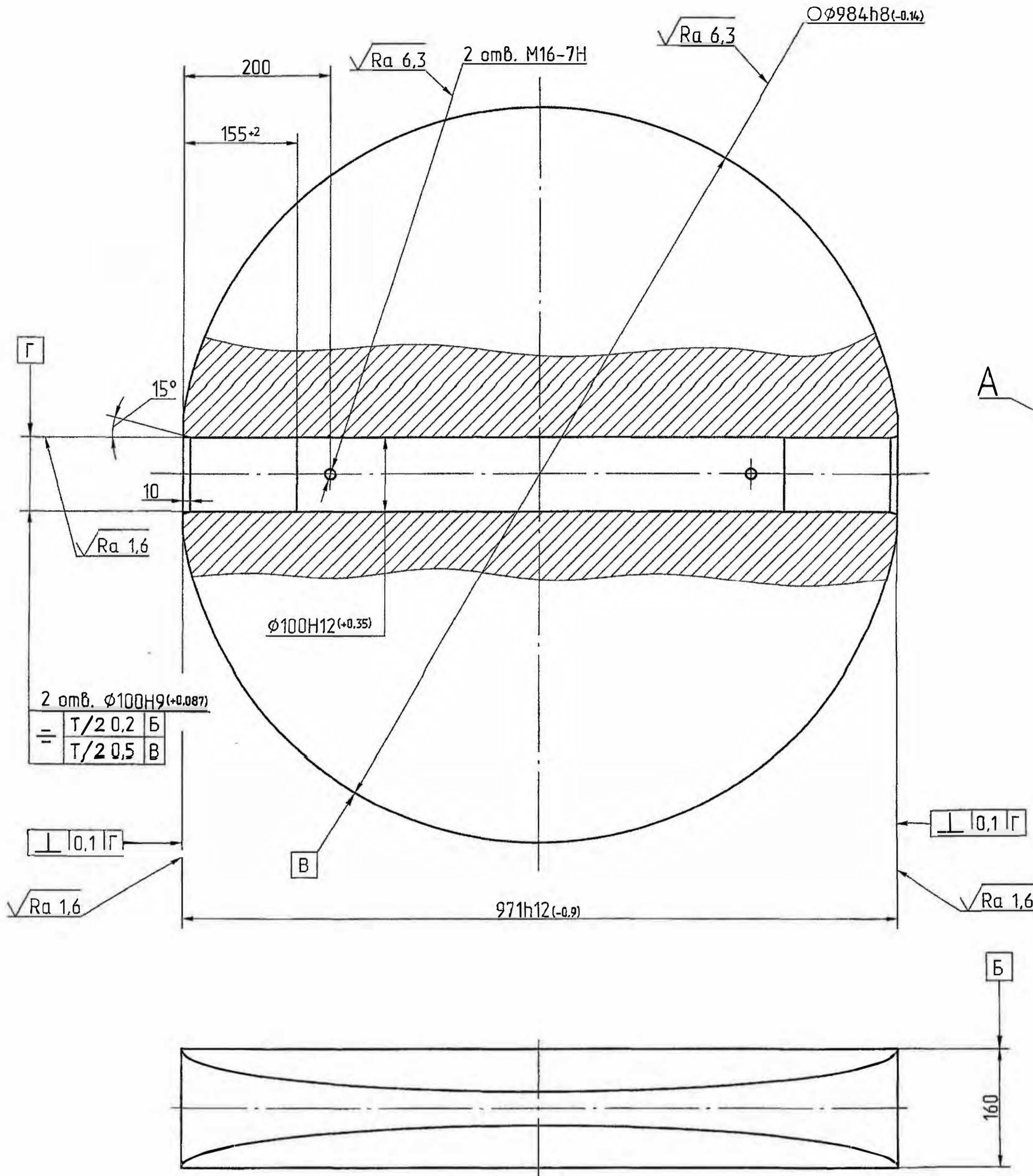

1 Допускается изготовление из стали 12Х18Н10Т ГОСТ 5632-72  
Гр. III-Б ОСТ 95-29-72.

2 Общие допуски по ГОСТ 30893.1-2002-м.

3 Маркировать шрифтом 5-Пр3 ГОСТ 26.020-80.

Эскиз

				G6 68-9			
				Диск	Лист	Масса	Масштаб
					612	1:5	
					Лист	Листов	1
Изм./Лист.	№ докум.	Подп.	Дата	Сталь 10Х18Н9 зр. III 530 °С УЗК ТУ 108.11.937-87			
Разраб.							
Проб.							
Т.контр.							
Нач. бюро							
Н.контр.							
Умб.							

Перв. примен.  
G6 68 СГ  
Справ. №

Изм. № 01  
Изм. № 02  
Изм. № 03  
Изм. № 04  
Изм. № 05  
Изм. № 06  
Изм. № 07  
Изм. № 08  
Изм. № 09  
Изм. № 10  
Изм. № 11  
Изм. № 12  
Изм. № 13  
Изм. № 14  
Изм. № 15  
Изм. № 16  
Изм. № 17  
Изм. № 18  
Изм. № 19  
Изм. № 20  
Изм. № 21  
Изм. № 22  
Изм. № 23  
Изм. № 24  
Изм. № 25  
Изм. № 26  
Изм. № 27  
Изм. № 28  
Изм. № 29  
Изм. № 30  
Изм. № 31  
Изм. № 32  
Изм. № 33  
Изм. № 34  
Изм. № 35  
Изм. № 36  
Изм. № 37  
Изм. № 38  
Изм. № 39  
Изм. № 40  
Изм. № 41  
Изм. № 42  
Изм. № 43  
Изм. № 44  
Изм. № 45  
Изм. № 46  
Изм. № 47  
Изм. № 48  
Изм. № 49  
Изм. № 50  
Изм. № 51  
Изм. № 52  
Изм. № 53  
Изм. № 54  
Изм. № 55  
Изм. № 56  
Изм. № 57  
Изм. № 58  
Изм. № 59  
Изм. № 60  
Изм. № 61  
Изм. № 62  
Изм. № 63  
Изм. № 64  
Изм. № 65  
Изм. № 66  
Изм. № 67  
Изм. № 68  
Изм. № 69  
Изм. № 70  
Изм. № 71  
Изм. № 72  
Изм. № 73  
Изм. № 74  
Изм. № 75  
Изм. № 76  
Изм. № 77  
Изм. № 78  
Изм. № 79  
Изм. № 80  
Изм. № 81  
Изм. № 82  
Изм. № 83  
Изм. № 84  
Изм. № 85  
Изм. № 86  
Изм. № 87  
Изм. № 88  
Изм. № 89  
Изм. № 90  
Изм. № 91  
Изм. № 92  
Изм. № 93  
Изм. № 94  
Изм. № 95  
Изм. № 96  
Изм. № 97  
Изм. № 98  
Изм. № 99  
Изм. № 100