

171103

ЖТ8.229.018

10

Перв. примен.  
ЖТ2.235.017

Справ. №

162

Подпись и дата

Игл. № дубл.

Взам. инв. №

18833

Подпись и дата

18.09.89

№ подл.

4286

Зам.	СТ 9832	14.12.0389	Трух
Изм.	Лист	№ докум.	Подпись
Раб.	Буторин	18.09.89	В. Буторин
П.ов.	Величко	18.09.89	В. Величко
Контр.	Кутернина	18.09.89	Н. Кутернина
Н. контр.	Шварц	11.10.10	В. Шварц

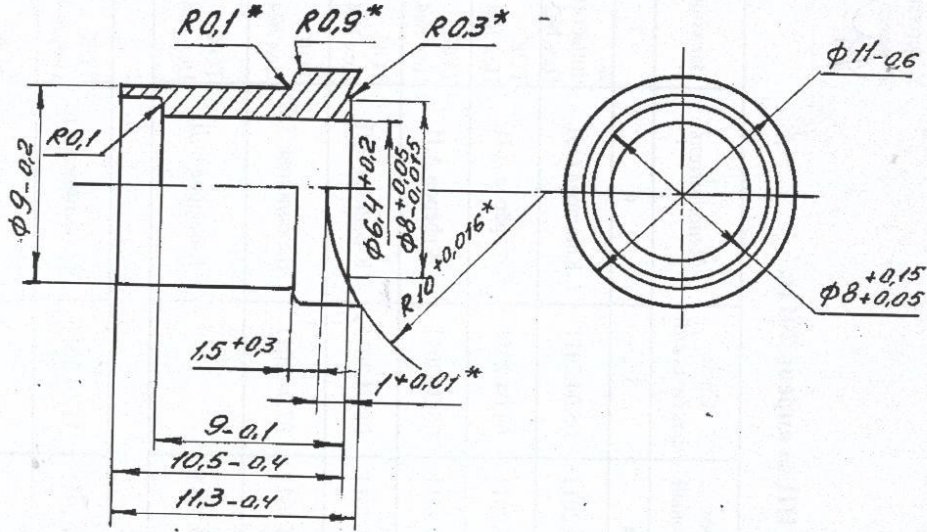

1. \* Размеры для инструмента.
2. Деталь изготовить методом объемной штамповки.
3. Покрытие Ср6-85.
4. Поверхность покрытия 6,1687 см<sup>2</sup>.

ЖТ8.229.018

Втулка

Лит.	Масса	Масштаб
A	2,75 <sub>2</sub>	4:1
Лист	Листов 1	

Пруток ДКРНТ 10М05 (СТ)