

Б(10:1)

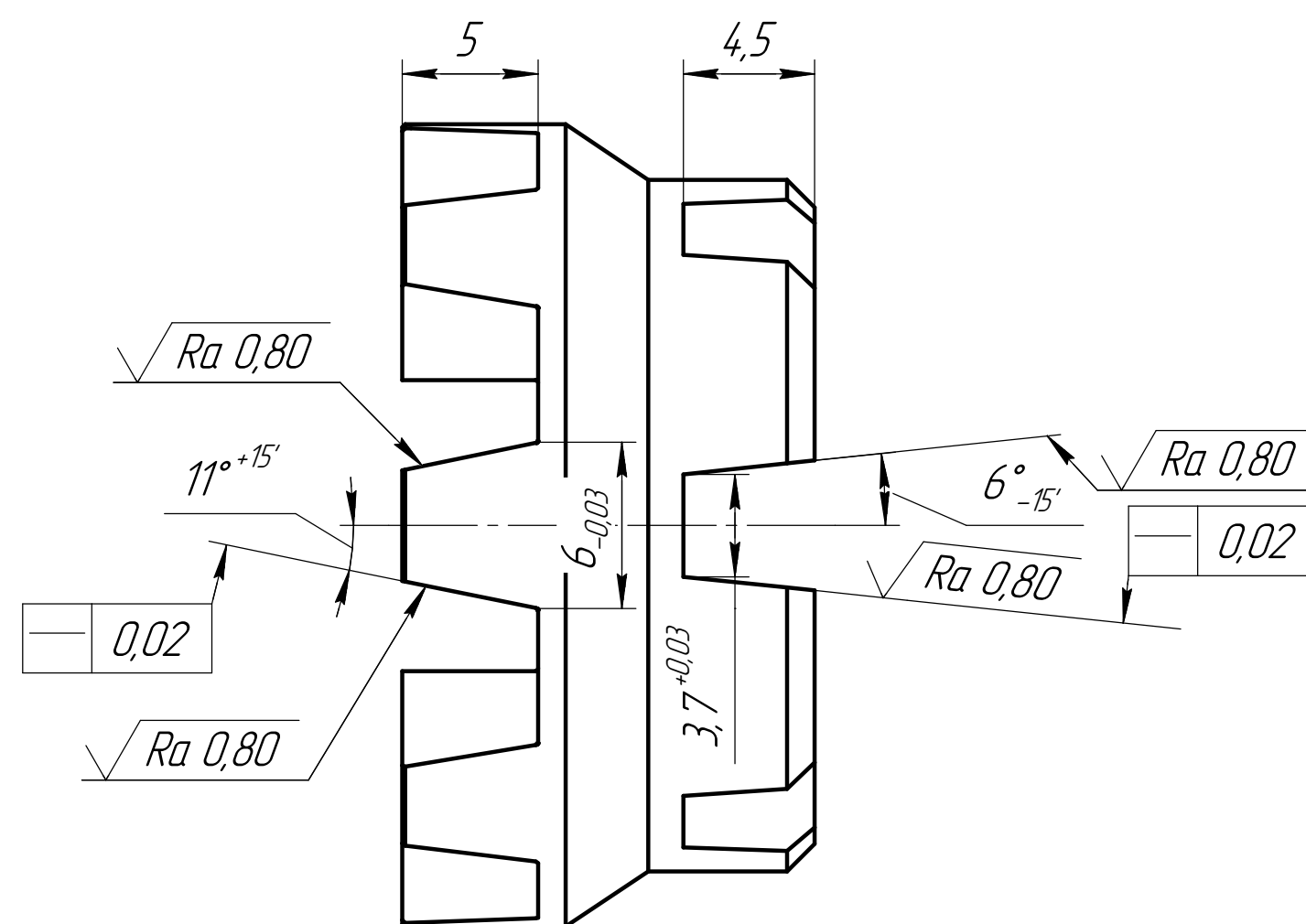
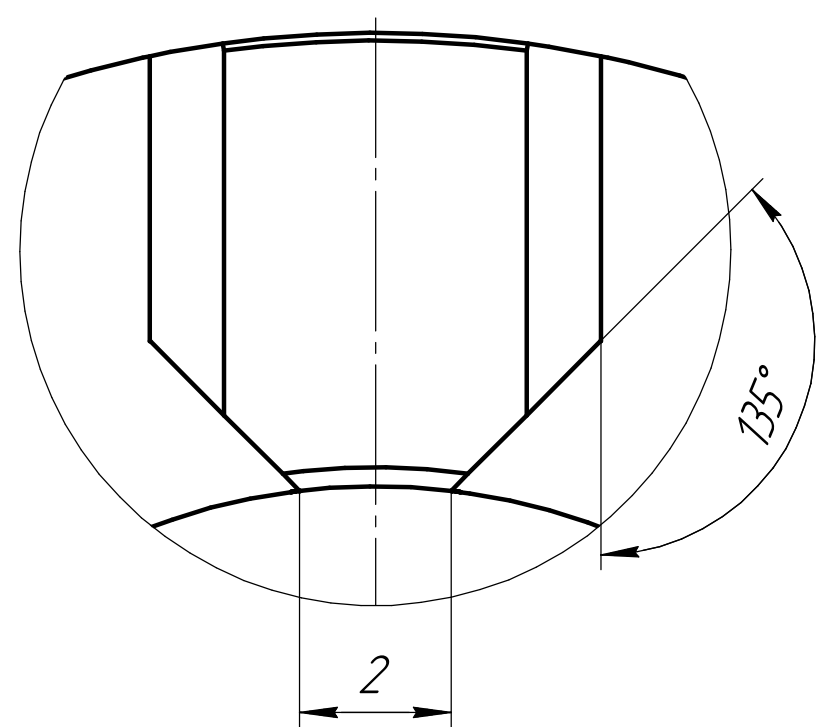

- 1 Цементировать $h=0,8...1$ мм, 50..60 HRC
- 2 Допуск симметричности общей плоскости симметрии любых двух противоположных зубьев не более 0,02 мм в диаметральном выражении
- 3 Отклонение от пересечения плоскости симметрии конической части каждого зуба Т относительно базы В не более 0,05 мм
- 4 Отклонение от пересечения пересечения плоскости симметрии конической части каждого зуба У относительно базы В не более 0,05 мм
- 5 Взаимное расположение зубьев не имеет значения
- 6 Заусенцы снять, острые кромки притупить фаской 0,25 мм.
- 7 Общие допуски по ГОСТ 30893.1-2002: H14, h14, $\frac{IT14}{2}$
- 8 Общие допуски формы и расположения по ГОСТ 30893.2-2002 - К
- 9 Покрытие Хим. Окс. прм

Перв. примен.
Справ. №
Подп. и дата
Инв. № дубл.
Взам. инв. №
Подп. и дата
Инв. № подл.

ЕКМЯ.713457.001								
Изм.	Лист	№ докум.	Подп.	Дата	Полумуфта	Лит.	Масса	Масштаб
Разраб.								4:1
Проб.						Лист	Листов	1
Т.контр.					Сталь 40Х ГОСТ 4543-71			
Н.контр.								
Утв.								