

Перв. примен.	Справ. №	Подп. и дата	Инов. № дубл.	Взам. инв. №	Подп. и дата	Инов. № подл.

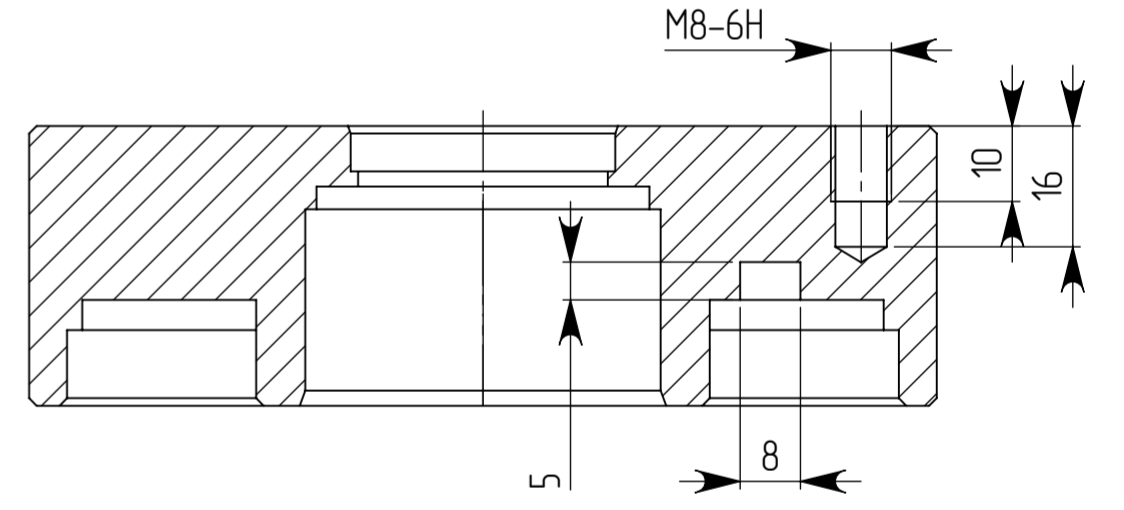
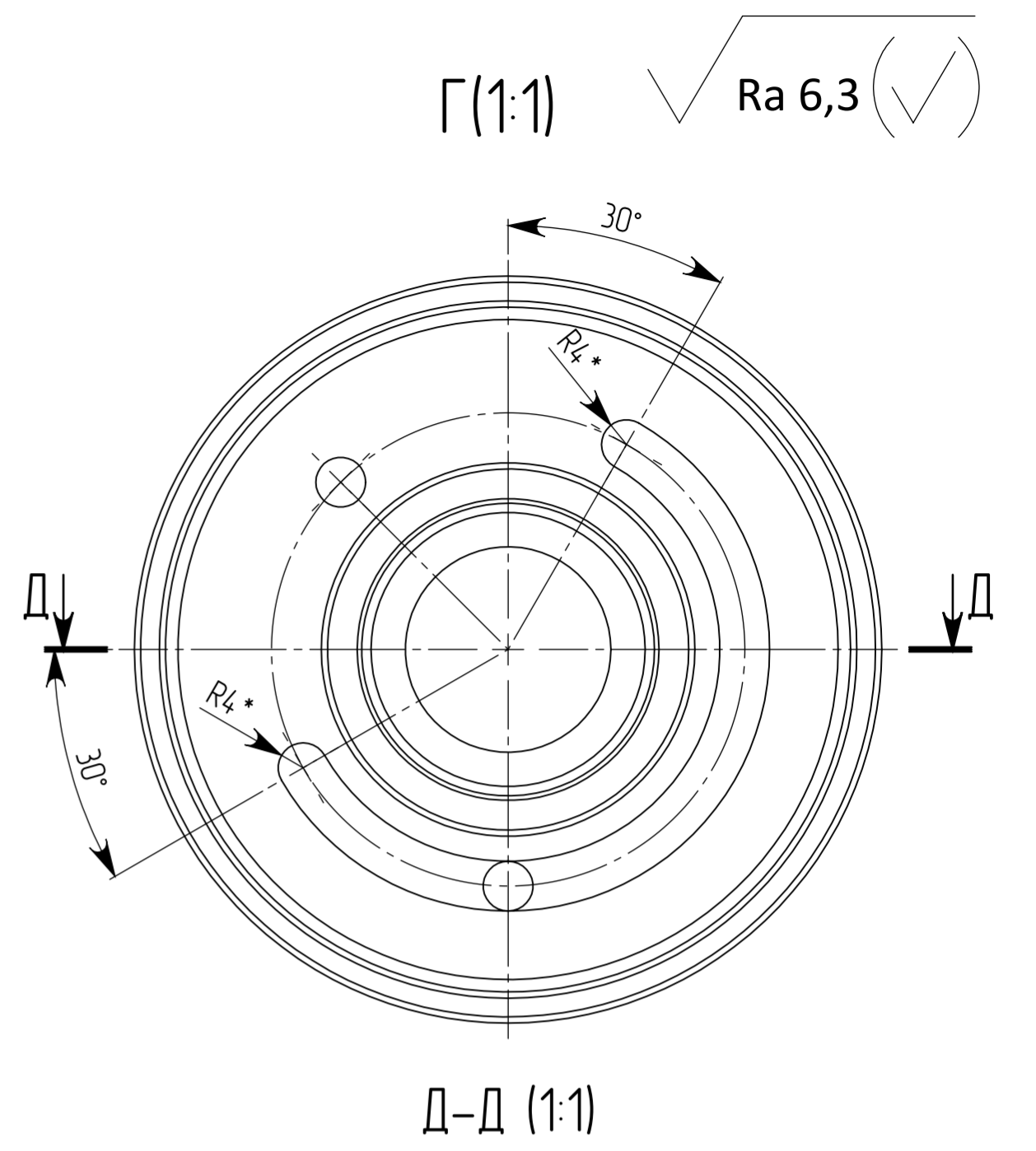
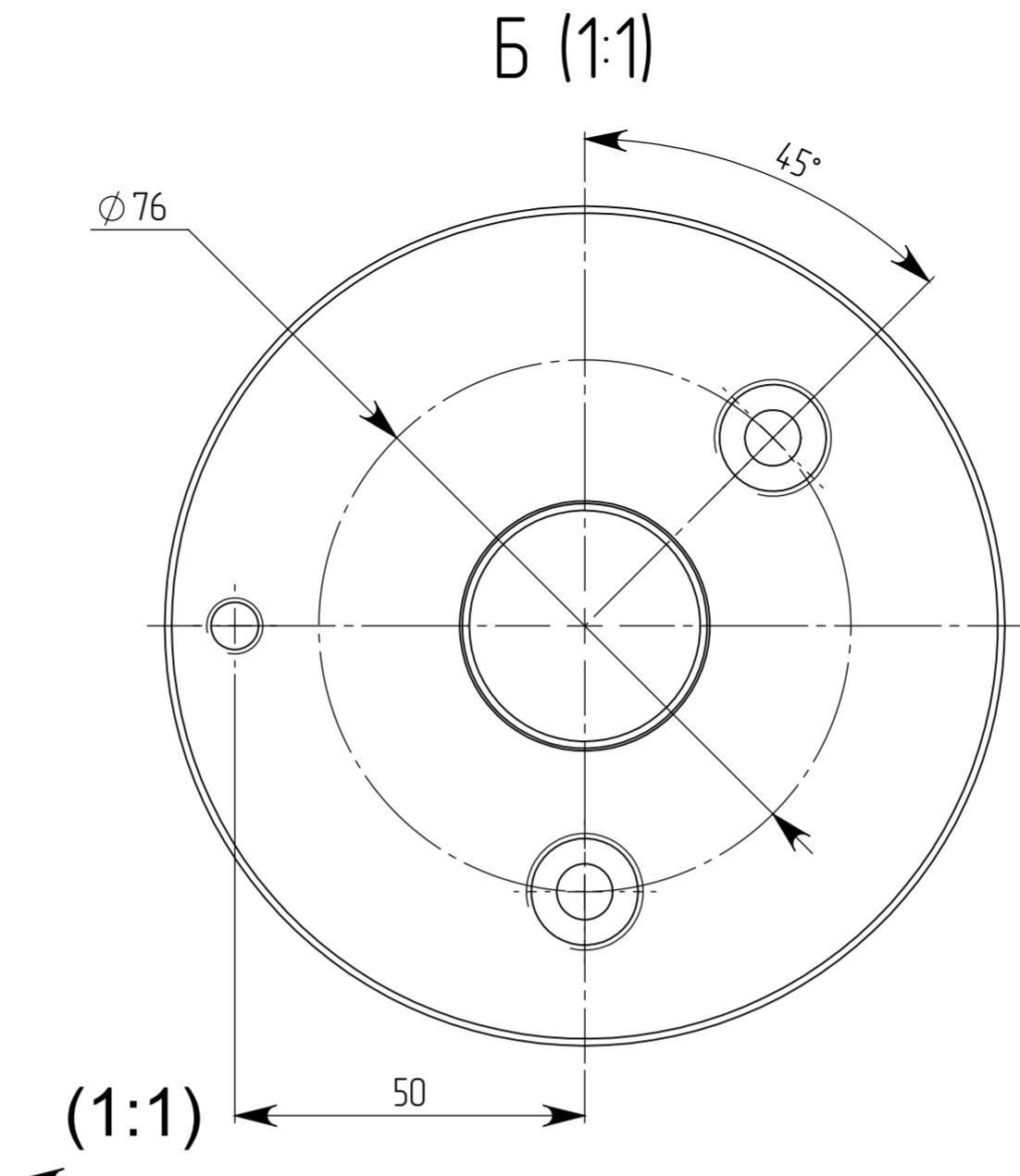
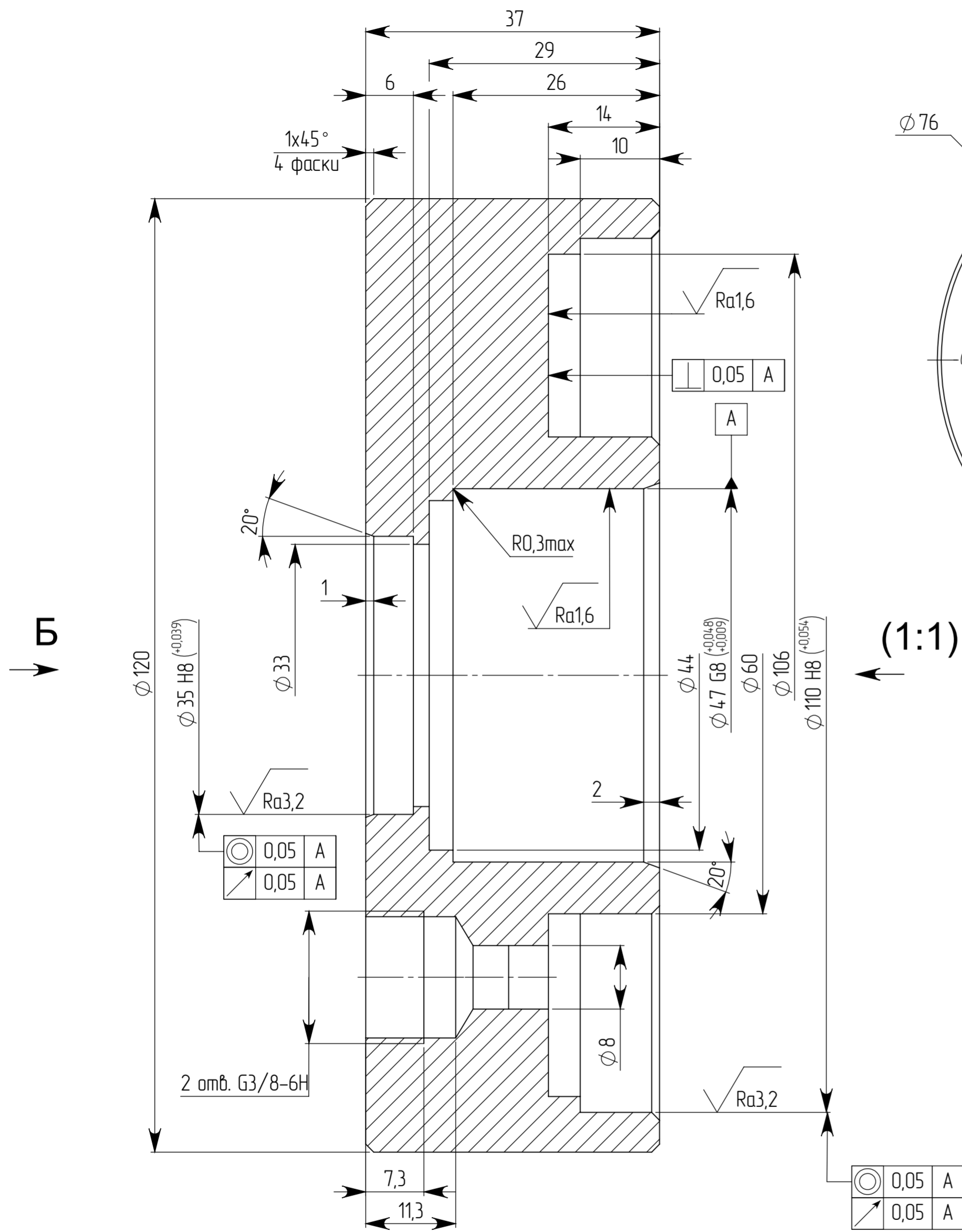

- Н14, h14, IT14/2.
- Резьбовые отверстия зенковать под углом 90...120° до наружного диаметра резьбы.
- Неуказанные радиусы скругления обеспеч. инструментом.
- Кромки притупить, заусенцы снять.
- По согласованию с Заказчиком допускается замена материала.

Изм.				Лит.			Масса		Масштаб	
Разраб.				Лист			0.68		2:1	
Пров.				Листов			1		1	
Т. контр.				Листов			1		1	
Н. контр.				Листов			1		1	
Утв.				Листов			1		1	
Зеленов				Листов			1		1	

СТФ.20.03.00.00.001

Коллектор неподвижный

Сталь 12X18H10T

