

СТФ.20.03.01.01.003

√ Ra 6,3 (√)

6 отв. М5-6Н
 $\varnothing 0,2$ Б

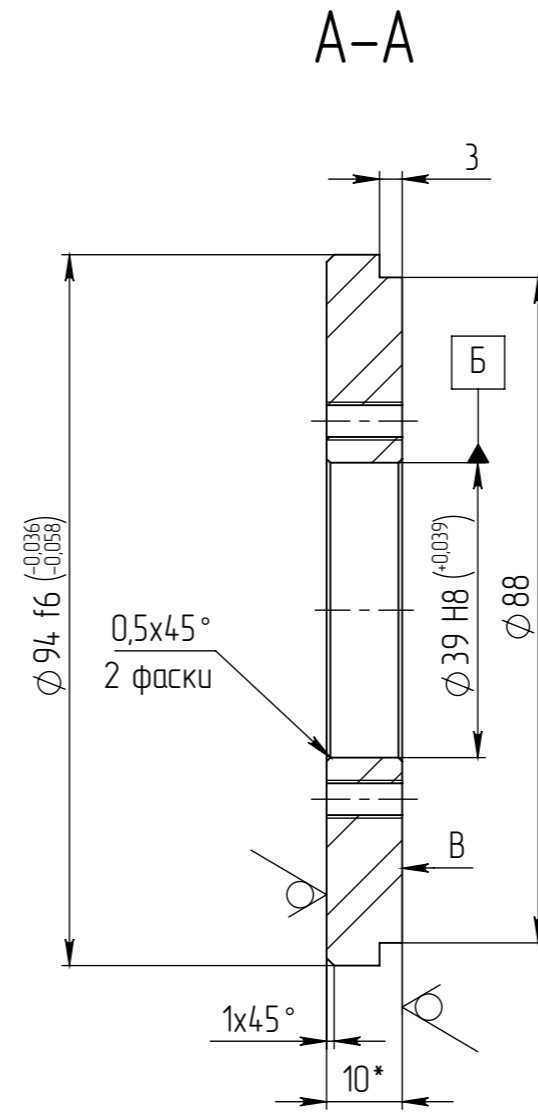
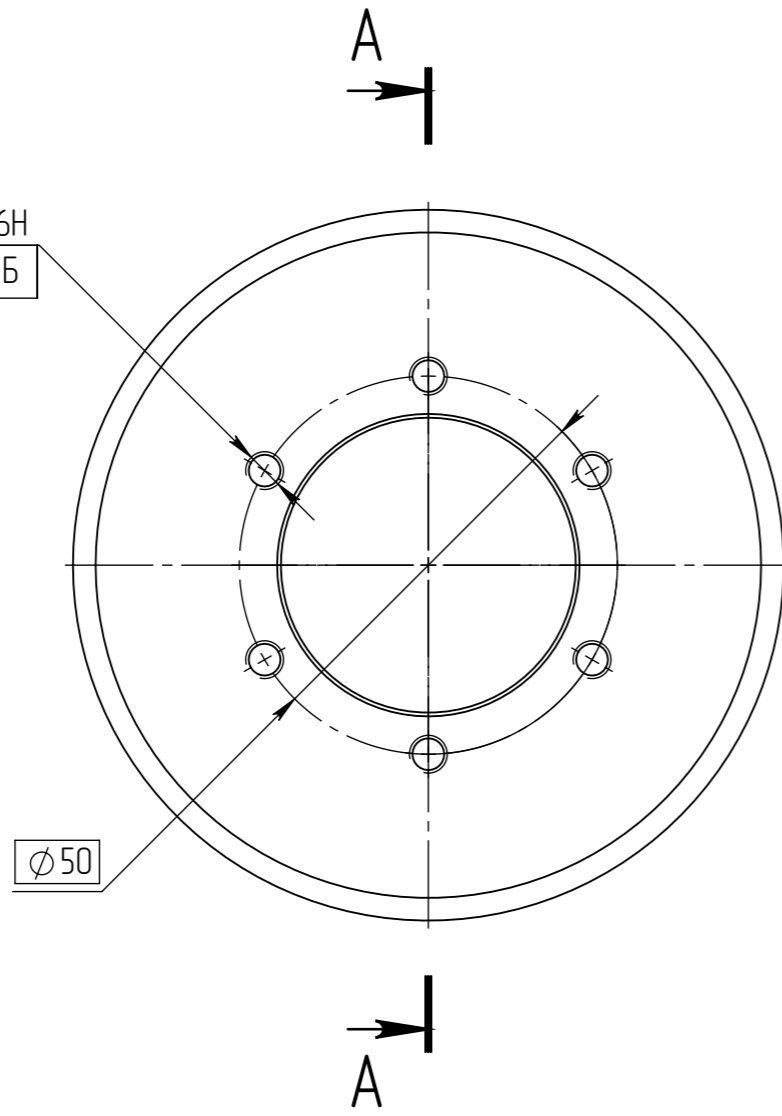

- *Размер для справок.
- H14, h14, IT14/2.
- Резьбовые отверстия зенковать под углом 90 ... 120° до наружного диаметра резьбы со стороны поверхности В.
- Кромки притупить, заусенцы снять.

Перв. примен.

Справ. №

Подп. и дата

Изм. № дубл.

Взам. инв. №

Подп. и дата

Изм. № подл.

СТФ.20.03.01.01.003

Изм.	Лист	№ докум.	Подп.	Дата	Торец барабана	Лит.	Масса	Масштаб
Разраб.		Блажченко					0.43	1:1
Пров.								
Т.контр.								
Н.контр.								
Утв.		Зеленов			AISI 304			

Лист 1
 Листов 1
**СОВРЕМЕННЫЕ
 ТЕХНОЛОГИИ
 ФИЛЬТРАЦИИ**