

Перв. примен.

Справ. №

Подп. и дата

Изм. №

Взам. инв. №

Подп. и дата

Изм. №

000.0504.000

ГОСТ 15878-79 Кт-3

5 точек

Q M1:5

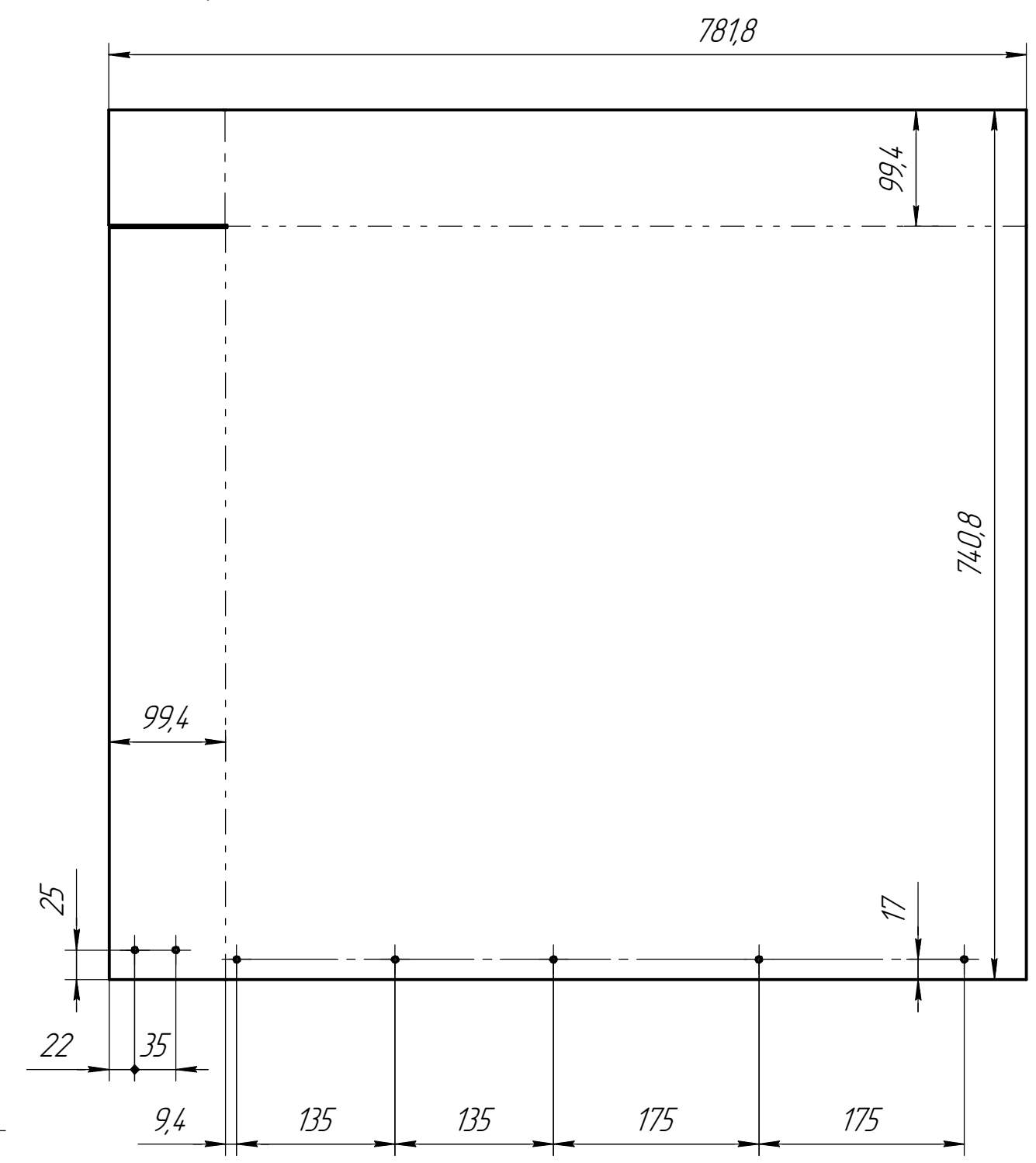
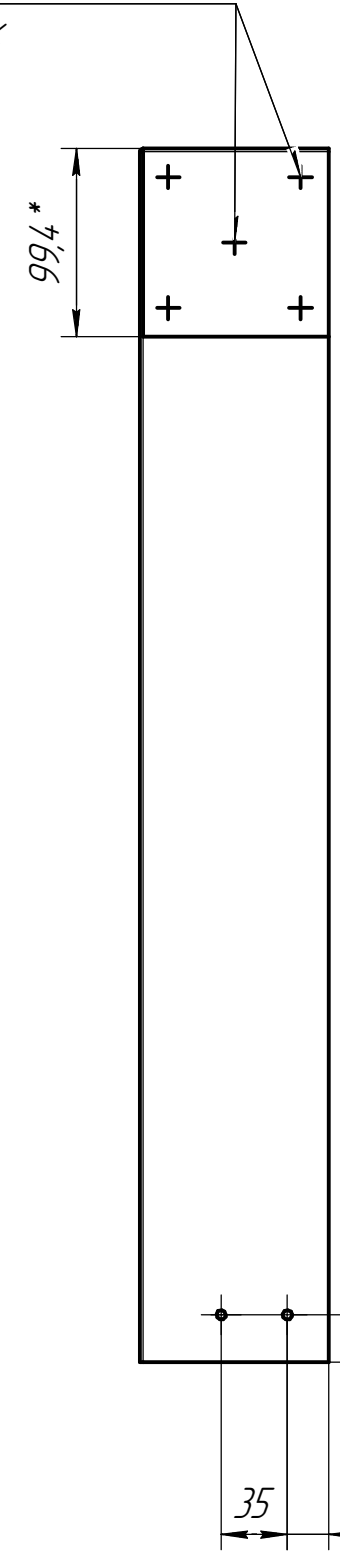
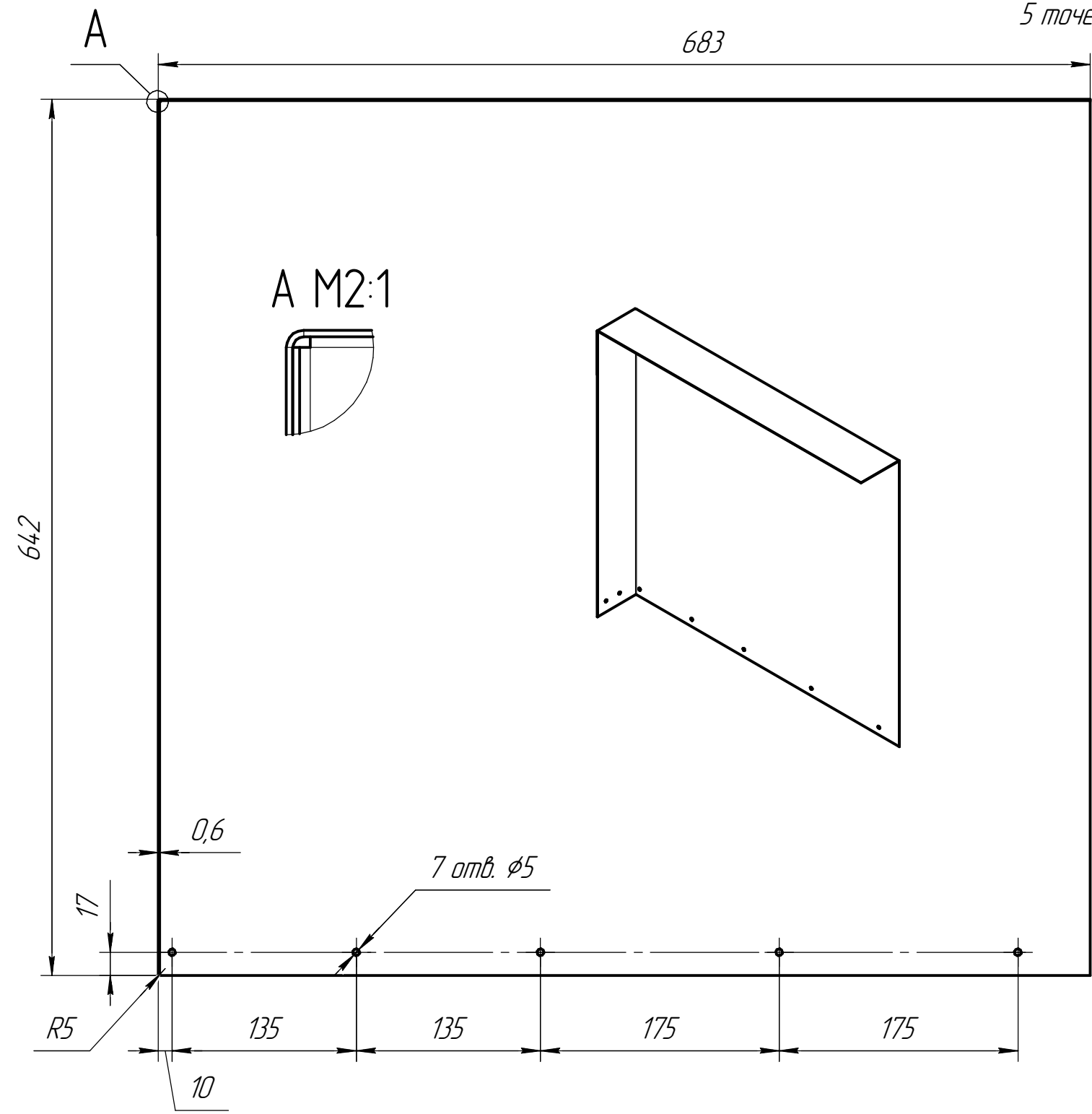

1. Внутренний радиус гибки  $\approx 1$ мм (по толщине металла).
2. Допускаются иные технологические приемы по формированию гибочного угла. Не допускается угол на остро, и отверстие от освобождений более 2мм.
3. H14, h14,  $\pm \frac{IT14}{2}$
4. Маркировать:  $\Phi.0504.000$  маркером тёмного цвета.

				<b>Φ.0504.000</b>				
Изм.	Лист	№ докум.	Подп.	Дата	<b>Усилитель для поддонов 2</b>	Лист	Масса	Масштаб
Разраб.	Шаханов СИ			3.12.20			2,73	1:4
Проб.						Лист	Листов 1	
Т.контр.								
Н.контр.					Лист	000 ИМПРП НЕЖА		
Утв.					0,60 ГОСТ 19904-90		СтЗПС ГОСТ 16523-97	
					Копировал		Формат	