

Пере. примен.

Справ. №

Подп. и дата

Изм. № дубл.

Взам. инв. №

Подп. и дата

Изм. № подл.

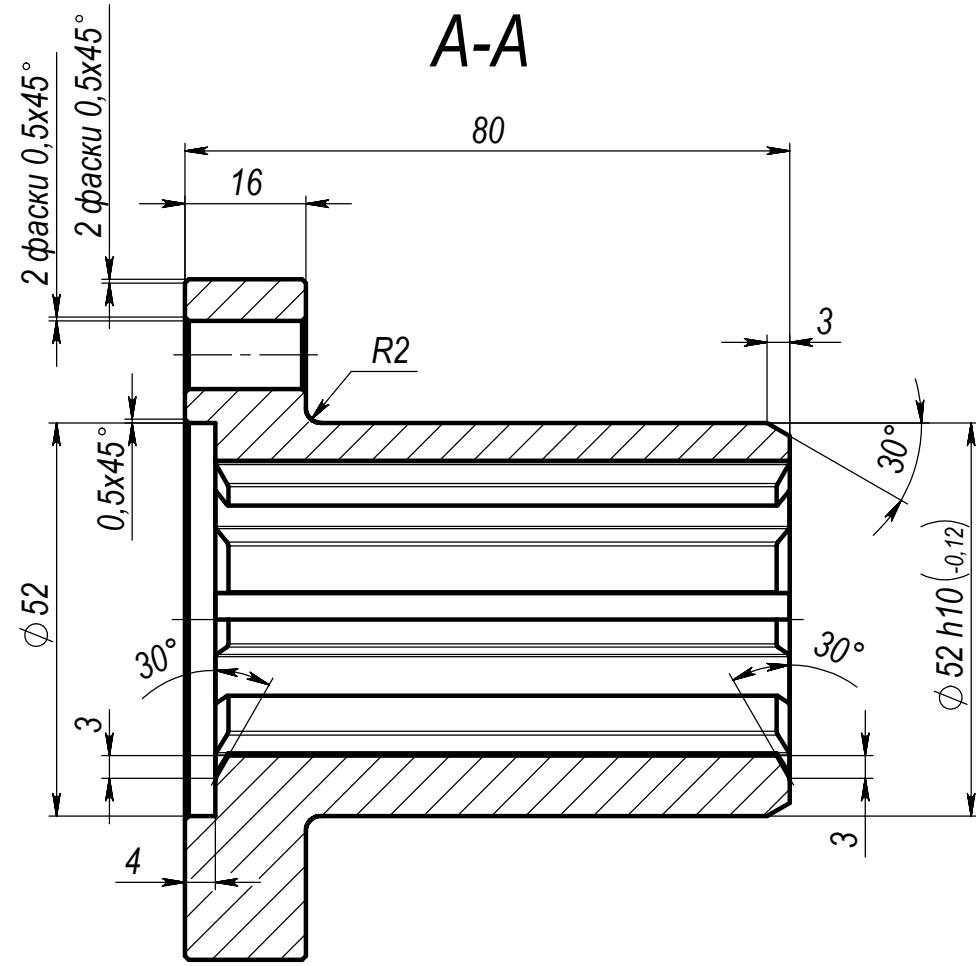
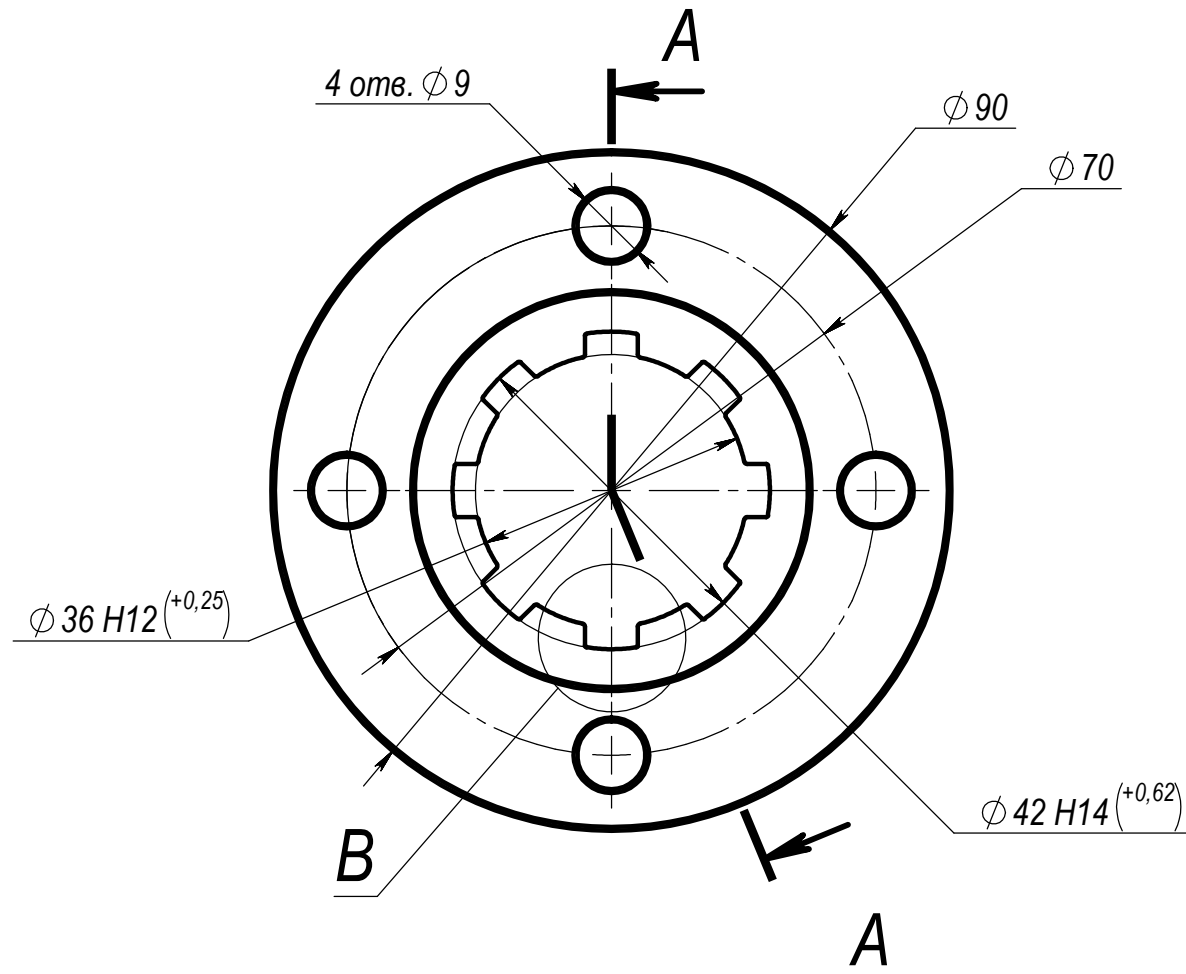

B (5 : 1)

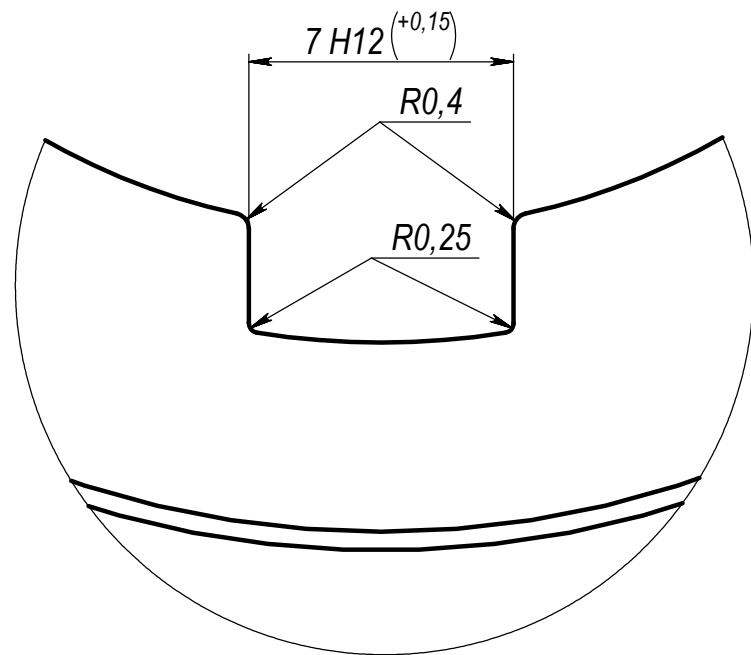

1. Неуказанные предельные отклонения размеров H14, h14, $\pm it/2$.
2. Острые кромки притупить R0.2.

Изм.	Лист	№ докум.	Подп.	Дата
Разраб.		Рязанов		24.3.21
Пров.				
Т. контр.				
Рассчитал				
Н. контр.				
Утв.				

MB.0135.1220.007

Втулка шлицевая

Лит. Масса Масштаб

1.05 1:1

Лист Листов 1

Сталь 45 ГОСТ 535-88

ООО "Марви"