

Перв. примен.

Справ. №
Изм. № дробл.
Взам. инв. №
Подп. и дата
Изм. № подл.

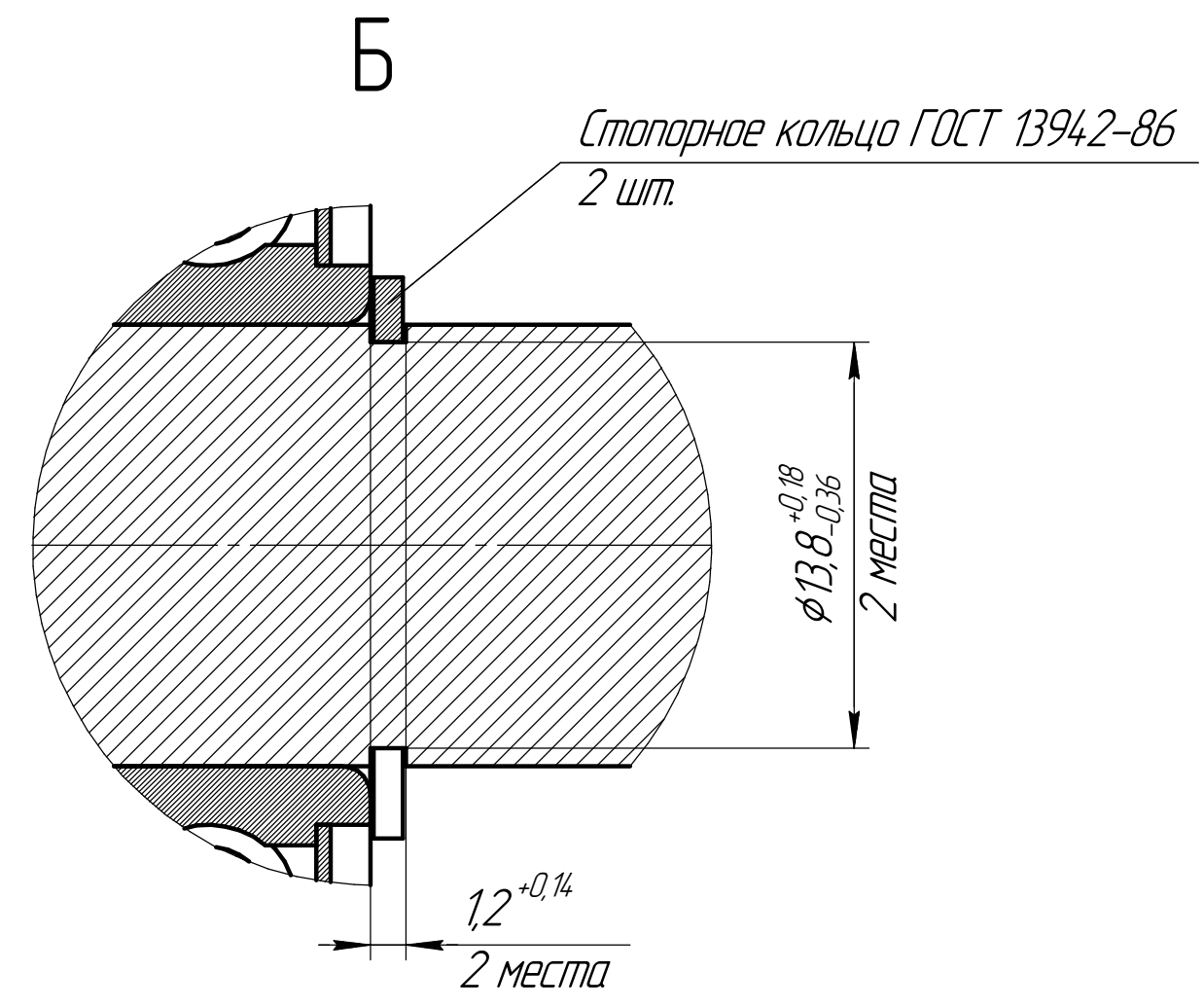
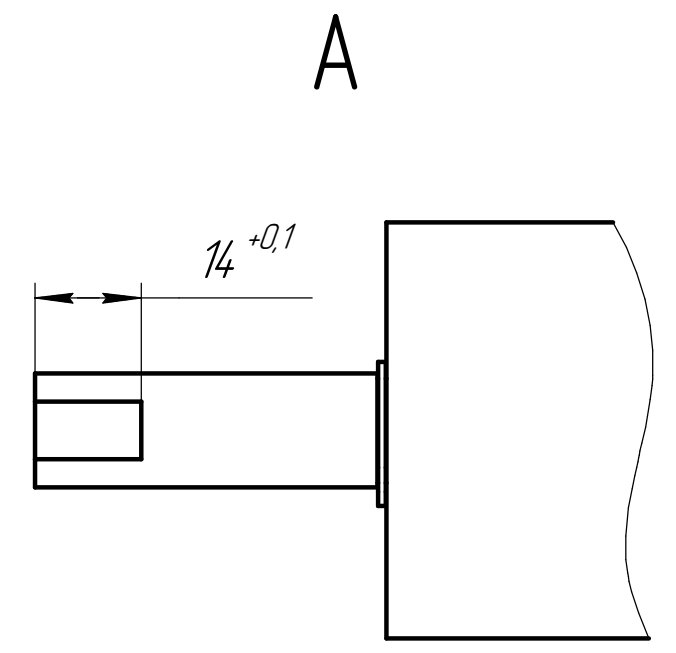
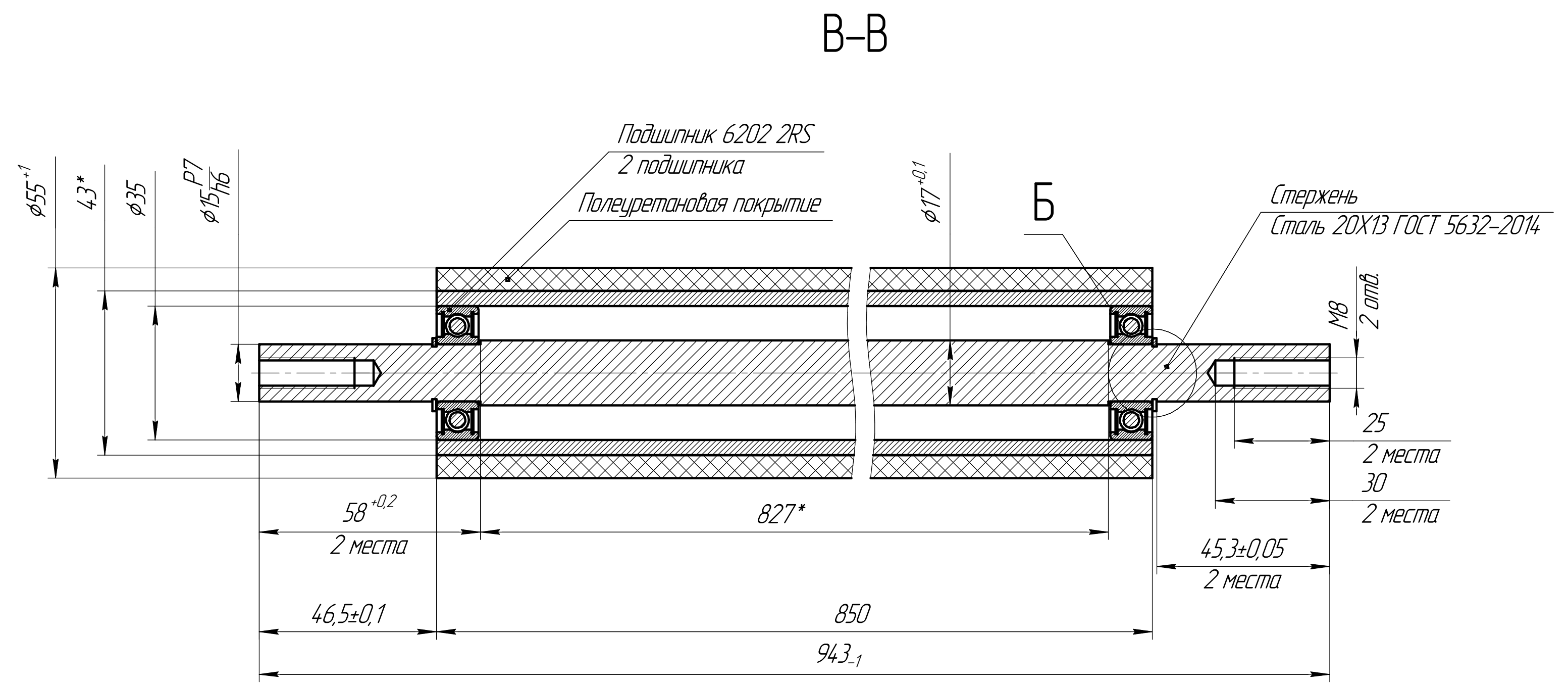
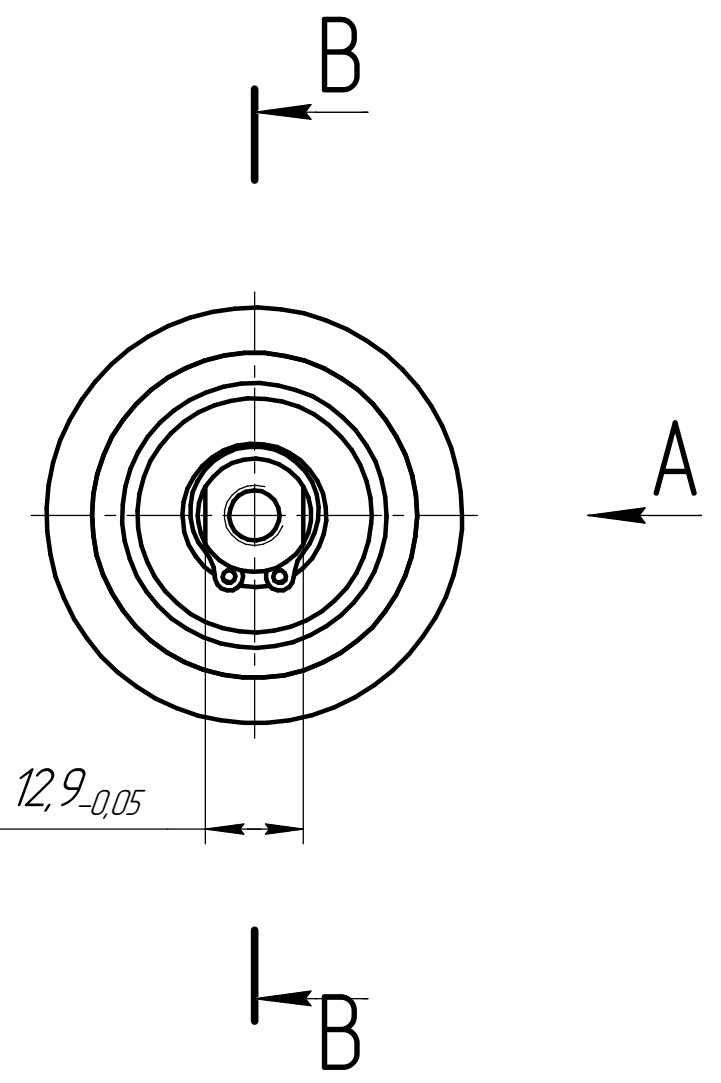

Изм.	Лист	№ докум.	Подп.	Дата	Полиуретановый вал	Лит.	Масса	Масштаб
Разраб.	Майляев					Лист	Листов	1:1
Проб.								1
Т.контр.								
Н.контр.								
Утв.								