

Перв. примен.

Справ. №

Подп. и дата

Инд. № дюрл.

Взам. инв. №

Подп. и дата

Инд. № подл.

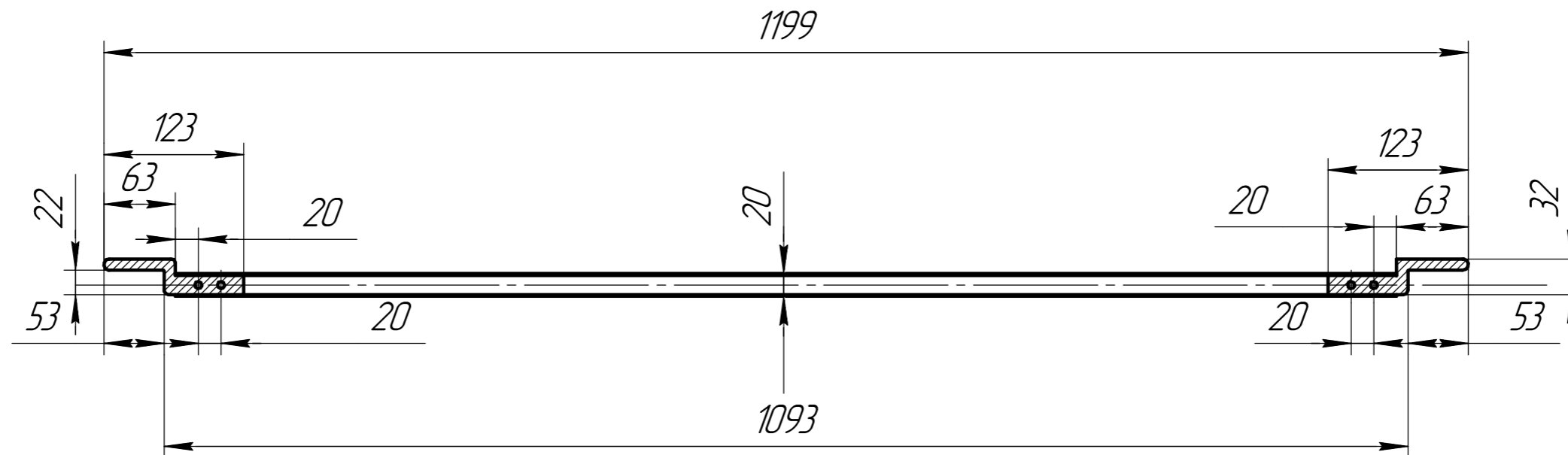

1 Для изготовления использовать алюминиевые сплавы для пищевой промышленности по ГОСТ 1583-93.

2 АК7; АК5М2

3 В алюминиевых сплавах, применяемых при изготовлении деталей для пищевой промышленности, массовая доля магния должна быть от 1,8 до 3,2%; массовая доля свинца не более 0,15%; массовая доля мышьяка не более 0,015%.

Изм.	Лист	№ докум.	Подп.	Дата	<i>Бастун в сборе</i>			Лит.	Масса	Масштаб		
Разраб.												1:5
Проб.								Лист	Листов			1
Т.контр.												
Н.контр.												
Утв.												