

√ Ra6,3 (✓)

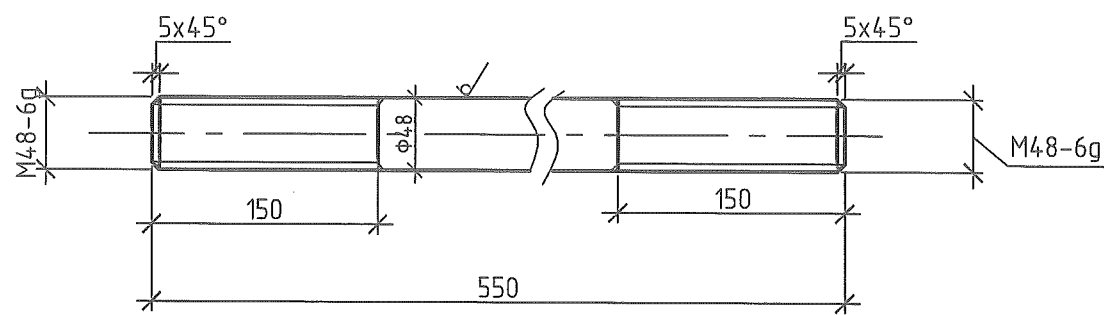

- 1.* Размер для справок.
2. Неуказанные предельные отклонения размеров отверстий по H14, валов по h14, остальные - ± IT14/2.
3. Материал: Круг В1-48 ГОСТ 2590-2006
20 ГОСТ 1050-2013
4. Масса детали 7,81 кг.
5. Изготовить 12 комплектов.

ЗАО «ПИЦ УралТЭП»
Технический архив

Инв. № подл. 246	Подп. и дата	Взам. инв. №	SRG50B.CY.TH1902						Разработка документации на техническое перевооружение оборудования приводных станций ленточных конвейеров 23А,Б тракта топливоподачи энергоблоков 500 МВт для филиала "Рефтинской ГРЭС" ПАО "Энел Россия"		
			Изм.	Кол.уч.	Лист	№ док.	Подп.	Дата	Этажерка приводной станции 23 А, Б Технологические решения.	Стадия	Лист
Разраб.	Обчинникова	<i>Обчинникова</i>	03.12				Шпилька М48	В		14	
Проб.	Вертунова	<i>Вертунова</i>	05.12								
Т.контр.	Канашевский	<i>Канашевский</i>	05.17								
Н.контр.	Гаврилов	<i>Гаврилов</i>	05.11								
Утв.	Власова	<i>Власова</i>	05.12								

Закрываемое Акционерное Общество
ПИЦ УралТЭП
 ФОРМАТ АУ