

допускается ленточка 0,1 макс  
входит в размер 27,8

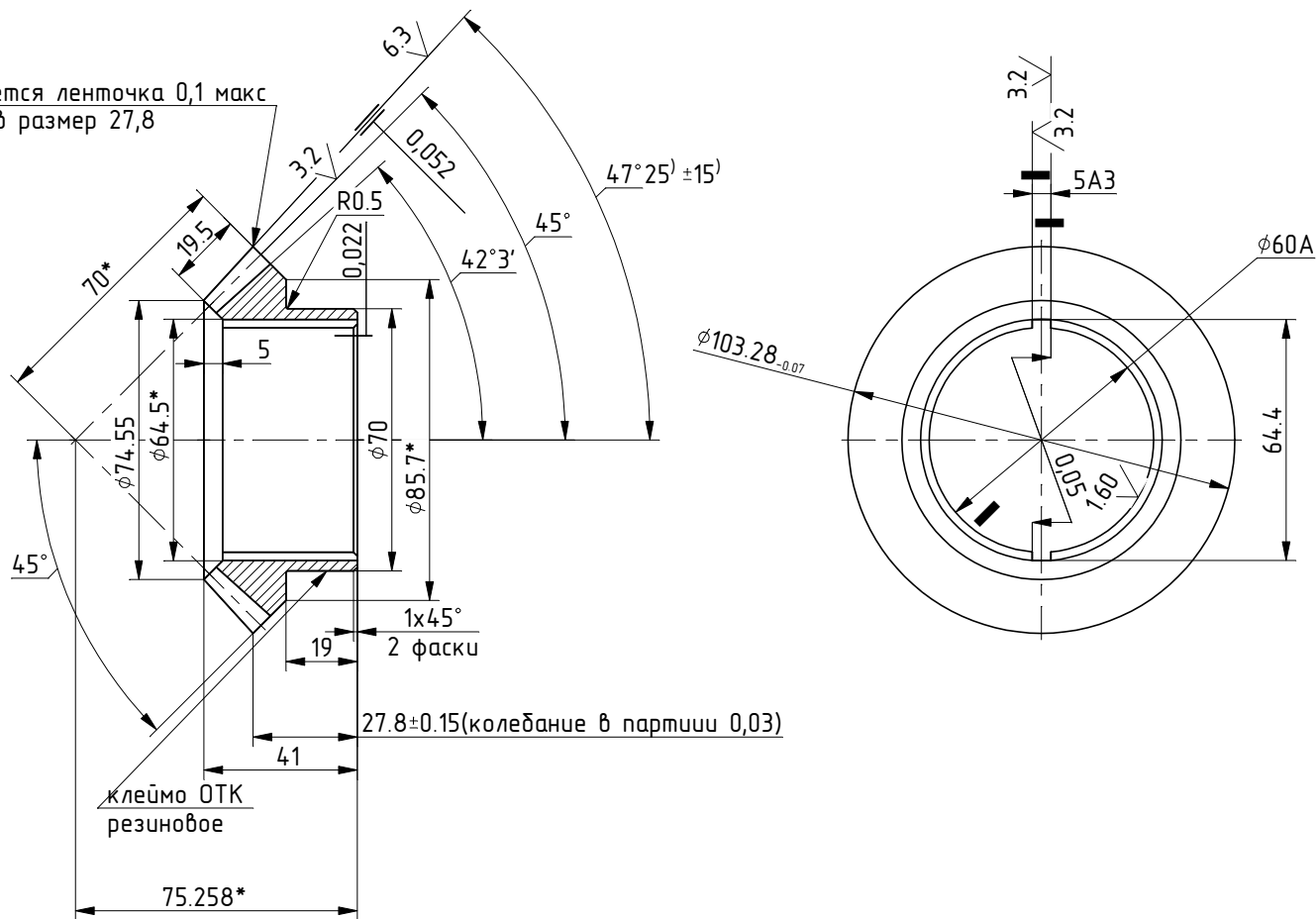

Модуль	m	3
Число зубьев	z	33
Степень точности по ГОСТ9368-60	-	См 8-X
Коэффициент смещения исходного контура	ξ	0
Толщина зуба по хорде при $h_x=2,244$	$S_x$	$4.161_{-0.155}^{0.075}$
Параметры контрольного комплекта		по Н0844.000
Угол конусности зубьев	φ	2°58'
Высота головки зуба до хорды	$h_x$	2,244

- \* Размеры для справок.
- Размеры без допусков: охватывающие - по А7, охватываемые - по В7, остальные с отклонениями ±1/2 допуска 8 кл.
- Цементировать на глубину 0,3-0,5 и закалить HRC 50-55/
- Отмеченные ■ и зубья без покрытия.
- Смещение осей шпоночных пазов относительно оси впадин зуба не должна превышать ±0,3.
- Общие технические требования по ОСТ4.ГО.070.014.
- Покрытие Ц15хр.

				ЕИВ.448.003			
Изм./Лист	№ докум.	Подп.	Дата	Колесо зубчатое	Лист	Масса	Масштаб
Разраб.	Попов		16.10.19			0,5	1:1
Проб.					Лист	Листов	
Т.контр.							
Н.контр.				12ХНЗА			
Утв.							

Справ. №

Изм.№ подл. / Подп. и дата / Взам.инв.№ / Инв.№ докл. / Подп. и дата