

№1032ЭСК.00.00 СБ

Перв. примен.

Справ. №

Подп. и дата

Инв. № дубл.

Взам. инв. №

Подп. и дата

Инв. № подл.

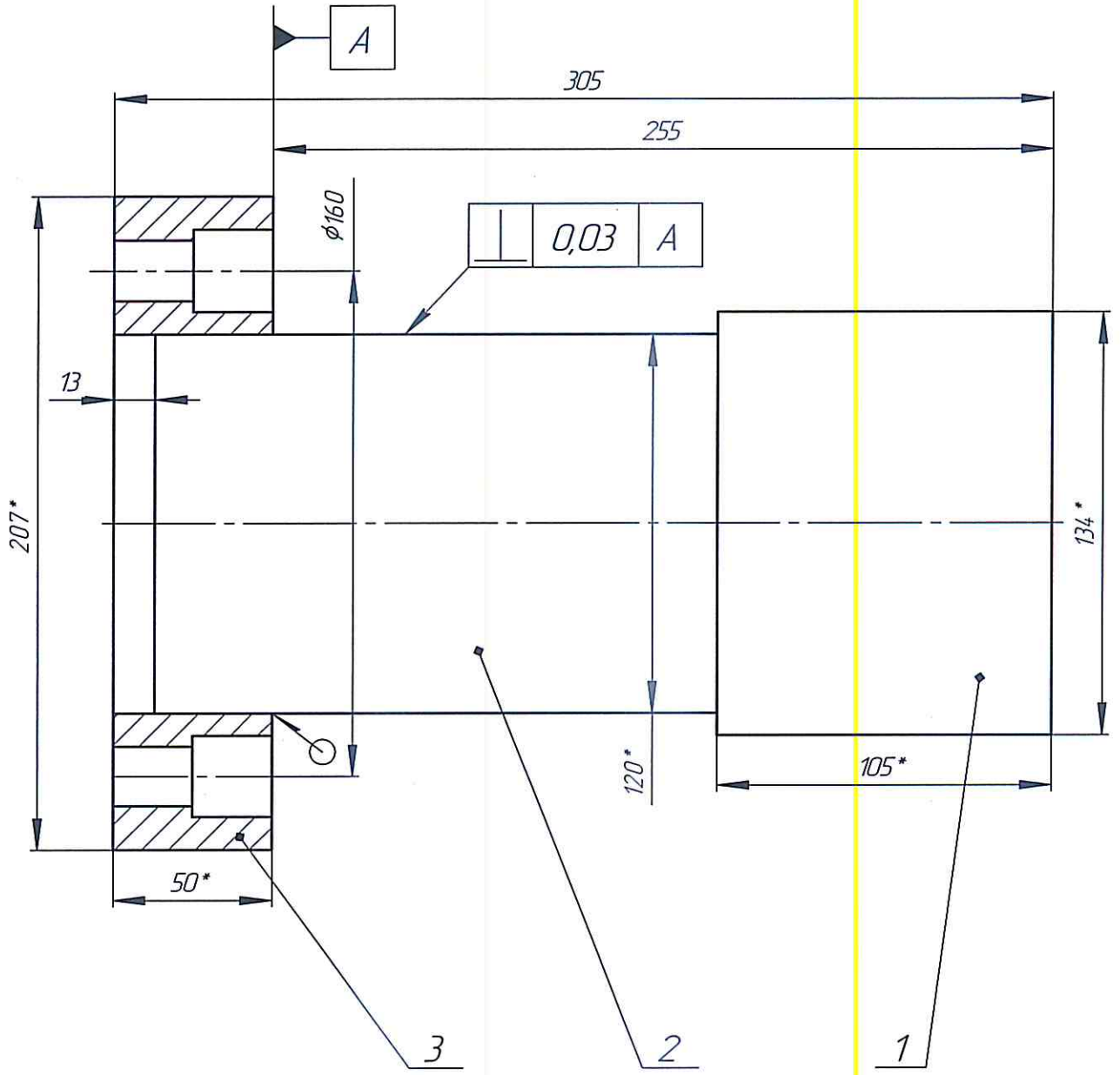

- 1. *Размер для справок.
- 2. Неуказанные предельные отклонения размеров H12, h12, ±IT12/12
- 3. Сварные швы по ГОСТ 5264-80.

№1032ЭСК.00.00 СБ

Пуансон в сборе
Сборочный чертеж

Лист	Масса	Масштаб
		1:2
Лист	Листов	1

МК МВС

N1032ЭСК.00.01

$\sqrt{Ra6,3 (\sqrt{I})}$

Перв. примен.

Справ. №

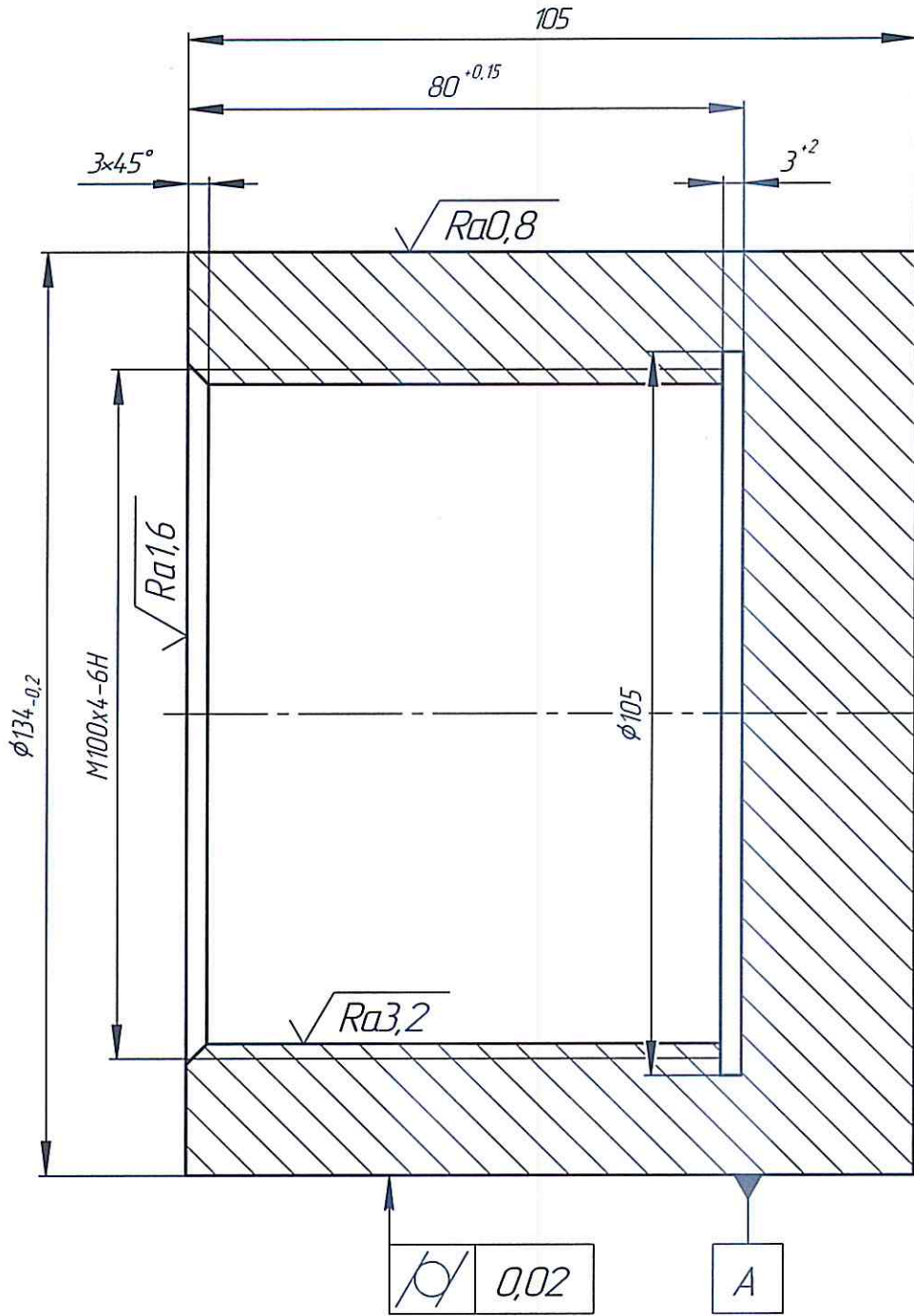

- *Размер для справок.
- Неуказанные предельные отклонения размеров H12, h12, ±IT12/2.
- Термообработка HRC 52...56.

Подп. и дата

Инв. № дцкл.

Взам. инв. №

Подп. и дата

Инв. № подл.

Изм.	Лист	№ докум.	Подп.	Дата
Разраб.				
Пров.				
Т.контр.				
Н.контр.				
Утв.				

N1032ЭСК.00.01

Пуансон

У10А ГОСТ1435-99

Лит.	Масса	Масштаб
		1:1
Лист	Листов	1

МК МВС

N10323CK.00.02

$\sqrt{Ra6,3 (\sqrt{V})}$

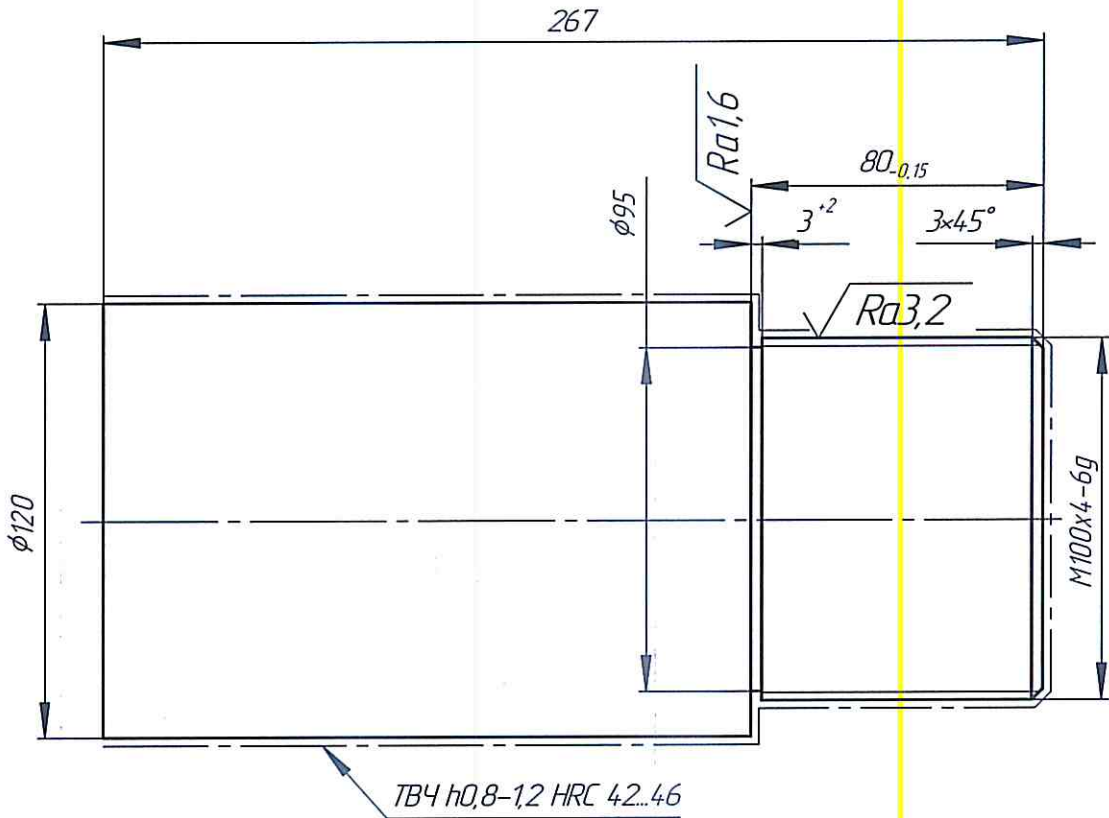

Неуказанные предельные отклонения размеров H12, h12, ±IT12/12.

Перв. примен.	Справ. №	Подп. и дата	Инв. № дубл.	Взам. инв. №	Подп. и дата	Инв. № подл.
---------------	----------	--------------	--------------	--------------	--------------	--------------

Изм.	Лист	№ докум.	Подп.	Дата
Разраб.				
Пров.				
Т.контр.				
И.контр.				
Утв.				

N10323CK.00.02

Держатель
пуансона

Ст45 ГОСТ1050-2013

Лит.	Масса	Масштаб
		1:2
Лист	Листов	1

МК МВС

№1032ЭСК.00.03

$\sqrt{Ra12,5}$ ($\sqrt{}$)

Перв. примен.

Справ. №

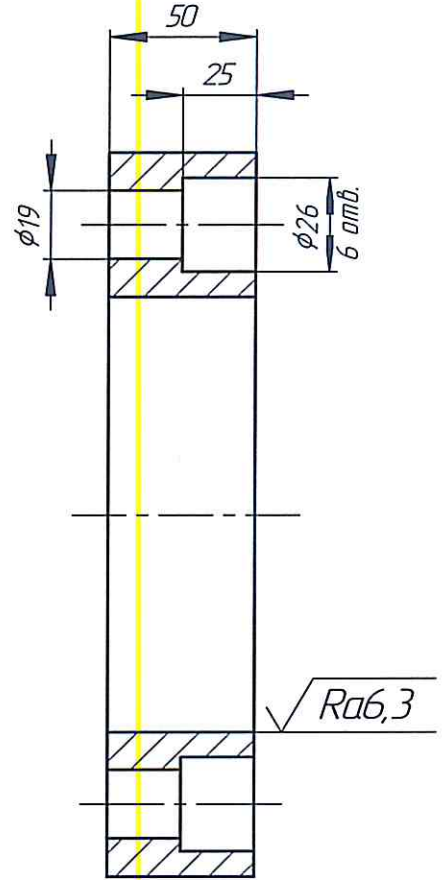
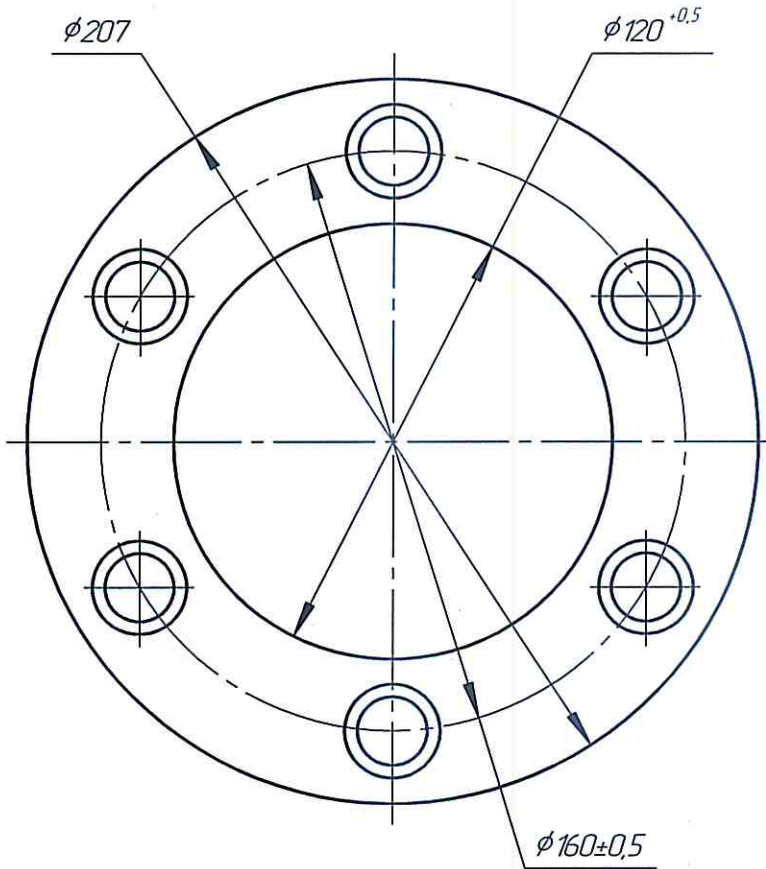

Неуказанные предельные отклонения размеров Н12, h12, ±IT12/12.

Подп. и дата

Инв. № дубл.

Взам. инв. №

Подп. и дата

Инв. № подл.

№1032ЭСК.00.03

Фланец

Ст45 ГОСТ1050-2013

Лист	Масса	Масштаб
		1:2
Лист	Листов	1

МК МВС

Существующий пультсон

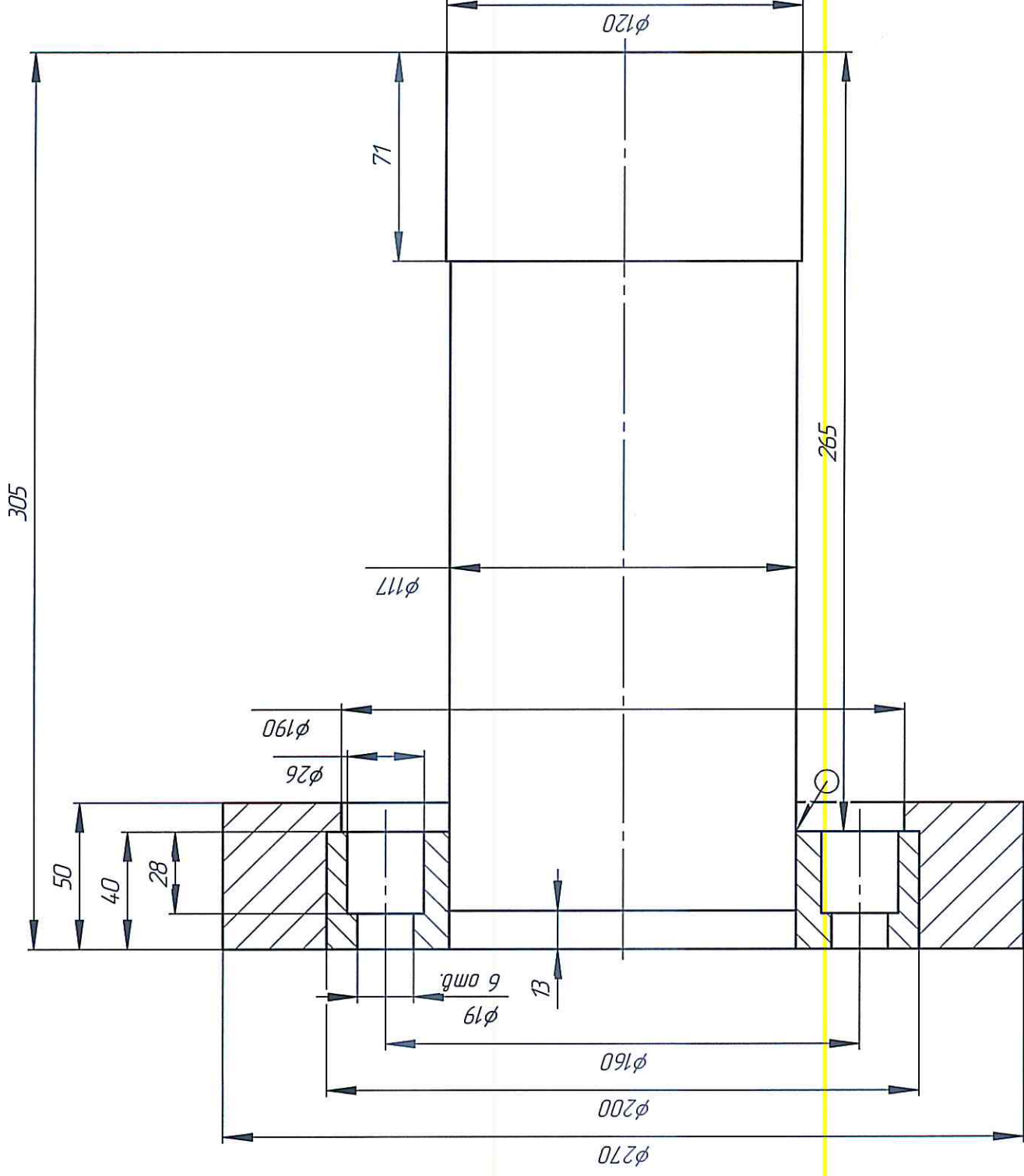

1. Неуказанные предельные отклонения размеров H12, h12, $\pm IT12/2$
2. Сварные швы по ГОСТ 5264-80.

N1034 ЭСК.00.00

$\sqrt{Ra6,3 (\sqrt{I})}$

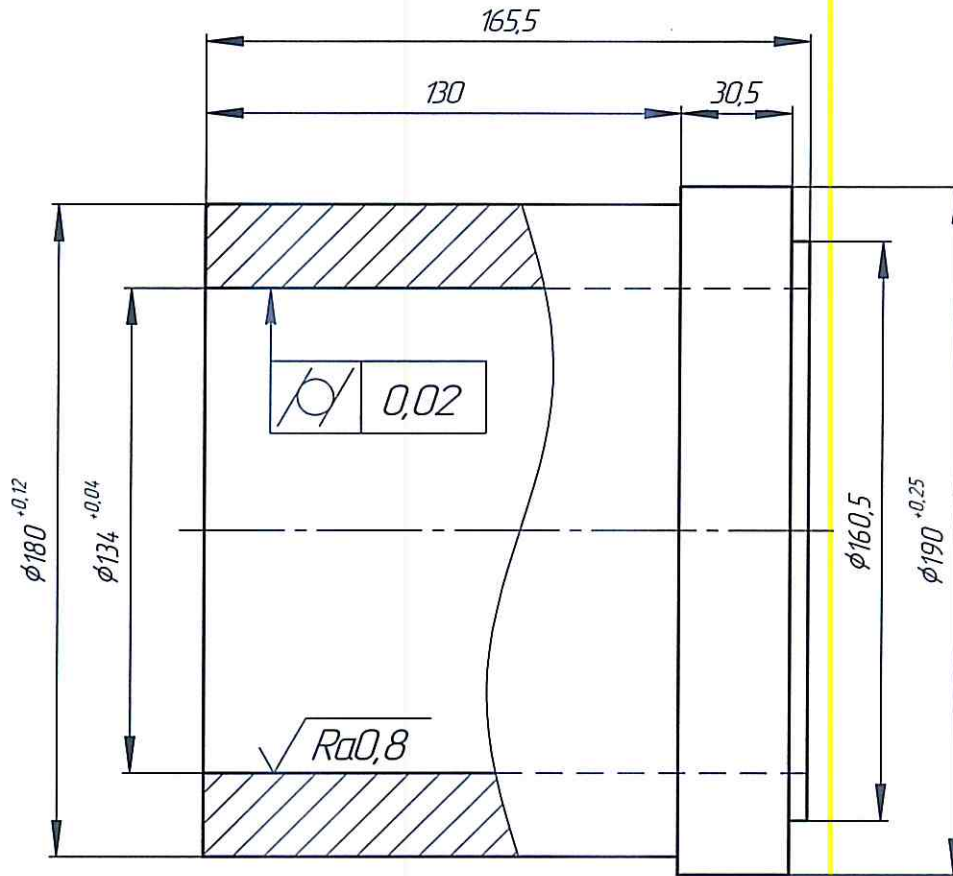

1. Неуказанные предельные отклонения размеров H12; h12; $\pm IT12/12$.
2. Термообработка HRC 42...46.

Перв. примен.	Справ. №	Подп. и дата	Инв. № дубл.	Взам. инв. №	Инв. № подл.

N1034 ЭСК.00.00				
Изм.	Лист	№ докум.	Подп.	Дата
Разраб.				
Проб.				
Т.контр.				
Н.контр.				
Утв.				
Втулка			Лист	Масса
Ст45 ГОСТ1050-2013			1	1
000"МВС"			Листов	1