

К-К  
7 мест

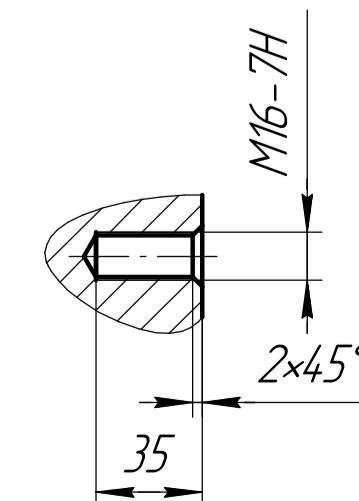

1. Точность отливки 11-10-18-11 ГОСТ26645-85
2. Литейные уклоны 2°
3. Неуказанные литейные радиусы 5мм
4. 156...217 НВ
5. Допускается замена материала на 35Л, 40Л, 45Л ГОСТ 977-88
6. Маркировать литым выпуклым широким шрифтом N 14 ГОСТ 2304-81 марку завода и номер детали
7. Клеймить
8. Неуказанные предельные отклонения по ОСТ 23.4.209-82
9. \* Размеры для справок
10. Остальные технические требования по чертежу отливки, согласованному с заводом-изготовителем

Распечатано с ДЗ ДОС\_ID Rev\_ID CRC

Изм.	Лист	№ док.	Подп.	Дата	Лит	Масса	Масштаб
						16,146	1,25
Исполн.	Лист				1		3
Удобр.	Листов						

