

Б-1

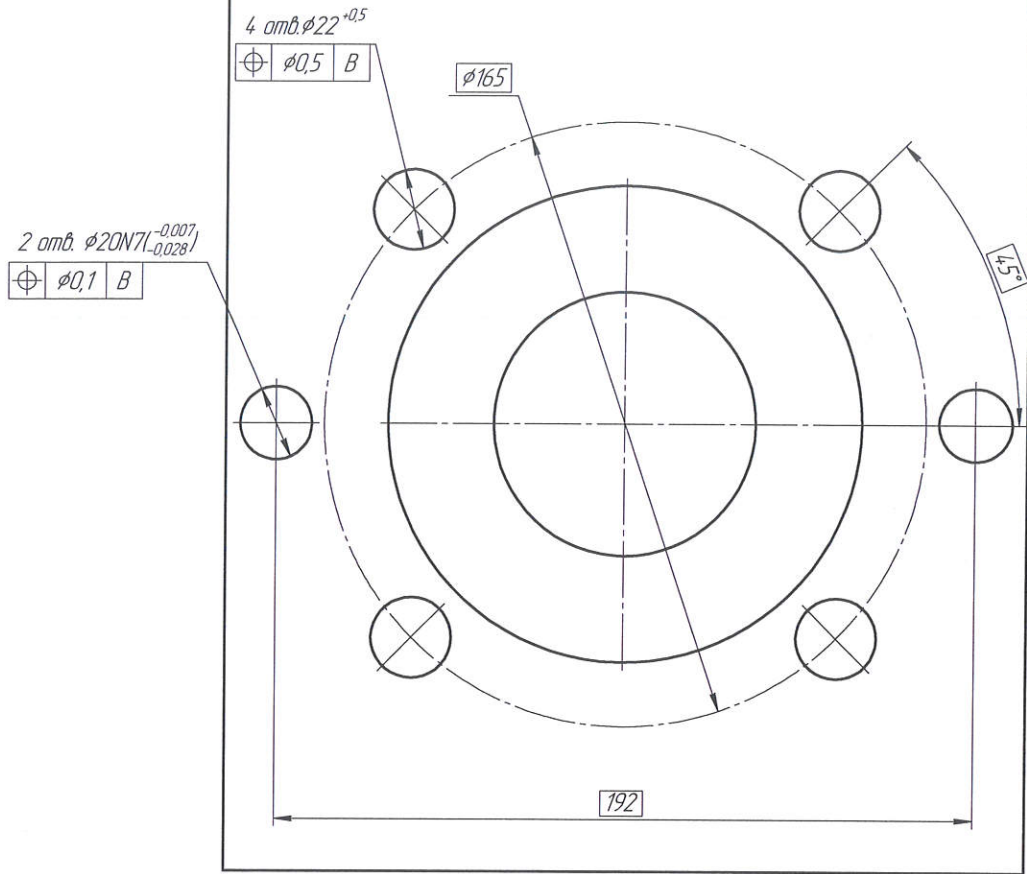

Б-1

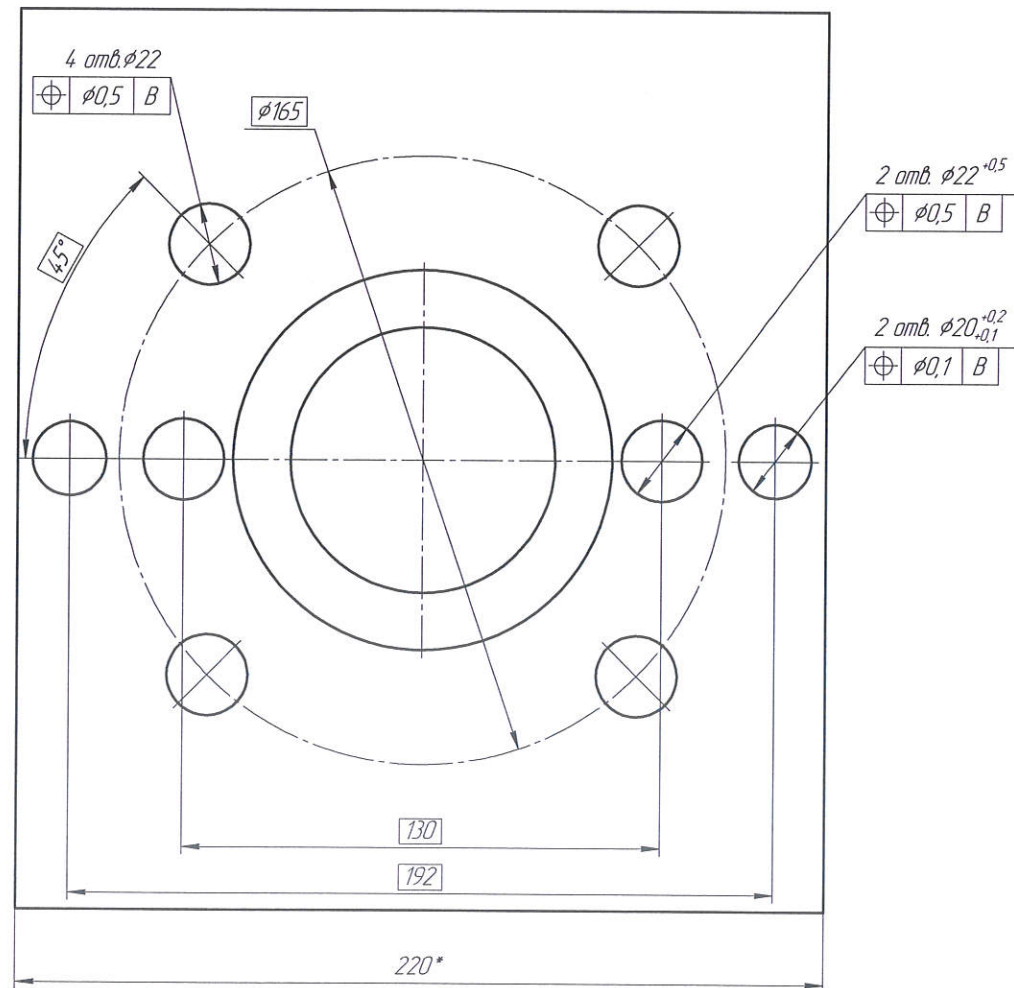

A

A

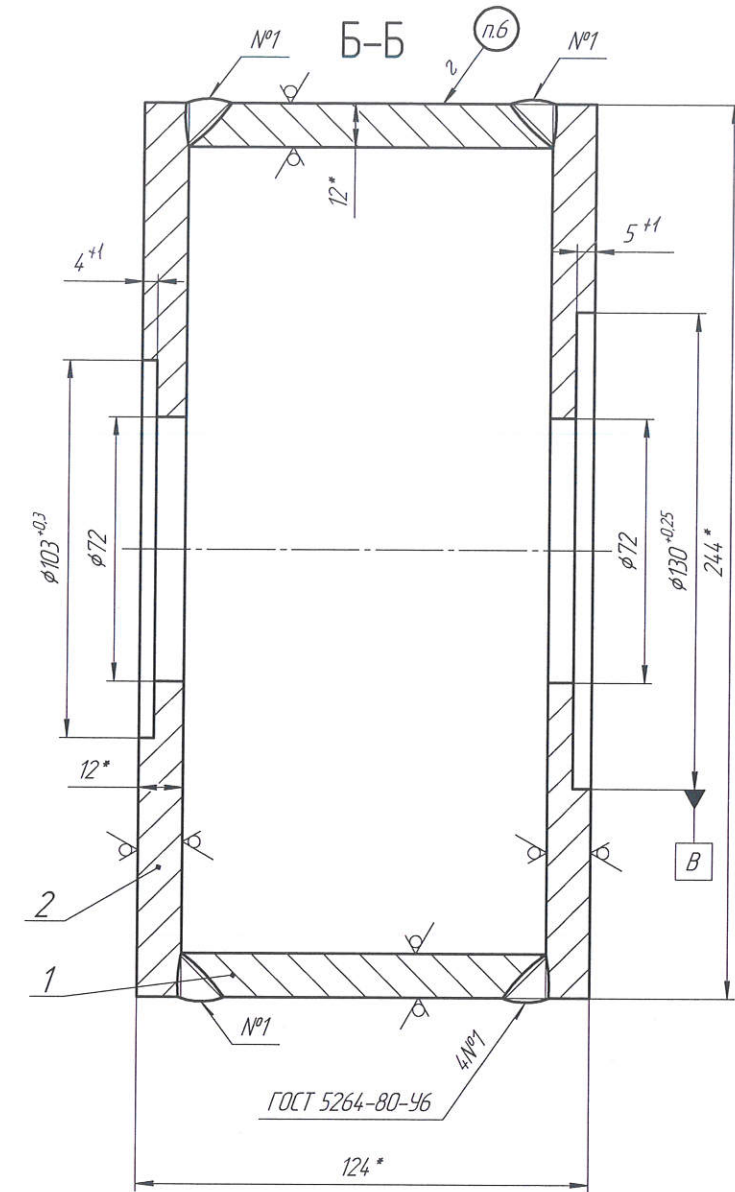

$\sqrt{Ra 12,5 (\sqrt{1})}$

1. Допускается изготовить из двух равных, гнутой частей. Сварка по ГОСТ 5264-80.
2. Сварка и контроль качества сварных соединений по СТ ЦКБА 025-2006.
3. Контроль сварных швов:
  - визуальный и измерительный - 100%;
  - капиллярный контроль 100% по ГОСТ 18442-80, класс чувствительности II. Нормы оценки качества по СТ ЦКБА 025-2006 как для сварных швов категории II.
4. \*Размеры для справок.
5. Общие допуски по ГОСТ 30893.1: Н14, h14, IT14/2.
6. Маркировать: обозначение, порядковый номер.

АС.3005.200.100.32.200				Лит	Масса	Масштаб
Изм./Лист	№ докум.	Дата	Контр.		12,53	1:1
Разраб.	Белькоб				Лист	Листов 1
Проб.	Ларионов					
Контр.	Чепеленко					
Н.контр.	Ионов					
Чтб	Басаргин					

Лист 1 из 1