

A-A(1:1)

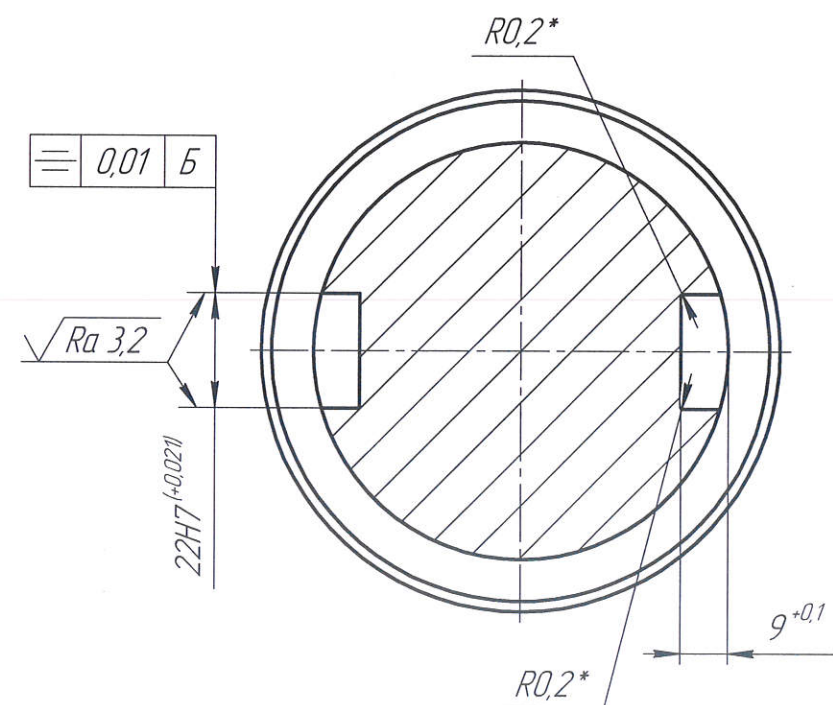

1. Изготовить из поковки по ГОСТ 25054-81.
2. $\sigma_{0.2} \geq 690$ МПа, $\sigma_B \geq 882$ МПа, $\delta_5 \geq 14\%$, $\psi \geq 55\%$.
УЗК, группа качества 4n по ГОСТ 24507-80, в состоянии поставки.
Ударная вязкость при отрицательной температуре
 $KCV^{-60^\circ C} \geq 25$ Дж/см².
Испытания допускается засчитывать по сертификатным данным.
3. Допускаются центровые отверстия диаметром не более 5мм.
4. *Размеры обеспечить инструментом.
5. Общие допуски по ГОСТ 30893.1: H14, h14, ±IT14/2.
6. Маркировать: обозначение, марку материала, порядковый номер.

АСЭ.ТП3005.400.100.32.007				Лист	Масса	Масштаб
Вал					45,81	1:2
				Лист	Листов	1
Изм.	Лист	№ докум.	Добл.	Дата	Сталь 07Х16Н4Б ГОСТ 5632-2014	
Разраб.	Бельков					
Проб.	Ларионов					
Т.контр.						
И.контр.	Ионов					
Утв.	Басаргин					