

Восстановлен с копии верно Ф/С  
 1984г.

1000 - 1289

▽6 остальное

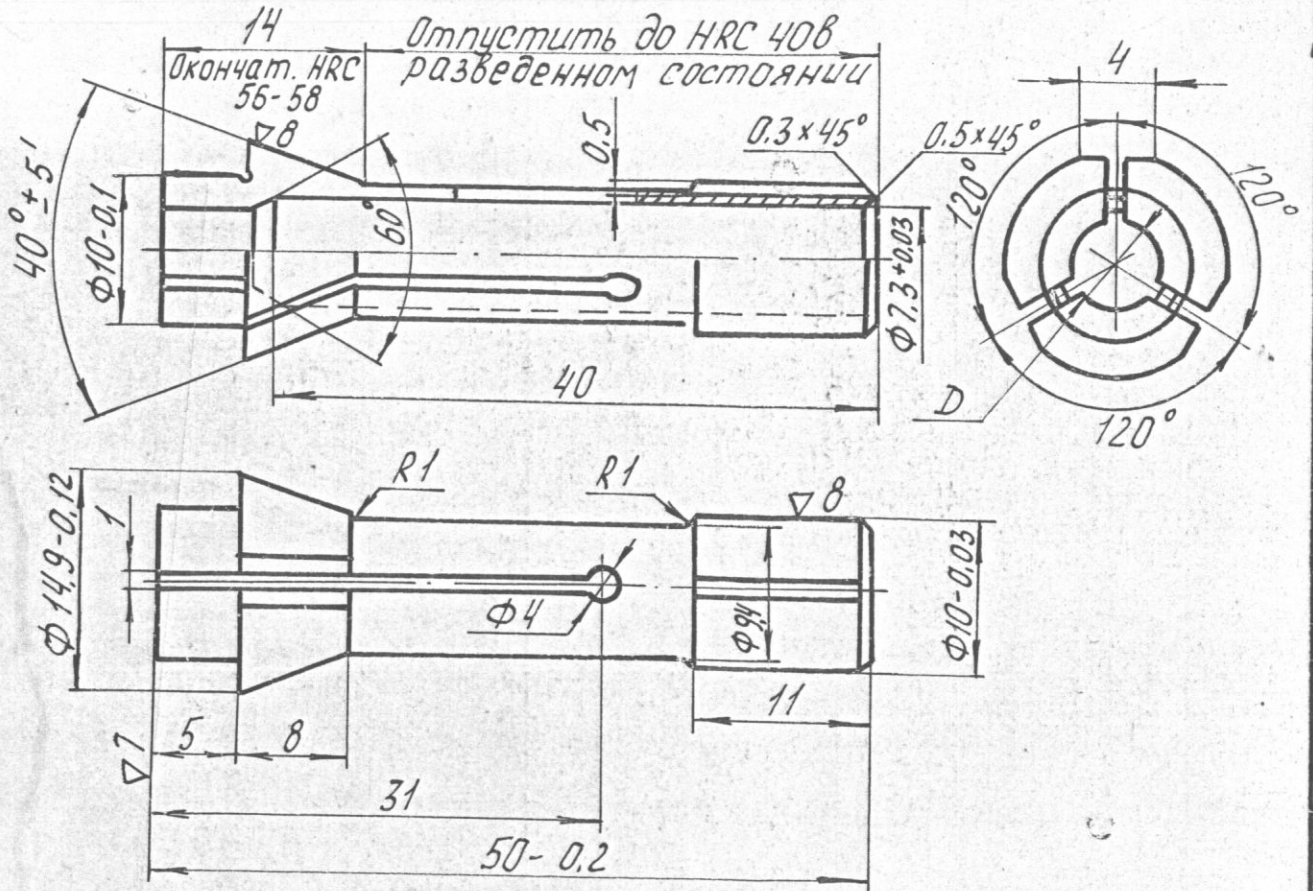

1. Биение отв. Д относительно конусной поверхности 40° и ф 10 / до разрезки / 0,01 мм
2. Не допускаются заусенцы в прорезах
3. Материал: сталь 9ХС по ГОСТ 5950-63  
заменитель сталь У7А - У8А по ГОСТ 1435-54
4. Наружные поверхности после термообработки зачистить

Обознач.	Д	Допуск. откл. А3
6827-0001-1	2	+0,025
6827-0001-2	3	
6827-0001-3	4	+0,030
6827-0001-4	5	
6827-0001-5	6	+0,025
6827-0001-6	7	
6827-0001-7	4,8	+0,025
6827-0001-8	3,5	
6827-0001-9	6,1	+0,030
6827-0001-10	3,4	

Инв. № подл. 1666  
 Т.контр. Павлов  
 Пров. Котыхин  
 Разраб. Ерофеев  
 Изм. № док. 10  
 Подпись и дата 1967г.

6827-0001

Изм.	Лист	№ док.	Подпись	Дата
1	10		Ерофеев (подп.)	4.02.63
Разраб.			Ерофеев	
Пров.			Котыхин	
Т.контр.			Павлов	
И.контр.			Понамарев	
Утв.			Рязанцев	

Цанга  
 зажимная  
 Станки типа 1Н10П

Лит.	Масса	Масштаб
		2:1
Лист 1		Листов X 2

ОГТ