

6100-2789

▽4 остальное.

Восстановлен с подлинника
Верно: *АА* - Антоимова / 18.03.89

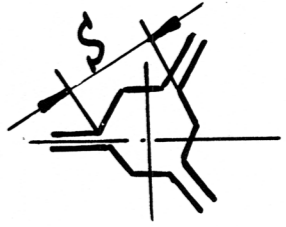
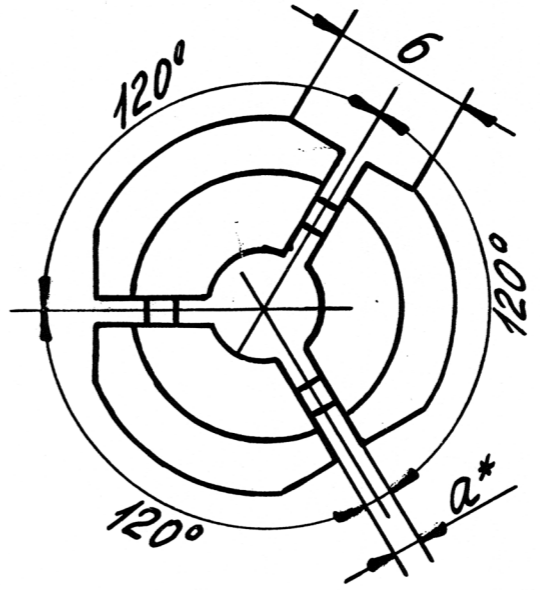
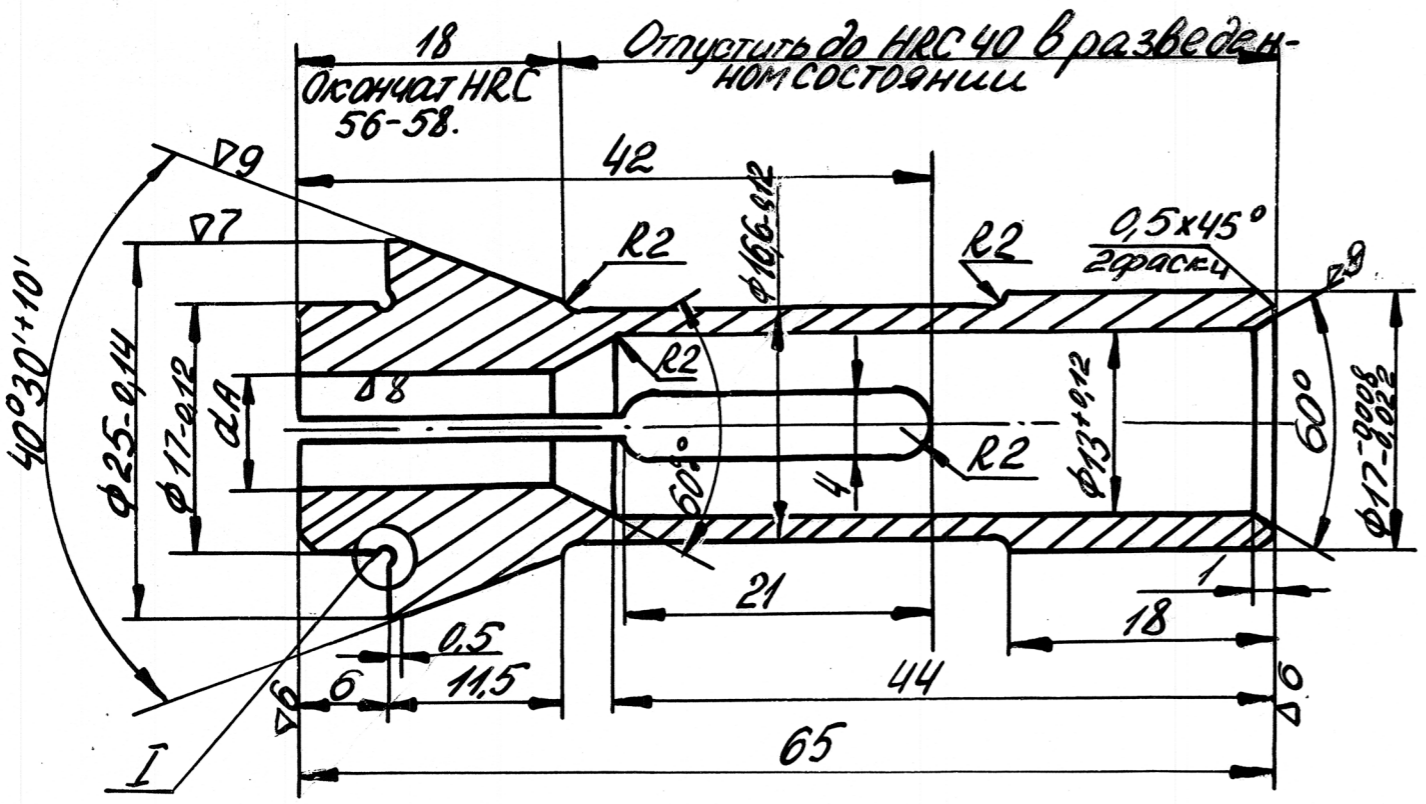

Обозначение	С	Допуск	а
6827-0019-32	5	+0,03	1
-33	7	+0,013	2,5

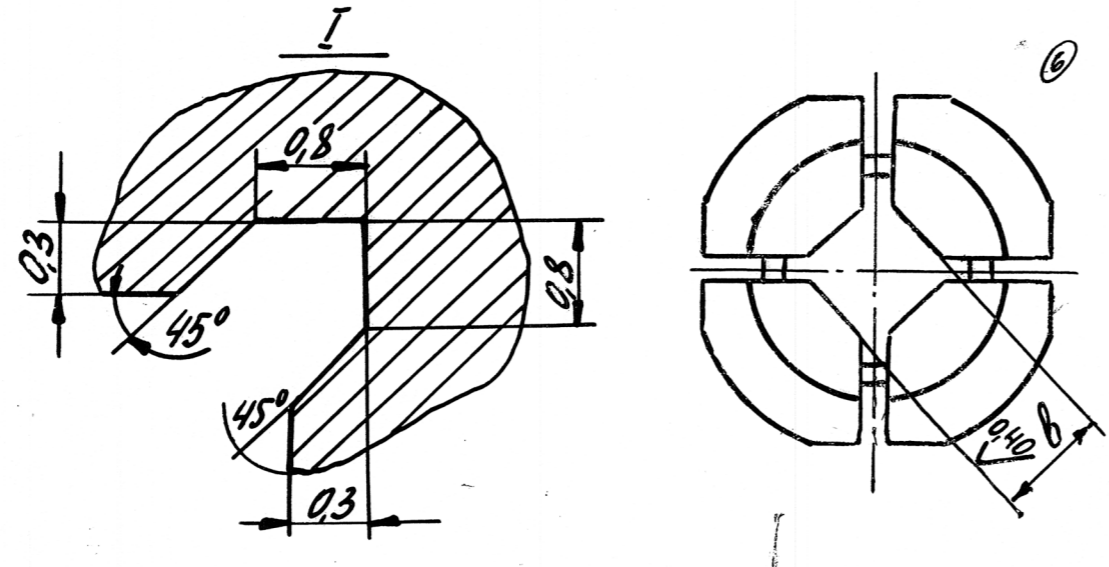

Обознач.	α	Допуск откл. А	а
6827-0019-1	4		
6827-0019-2	5	+0,013	1
6827-0019-3	6		2
6827-0019-4	7		
6827-0019-5	8	+0,016	
6827-0019-6	9		
6827-0019-7	10		
6827-0019-8	11	+0,019	2,5
6827-0019-9	12		
6827-0019-10	14,5	+0,019	
6827-0019-11	7,5	+0,016	
6827-0019-12	11,6	+0,019	
6827-0019-13	8,2	+0,016	
6827-0019-14	8,4	+0,016	
6827-0019-15	3,5	+0,013	1

Обознач.	С	Допуск откл. А3	а
6827-0019-21	6	+0,013	2,5
6827-0019-22	7	+0,013	2,5
6827-0019-23	10	+0,015	2,5
6827-0019-24	8	+0,013	2,5
-34	6	+0,03	1

1. Блане от в. α относительно конусной поверхности 40°30' и φ 17 (до разрезки) 0,01 мм
2. Не допускаются заусенцы в разрезах
3. Материал сталь 9ХС по ГОСТ 5950-63, заменитель сталь У7А-У8А по ГОСТ 1435-54
4. Наружные поверхности после термообработки зачистить.

3	46	17.03.09
8	52	18.05.05
7	7	17.03.97
6	22	0.05.94
5	210	1.09.89
4	178	(Подп.) (дата)
И.И.Ивет Н.И.Ивет (Подп.) (дата)		
Разраб. Ерафеев (Подп.) (дата)		
Пробер. Катыхин (Подп.) (дата)		
Т.Контр. Павлов (Подп.) (дата)		
Н.Контр. Понорков (Подп.) (дата)		
УТВ. Резанцев (Подп.) (дата)		

6827-0019		
Цанга зажимная	Лит.	Масса
		2:1
Станок 1712	Лист 1	Листов 1
		0ГГ
Копи. Павлов		01.05.15

И.И.Ивет (Подп.) (дата) 1700
Н.И.Ивет (Подп.) (дата)