

СХ.04.02.01

Перв. примен.

Справ. №

Подп. и дата

Инд. № дробл.

Взам. инв. №

Подп. и дата

Инд. № подл.

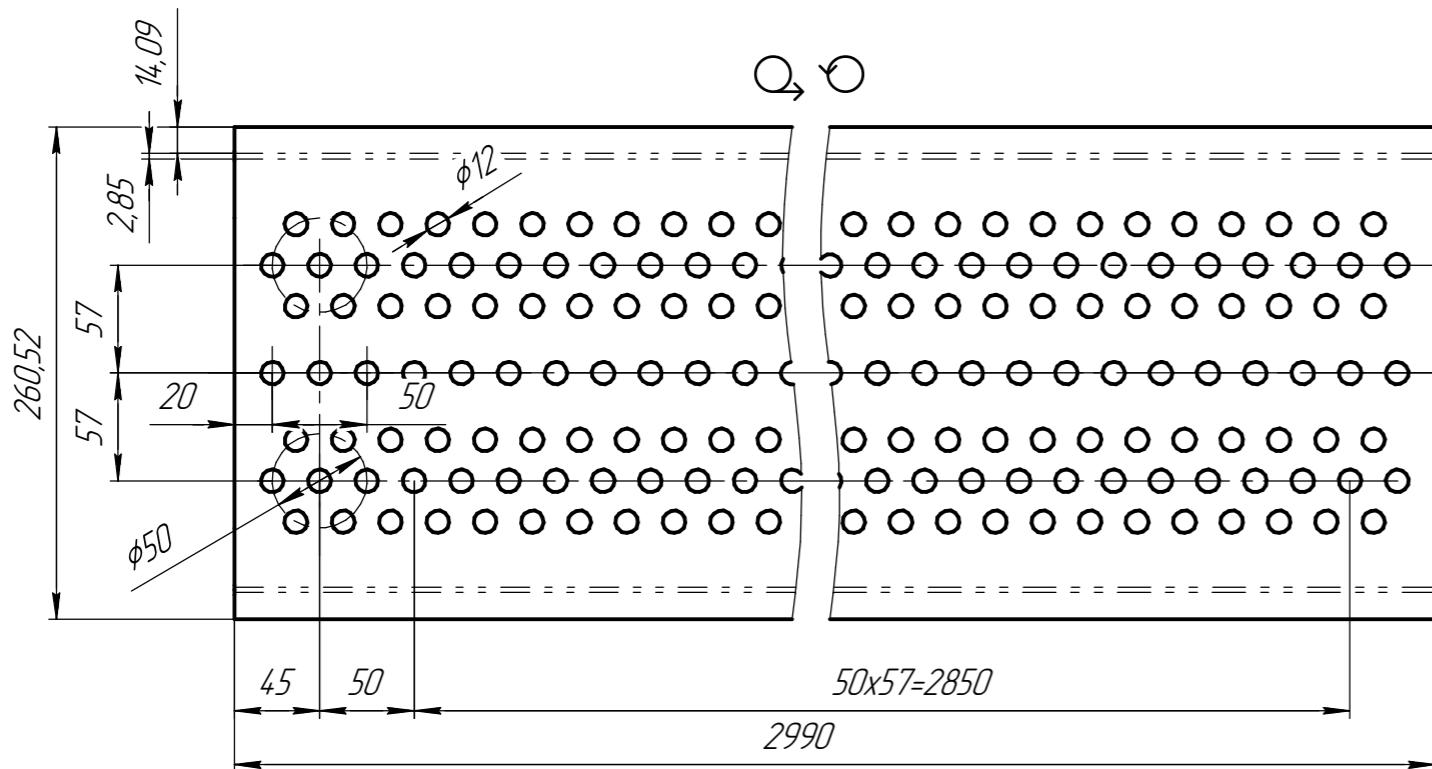
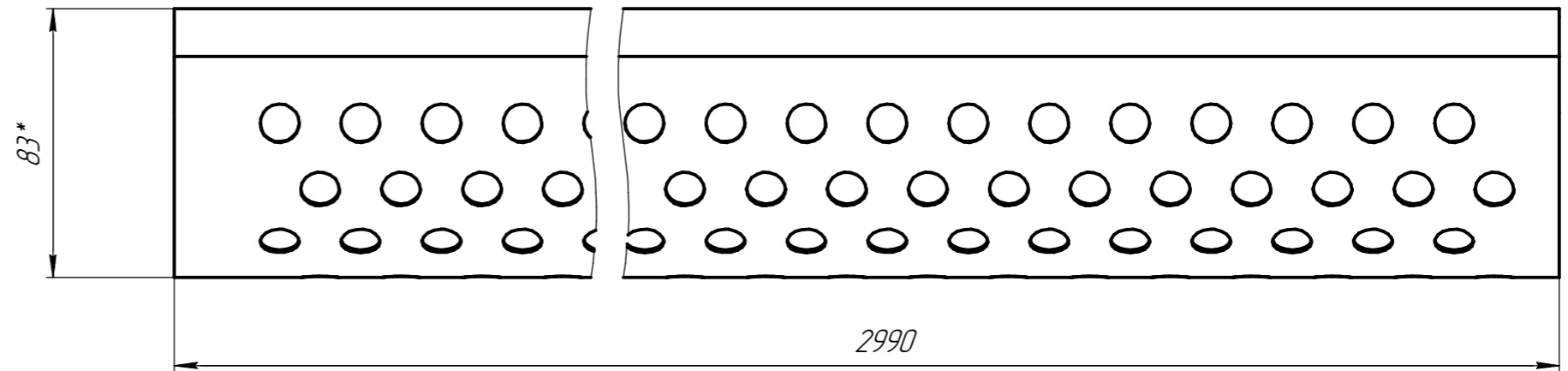
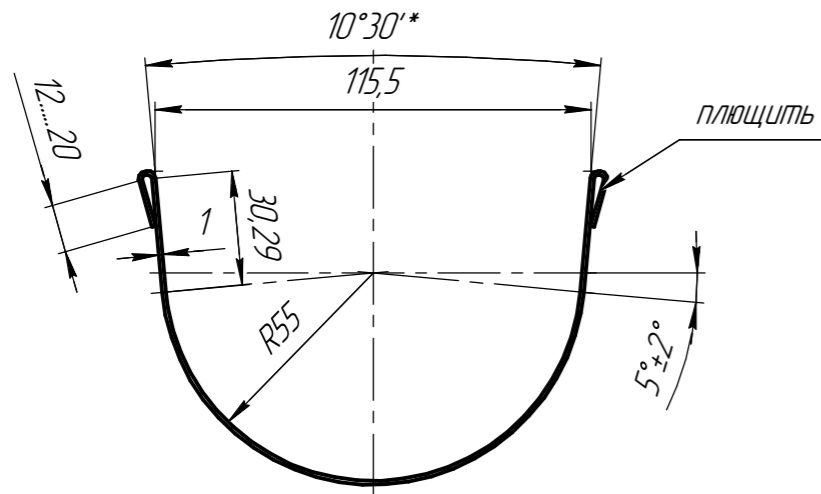

1. Неуказанные предельные отклонения по Н14, h14,  $\pm \frac{IT14}{2}$ .
2. Перфорация по чертежу.
3. Допускается изготовление из 2х частей.

				СХ.04.02.01				
Изм.	Лист	№ докум.	Подп.	Дата	<b>Лоток</b>	Лит.	Масса	Масштаб
Разраб.	Горбатов П.А.						5,36	1:2
Пров.						Лист	Листов 1	
Т.контр.						ООО "ИМПРТ" НЕЖА"		
Н.контр.								
Утв.								