

ПТК10.00.02

√ Ra25 (✓)

Перв. примен.

Справ. №

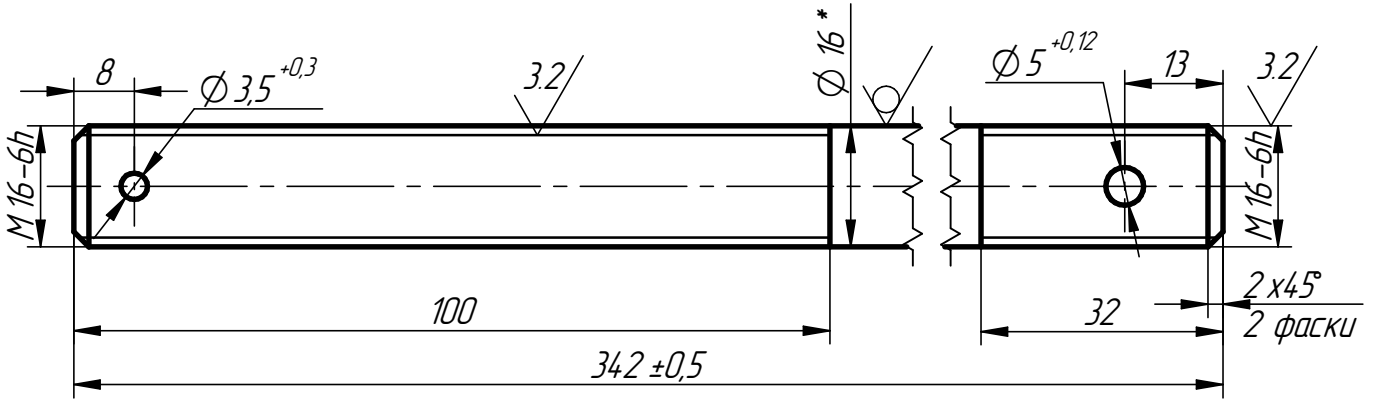

Подп. и дата

Инв. № дубл.

Взам. инв. №

Подп. и дата

Инв. № подл.

1. Термообработка: закалка 260-270 НВ (24-28 HRC).
2. *Размер для справок.
3. Шпилька должна соответствовать классу прочности 8.8 (предел прочности 800МПа, предел текучести 640МПа).
4. Покрытие: Ц9хр ГОСТ 9.073-77.
5. Возможно замена материала на легированную сталь 35Х, 40Х, 38ХА ГОСТ 4543-71.
6. Неуказанные предельные отклонения размеров: h14, H14 и ±IT14/2.

ПТК10.00.02

Шпилька М16

Изм.	Лист	№ докум.	Подп.	Дата
Разраб.		Головач		
Пров.				
Т. контр.				
Н. контр.				
Утв.				

Лит.	Масса	Масштаб
	0,532	1:1
Лист: 1	Листов: 1	

Круг 16-h11 ГОСТ 7417-75
45 ГОСТ 1050-88

Копировал

Формат А4