

MA-5049 A

$\sqrt{Ra\ 10}$

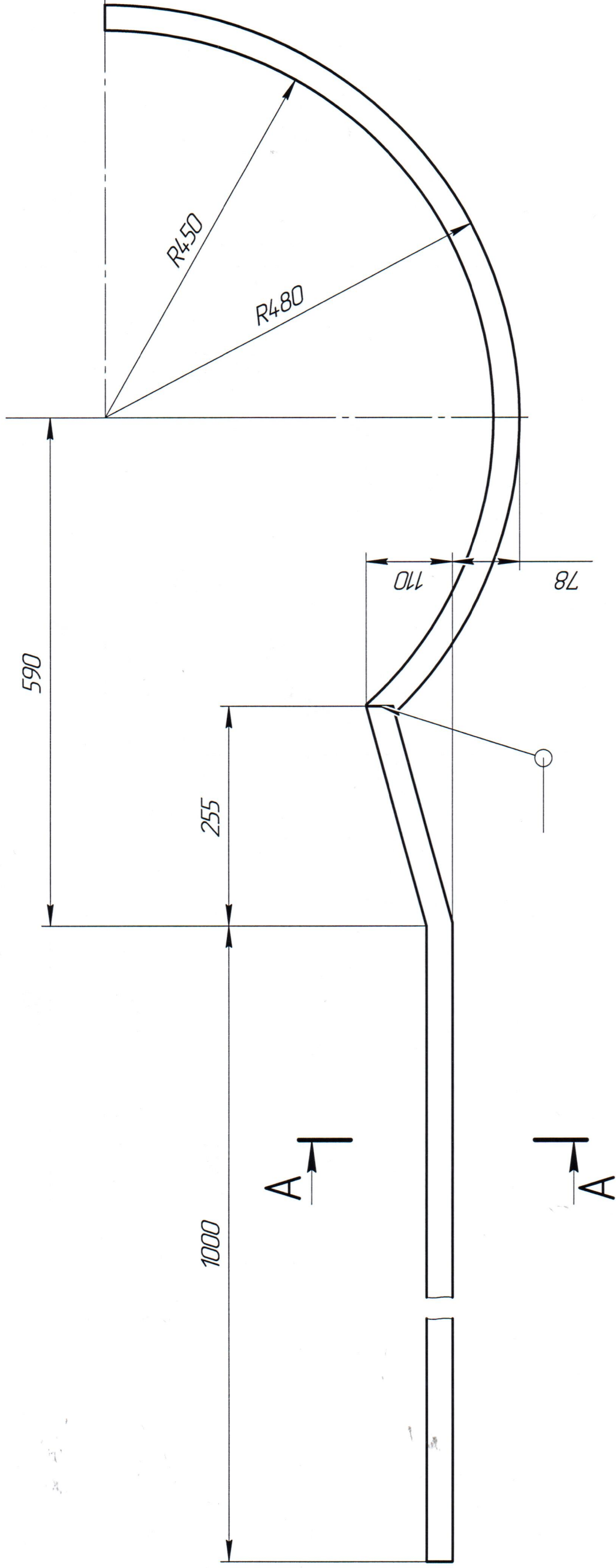

A-A (1:1)

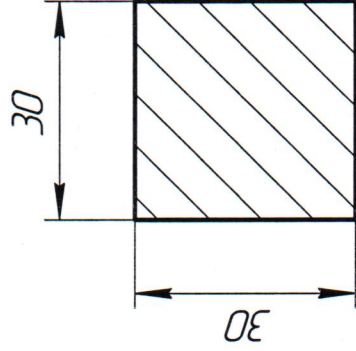

1. Отверстия и фрезеровку выполнять по существующей детали.
2. Неуказанные предельные отклонения по ГОСТ 30893.1-2002: H14, h14, ± 2^{IT14}.
3. Сварка ручная электродуговая по ГОСТ 5264-80 по контуру прилегания сопрягаемых элементов.

Изм./Лист	№ докум.	Подп.	Дата
Разработ.	Белкина	М.М.М.	09.09.13
Проб.	Шилов		
Т.контр.			
Н.контр.			
Утв.	Яппаров		09.09.13

MA-5049 A

Направляющая
"CRONING"

Сталь 25 ГОСТ 1050-2013

ДЭУР АО "БАЗ"

Лист	Масса	Масштаб
1		1:5
Лист	Листов	1

Лист № 1

Справ. №

Подп. и дата

Изм. № докум.

Взам. инв. №

Подп. и дата

Изм. № подл.