

АМПР.715131.001

✓ Ra 3,2

Перв. примен.

Справ. №

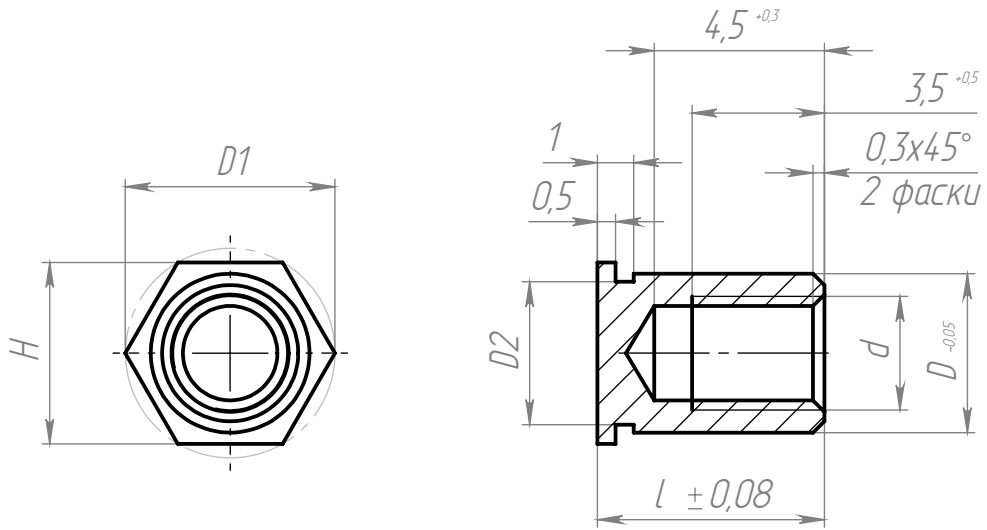

Обозначение	d, мм	l, мм	D, мм	D1, мм	H, мм	D2, мм	Масса, г
АМПР.715131.001	M3-6H	6	4,2	5,5	4,6	3,8	0,5
-01	M3-6H	11,5	5,5	7,2	6,235	5,1	0,59
-02	M4-6H	8	5,9	8	7	5,5	0,97

Подп. и дата

Инв. № дубл.

Взам. инв. №

Подп. и дата

Инв. № подл.

1. H12, h12, ±IT12/2.
2. Покрытие: Хим.Пас.
3. Допускается замена материала на аналогичный по свойствам и характеристикам по согласованию с заказчиком.
4. Остальные ТТ по ОСТ4 ГО.070.014.

АМПР.715131.001

Изм.	Лист	№ докум.	Подп.	Дата
Разраб.				
Пров.				
Т. контр.				
Н. контр.				
Утв.				

Втулка резьбовая  
запрессовочная метрическая

Сталь нержавеющая, серия 300

Лит.	Масса	Масштаб
		5:1
Лист	Листов	1