

6666ас

11453.001

2,5 ✓ (✓)

Перв. прим.

Стр. N

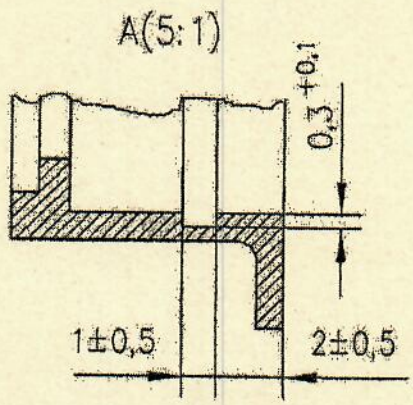
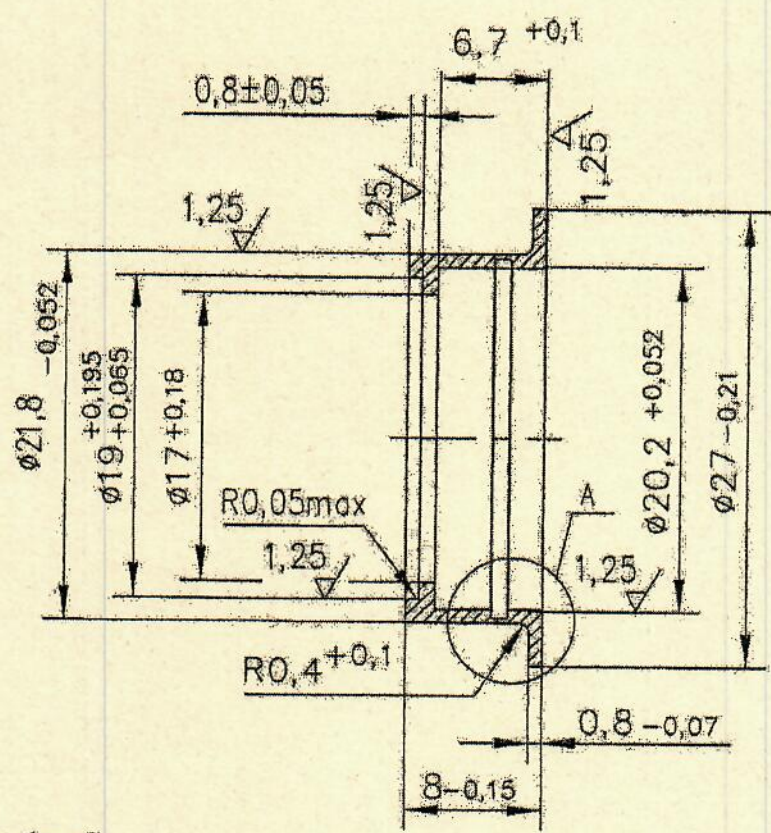

1. Заусенцы и царапины не допускаются.

Инв. N подл.	Изм. Лист N докум.	Подп.	Дата	11453.001	Лист	Масса	Масштаб
Изм. N подл.	Взам. лист N	Инв. N дубл.	Подп. и дата		Крышка	3,5г	2,5: 1
Изм. N подл.	Н. контр.	Утв.		Сплав 29. НК ГОСТ 10994-74	Лист	Листов 1	

657 с/с

11453.005

$\sqrt{Ra2,5}(\checkmark)$

Перв. прим.

Справ. N

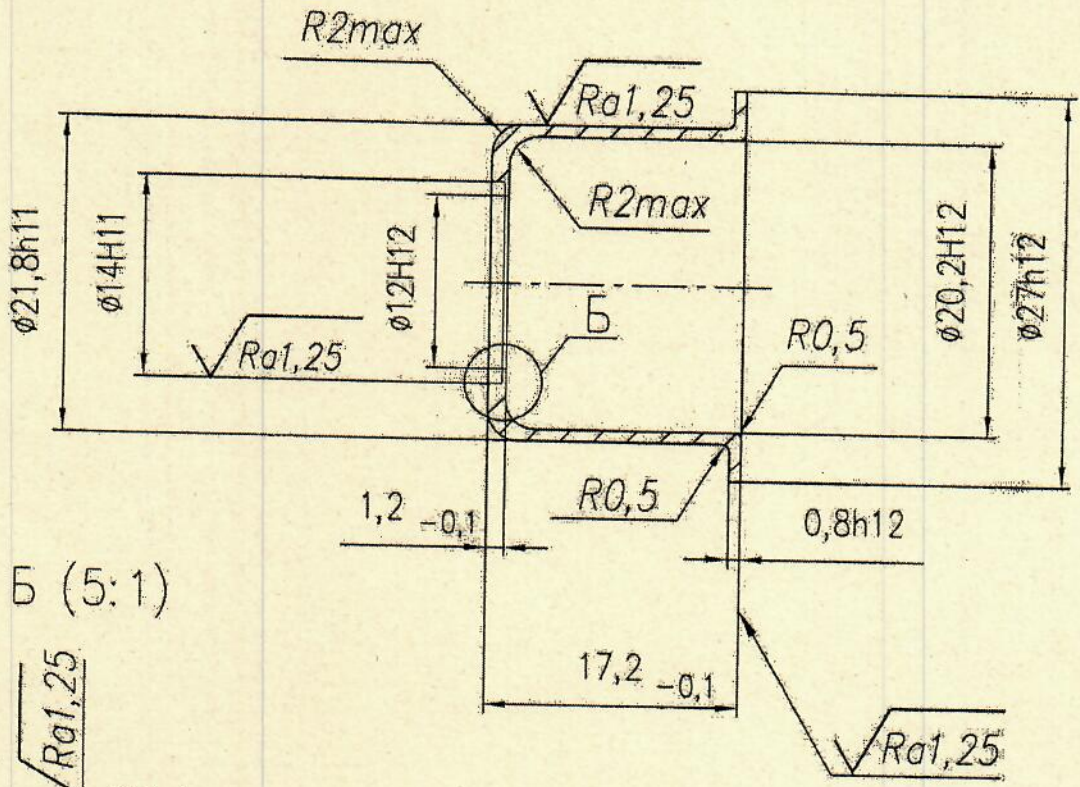

Б (5:1)

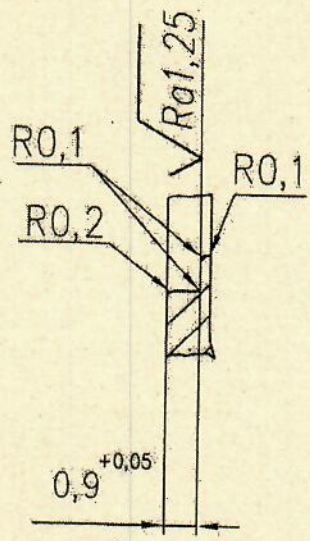

1. Заусенцы и царапины не допускаются.

Подп. и дата

Инв. N дубл.

Взам. инв. N

Подп. и дата

Инв. N подл.

Н. контр.
Утв.

11453.005

Крышка

Сплав 29 НК
ГОСТ 10994-74

Лист	Масса	Масштаб
	8,4 г	2:1
Лист		Листов 1

534us

5/10

13514.003

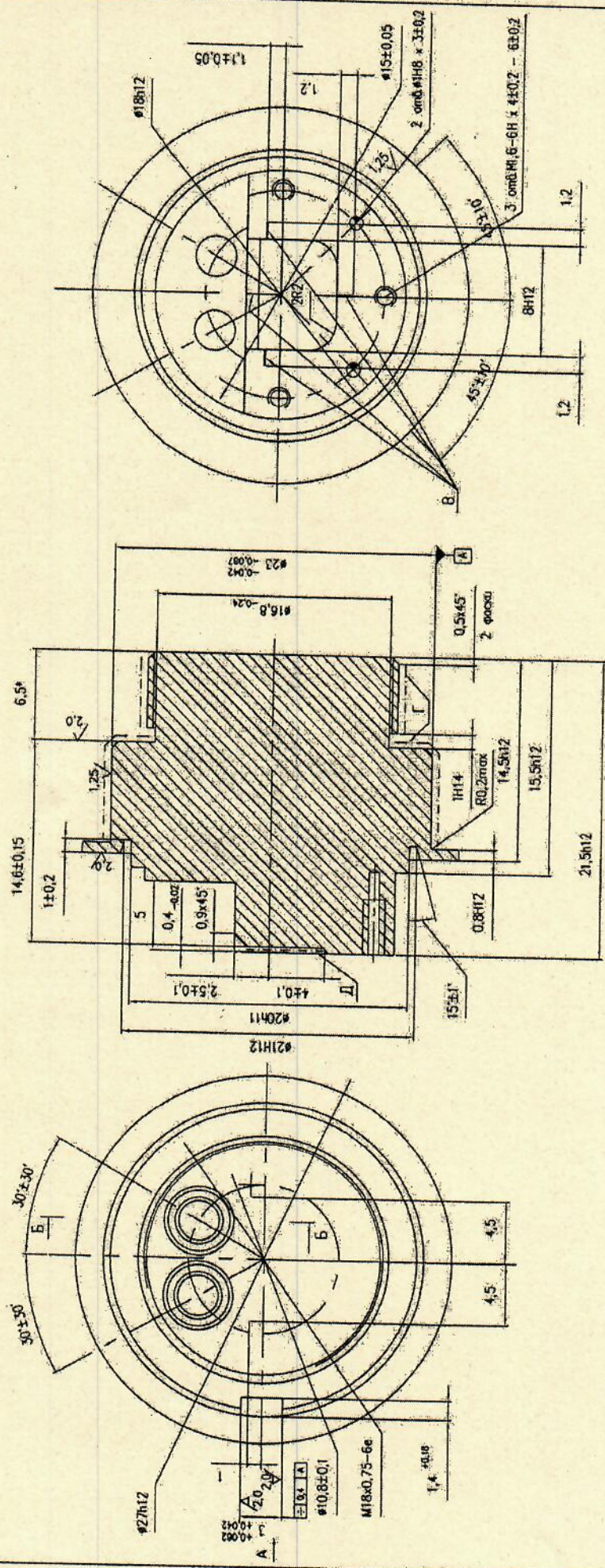

1. Не указанные предельные отклонения размеров по ГОСТ 11 010.012-74, шрифты Р0-3.
2. Значи "+", и "-" обрабатывать по ГОСТ 11 010.012-74, шрифты Р0-3.
3. Рисуки В обрабатывать по ГОСТ 11 010.012-74. Ширина рисок 0,3 мм.
4. На поперечностях Г и Д, чертотыны и выделены не допускаются.
5. Допускается замена материала на медь МТ.
6. * Размер для справок.

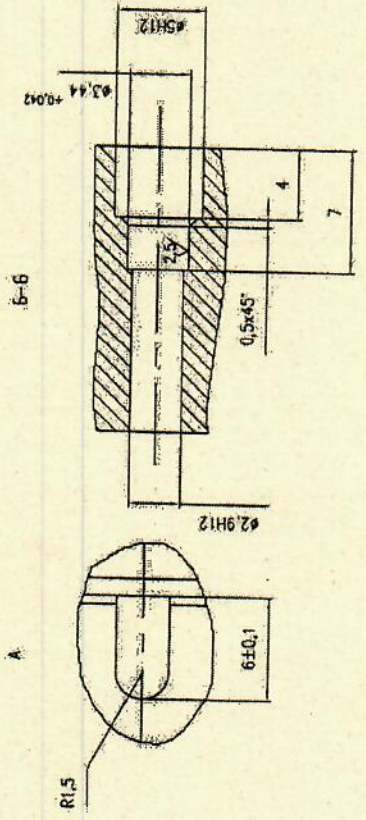

13514.003		Корпус		Медь М06	
Изм/Лист	№ док.	Доп.	Дата	Исполн	Листов
				Ткач	5/1
				Исполн	Листов
				Медь М06	ГОСТ 859-78

Издн подг. Логд. и гомп. Выходн. Маш. отв. Логд. и гомп.

Справка Лист прнчмн.

Формат А2