

47.ST.004.01

$\sqrt{Ra\ 3,2}$  (✓)

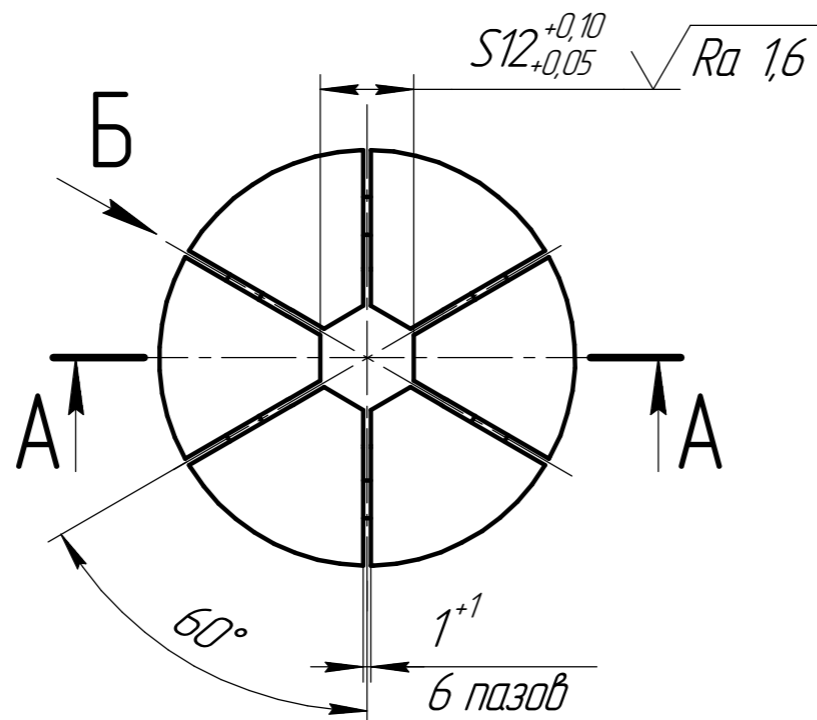
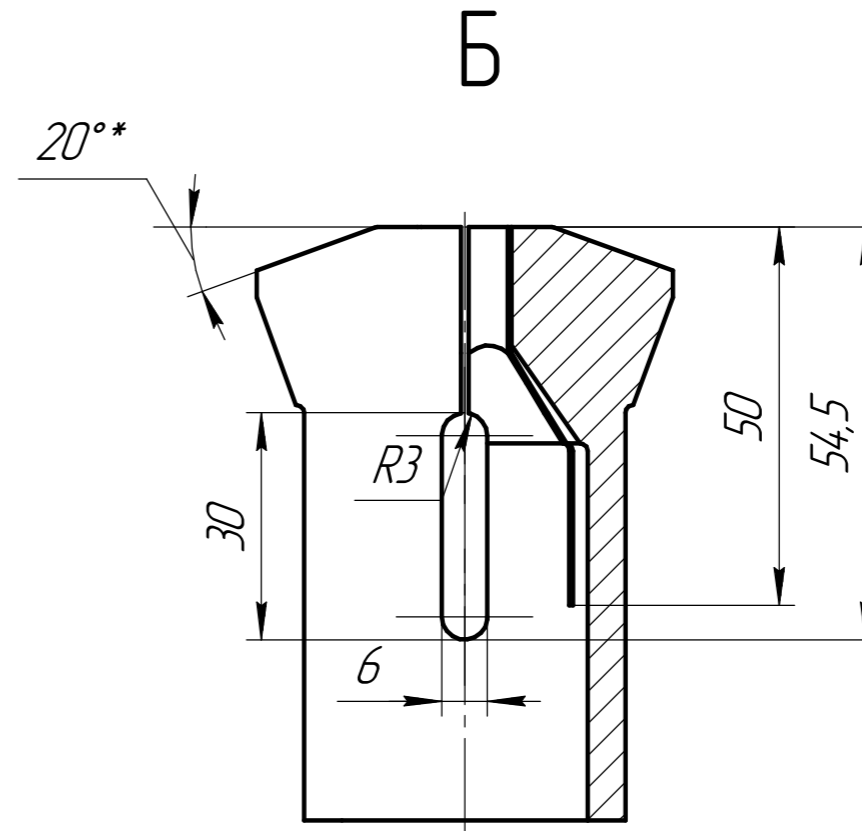
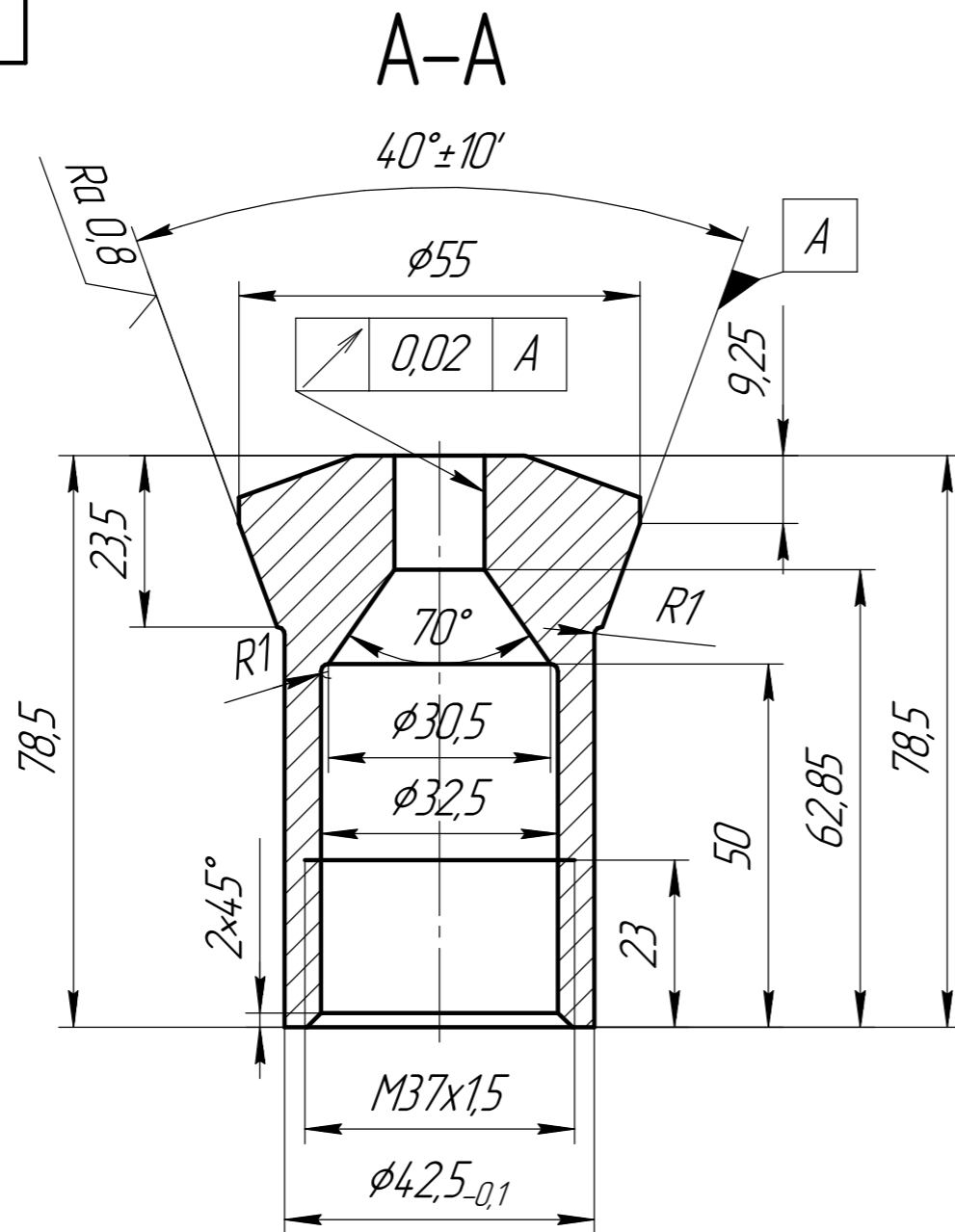

1. 45...50 HRCэ.
2. H14, h14.  $\frac{IT14}{2}$ .
3. Острые кромки притупить фаской 0,5 мм x45°.

Перв. примен.

Справ. №

Подп. и дата

Инд. № дюрл.

Взам. инв. №

Подп. и дата

Инд. № подл.

				47.ST.004.01					
Изм.	Лист	№ докум.	Подп.	Дата	Цанга для прутка S12	Лит.	Масса	Масштаб	
Разраб.	Проб.	Т.контр.						1:1	
					Сталь 65Г ГОСТ 14.959-79		Лист	Листов	1

Копировал

Формат А3