

$\sqrt{Ra\ 3,2 (\checkmark)}$

47.ST.014.01

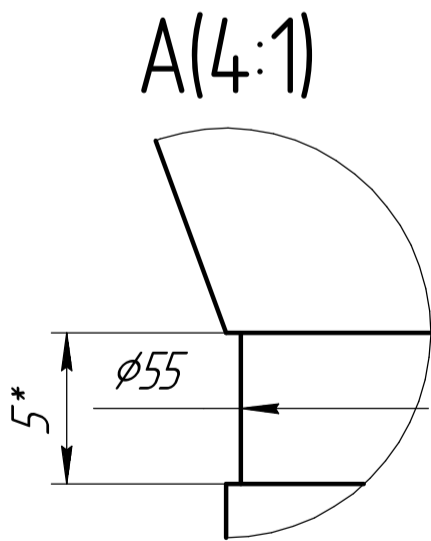
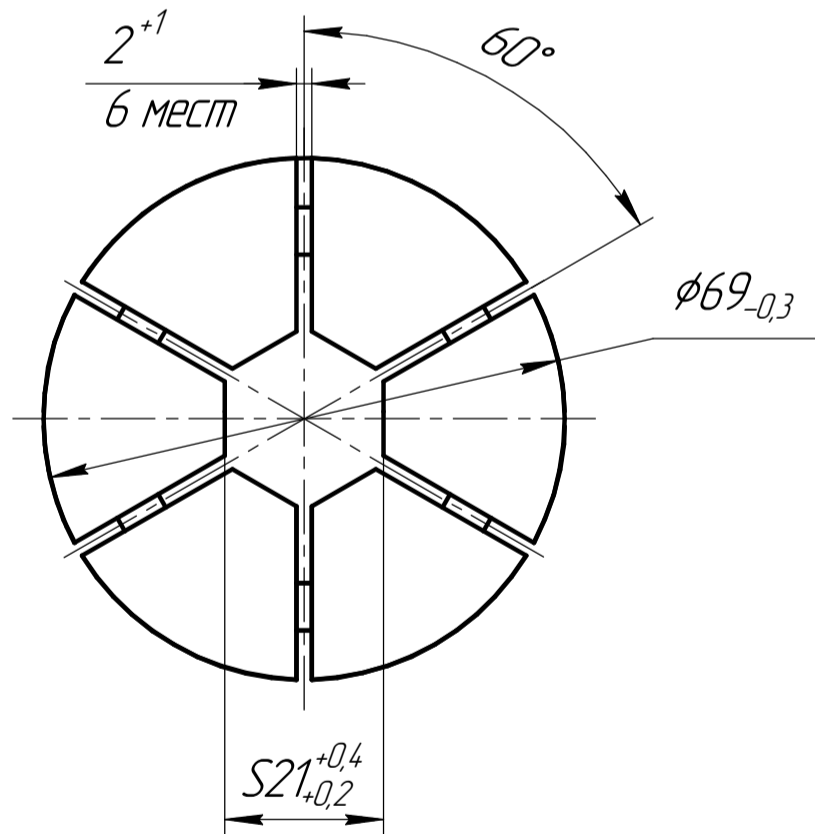
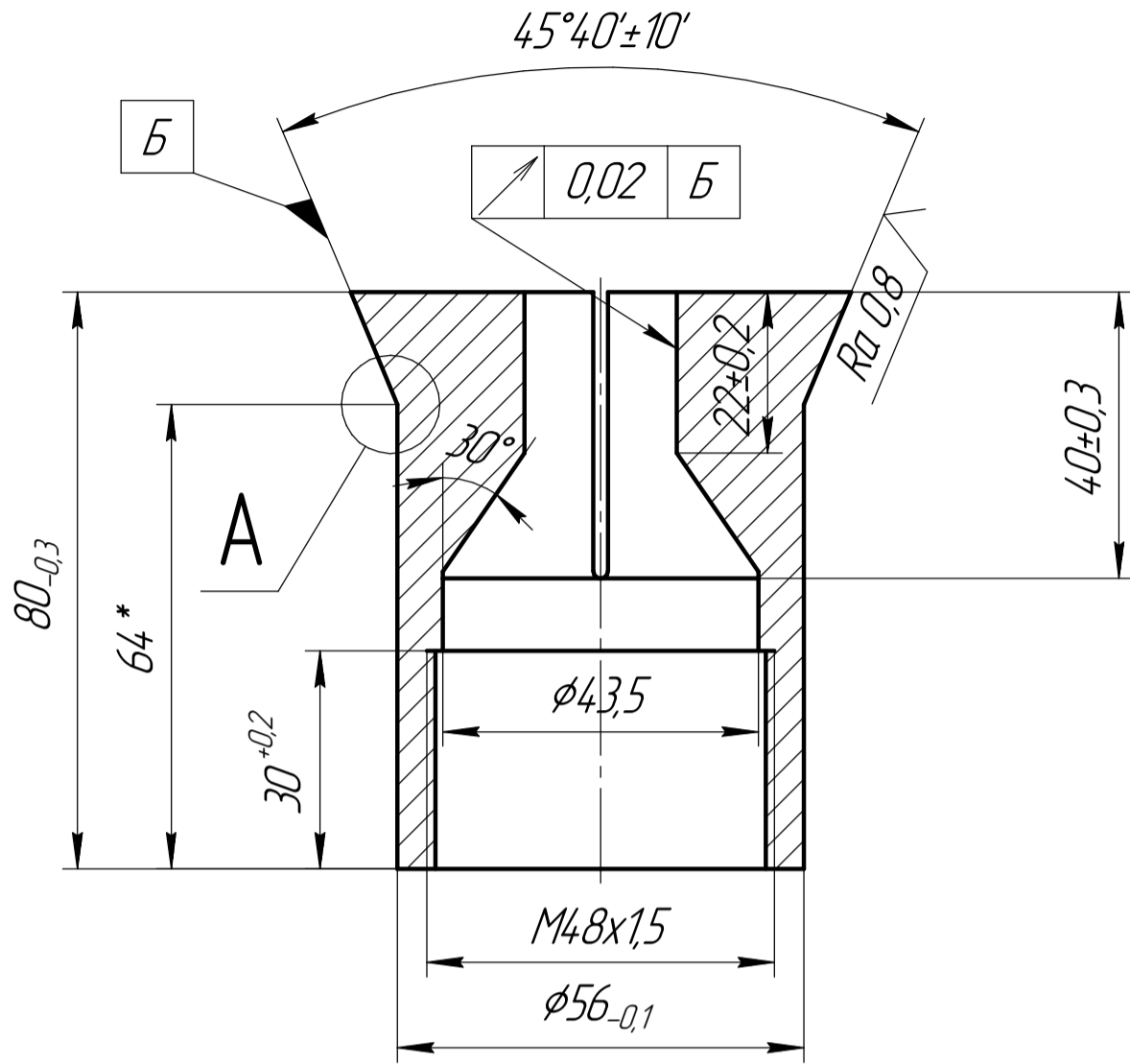

1. H14, h14, $\pm \frac{IT14}{2}$.
2. 45...50 HRC₃.
3. *Размеры для справок.
4. Острые кромки притупить фаской 0,5 мм x 45°

Справ. №	Перв. примен.
----------	---------------

Инд. № подл.	Взам. инв. №	Инд. № дробл.	Подп. и дата

					47.ST.014.01			
Изм.	Лист	№ докум.	Подп.	Дата	Цанга для заўки прижимной	Лист	Масса	Масштаб
Разраб.								1:1
Проб.						Лист	Листов	1
Т.контр.								
И.контр.					Сталь 65Г ГОСТ 14 959-79			
Утв.								