

УГР.25.0002.015

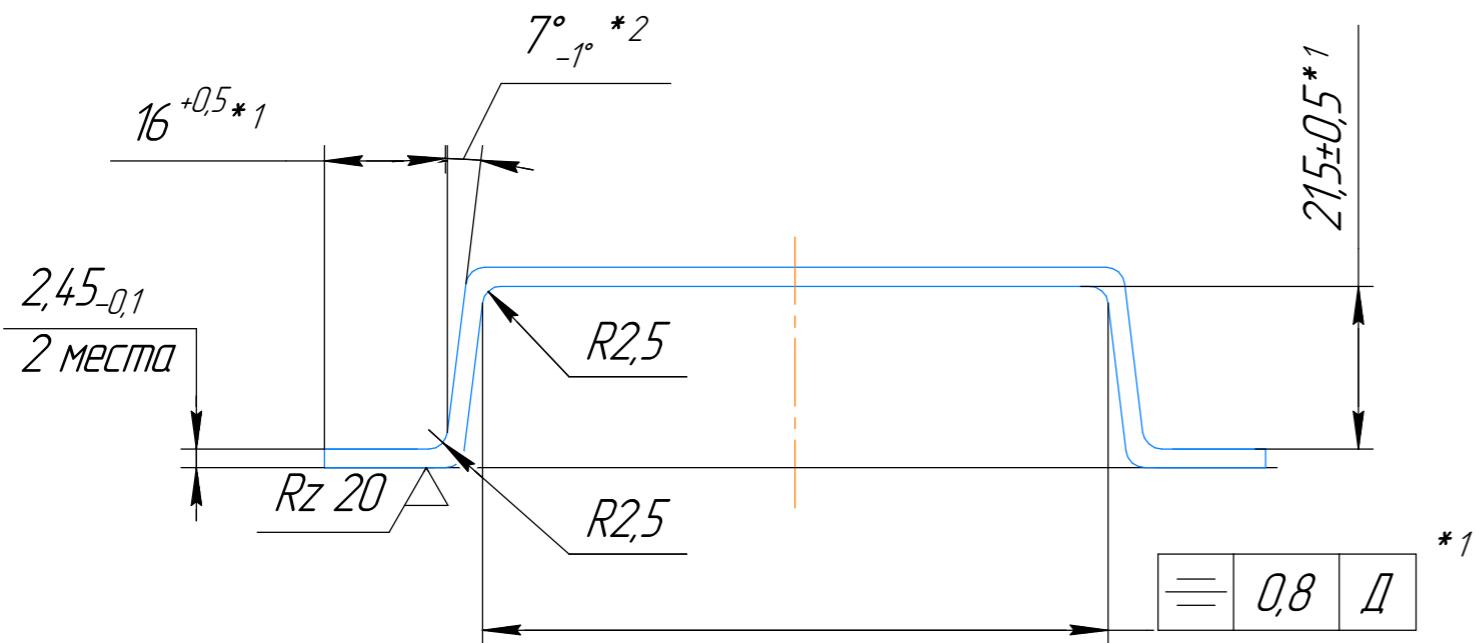

Перв. примен.

Справ. №



A-A(5:1)

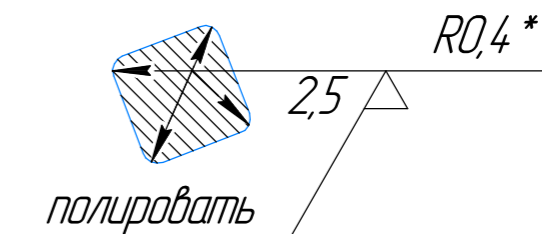

Подп. и дата

Инд. № дубл.

Взам. инв. №

Подп. и дата

Инд. № подл.

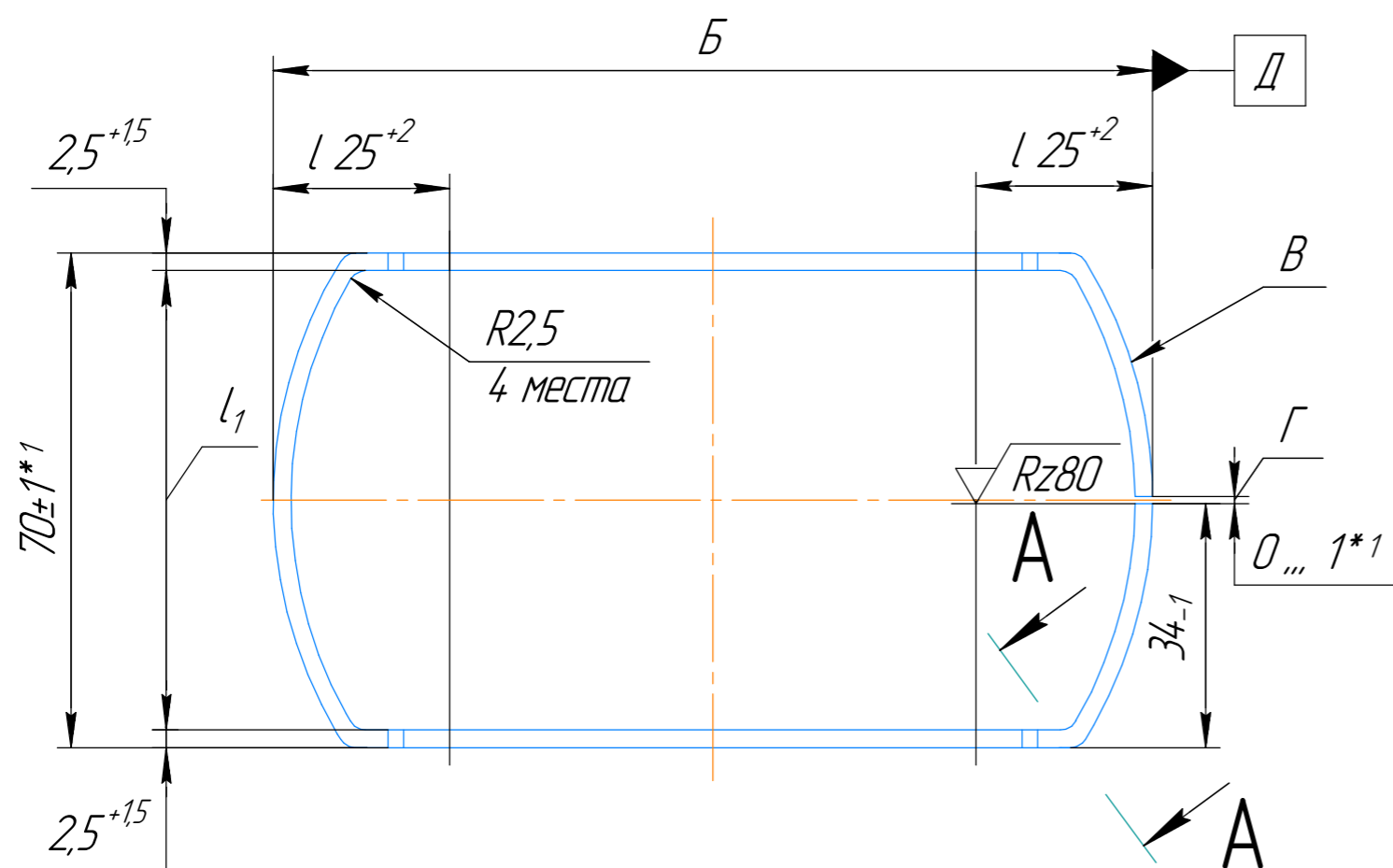

- 1 Длина в развертке 420 мм – для справок.
- 2 HRC 42 ... 48 группа контроля 4 ОСТ 1 00021-78.
- 3 Неуказанные пред. откл. размеров по 722АТ.
- 4 \* на длине l.
- 5 \*1 Размеры и пред. откл. поверх. проверять при установке в кольцо  $\varnothing 124,5 A_4 (+0,26)$  мм. При этом допускаются местные зазоры по поверх. В на длине  $l_1$  не более 0,5 мм.
- 6 Размер Г в свободном состоянии не более 5 мм.
- 7 Размер Б в свободном состоянии –  $127,5 \pm 1$  мм.
- 8 Покрытие Хим. Фос/ГФЖ-136-41.
- 9 Контроль магнитный по 40ТУ-22.
- 10 \*2 Размер обеспеч. инстр.
- 11 Маркировать обозначение и клеймить окончательную приемку на бирке.

|          |         |          |       |                 |                                      |      |        |                     |
|----------|---------|----------|-------|-----------------|--------------------------------------|------|--------|---------------------|
|          |         |          |       | УГР.25.0002.015 |                                      |      |        |                     |
| Изм.     | Лист    | № докум. | Подп. | Дата            | Кольцо<br>стопорное                  | Лист | Масса  | Масштаб             |
| Разраб.  | Галимов |          |       |                 |                                      |      | 0,020  | 1:1                 |
| Проб.    | Пунтус  |          |       |                 |                                      | Лист | Листов | 1                   |
| Т.контр. | Галимов |          |       |                 | Провол. 65Г 2,5x2,5<br>ГОСТ 11850-72 |      |        | ООО "УралГазРемонт" |
| Н.контр. | Пунтус  |          |       |                 | Копировал                            |      |        | Формат А3           |
| Утв.     | Шаихов  |          |       |                 |                                      |      |        |                     |