

Section A-A

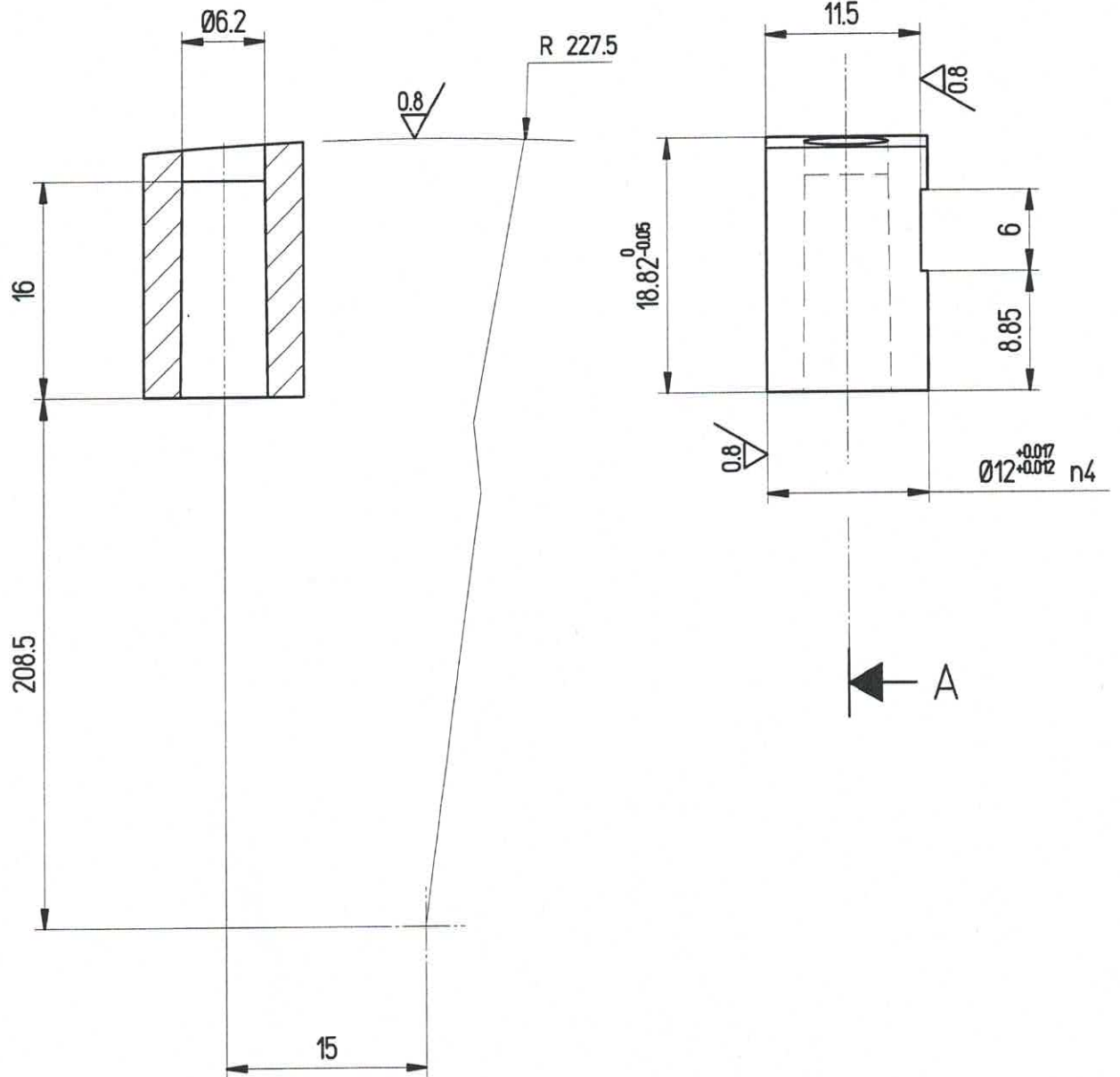

RICAVARE DA MATRICE COMMERCIALE Cod. DNX-13-20-P6.2-A2 DAYTON

ELIMINARE SPIGOLI VIVI CON SMUSSO - $\times 45^\circ$
 TOLLERANZA GENERALE DI LAVORAZIONE ± 0.1

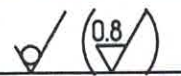

47

materiale Vedi disegno		verniciat.	S.A.R.E.S.	
trattamento		20090-ASSAGO (Mi)-ITALY		
Tolleranze generali		Npezzi	Tavola	Co.
Secondo ISO 2768-mK			Mod.	Mod.
Data	Disegn	MATRICE LATERALE LATERAL DIE		
20/07/05	S.F.			
Scala	Contr.			
2:1	S.F.	e	1324-11-0428.00	