

К 10495 СБ

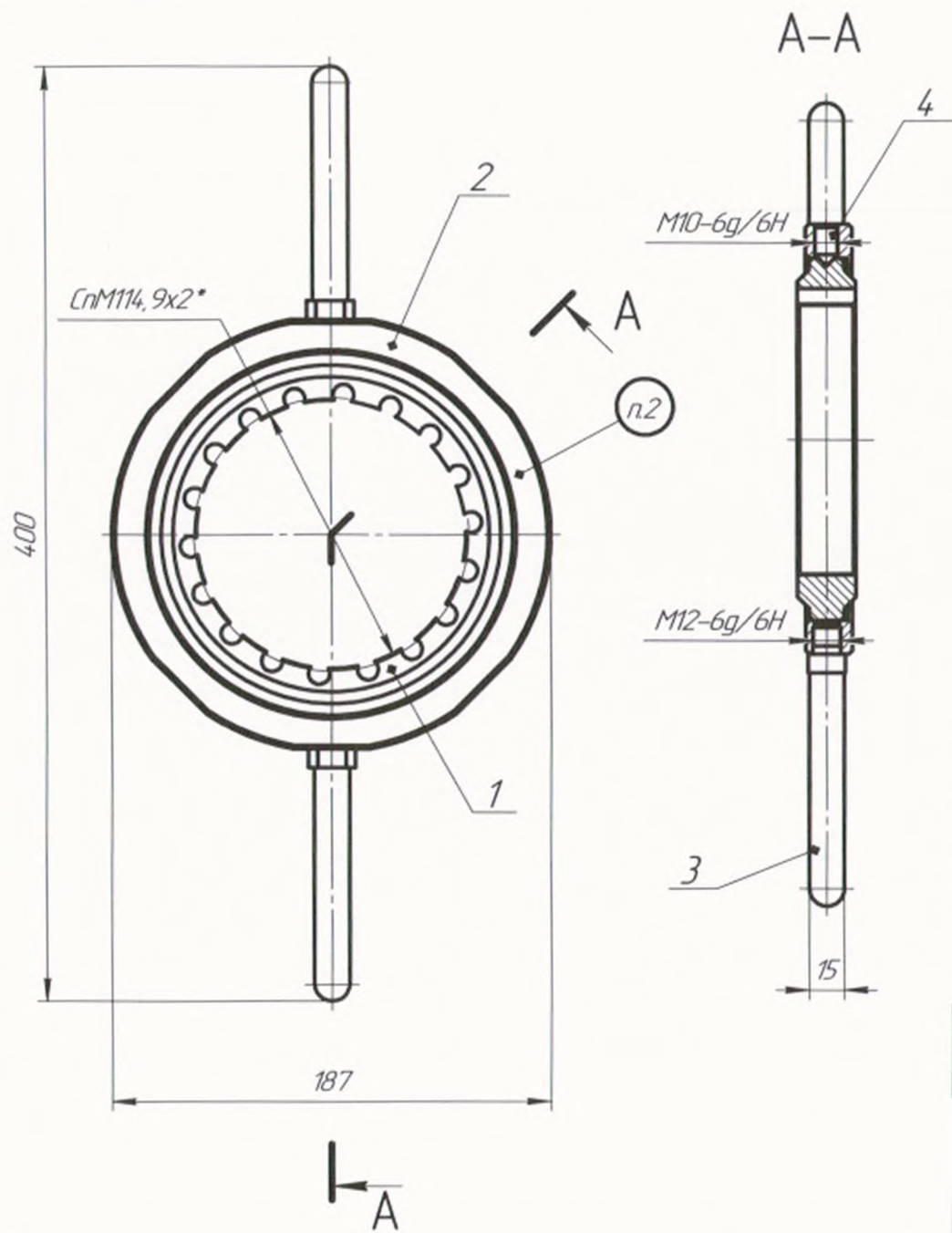

- 1 *Размеры для справок
- 2 Шифр "К 10495" нанести электрографическим методом, шрифт 5-Пр3 ГОСТ 26.020-80
- 3 Общие допуски по ГОСТ 30893.1-2002 : h14; H14; ±IT14/2
- 4 Приспособление использовать для исправления дефектов резьбы СпМ114, 9x2

К 10495 СБ			
При приспособлении для исправления дефектов резьбы СпМ114, 9x2 Сборочный чертеж	Лист	Масса	Масштаб
	Лист	Листов	12
К0			

Копировал

Формат А3

Перв. примен.	Формат	Зона	Поз.	Обозначение	Наименование	Кол.	Примечание
					<u>Документация</u>		
	A3			K 104 95 СБ	Сборочный чертеж		
					<u>Детали</u>		
	A3	1		K 104 95/00.001	Вставка резьбовая СпМ114, 9x2	1	
	A3	2		K 104 95/00.002	Крышка	1	
	A4	3		K 104 95/00.003	Ручка	2	
					<u>Стандартные изделия</u>		
		4			Винт установочный с шестигранным углублением ГОСТ Р ИСО 4027- М10x16-45Н	4	
					0		

K 104 95

Приспособление для
исправления дефектов
резьбы СпМ114, 9x2

Лист	Лист	Листов
		1

КО

Копировал

Формат А4

K 10495/00.001

$\sqrt{Ra\ 3,2\ (\checkmark)}$

A(10:1) \odot

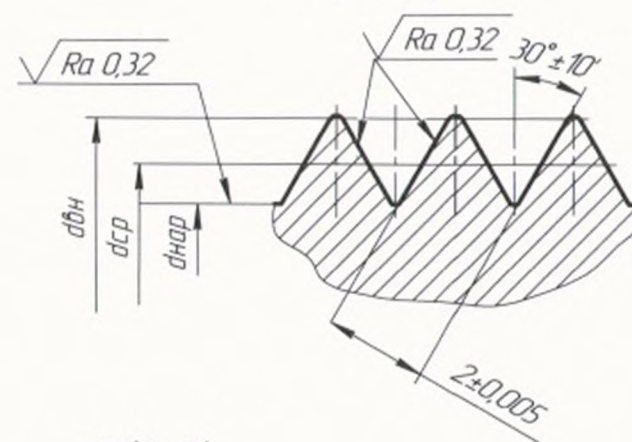
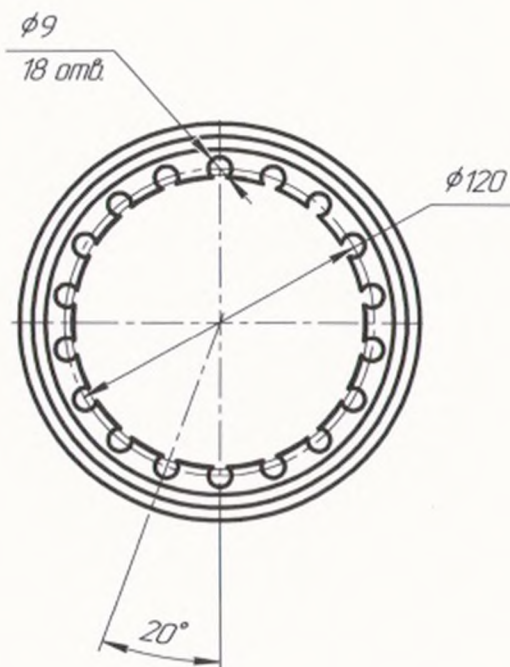
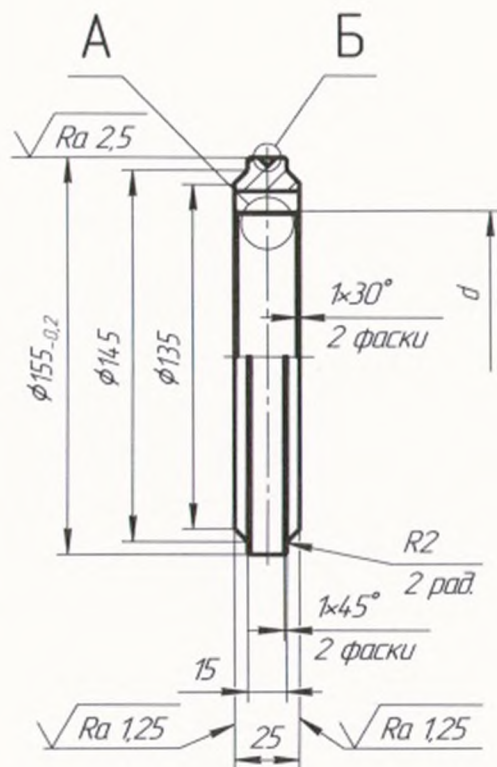

B(4:1)

90°



1 60..65 HRC

2 Общие допуски по ГОСТ 30893.1-2002: H14; h14; ±IT14/2

3 Острые края притупить R 0,2

4 Заходные нитки резьбы срезать до полной ширины основания витка

Обозначение	Исполнительный размер	Износ
d	dнар=115,058 и более	-
	dср=113,578 ^{+0,023}	113,63
	dвн=112,711 ^{+0,048}	-

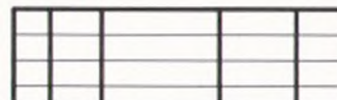

K 10495/00.001

Вставка резьбовая
СПМ114, 9x2

Лист	Масса	Максимум
		12
Лист	Листов	1

Круп В1-II-200 ГОСТ 2590-2006
УВА ГОСТ 1435-99

KO

Копирован

Формат А3

К 10495/00.002

$\sqrt{Ra\ 6,3}$ (\checkmark)

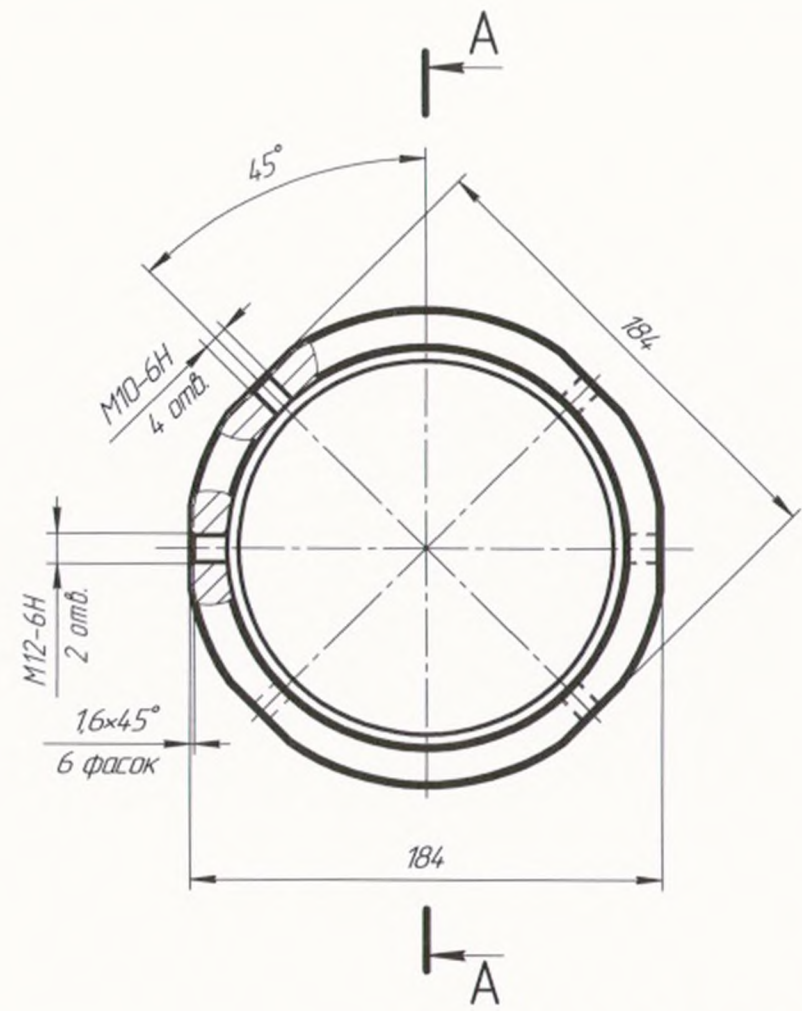
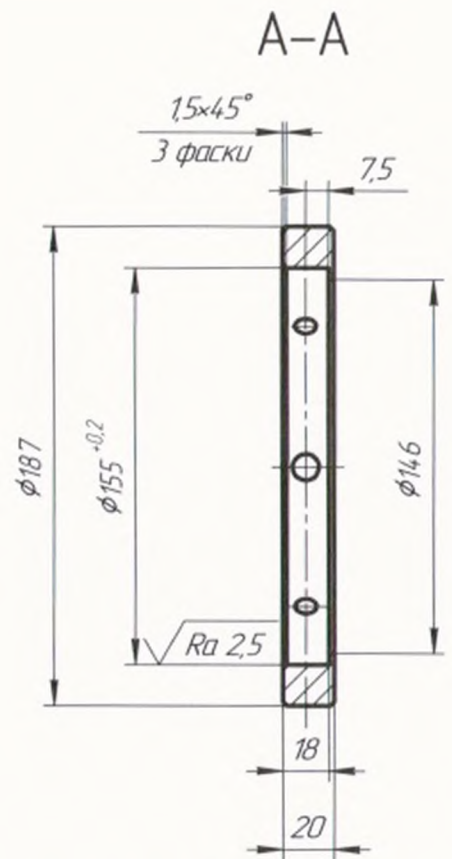

1 Общие допуски по ГОСТ 30893.1-2002: H14; h14; ± IT14/2

Перв. примен.
Справ. №
Подп. и дата
Инд. № дробл.
Взам. инд. №
Подп. и дата
Инд. № подл.

К 10495/00.002		
Крышка	Лист	Масса
	12	
Круг	Лист	Листов
	1	
В1-И-190 ГОСТ 2590-2006 35 ГОСТ 1050-2013		КО

Копирован

Формат А3

К 10495/00.003

$\sqrt{Ra\ 3,2\ (\checkmark)}$

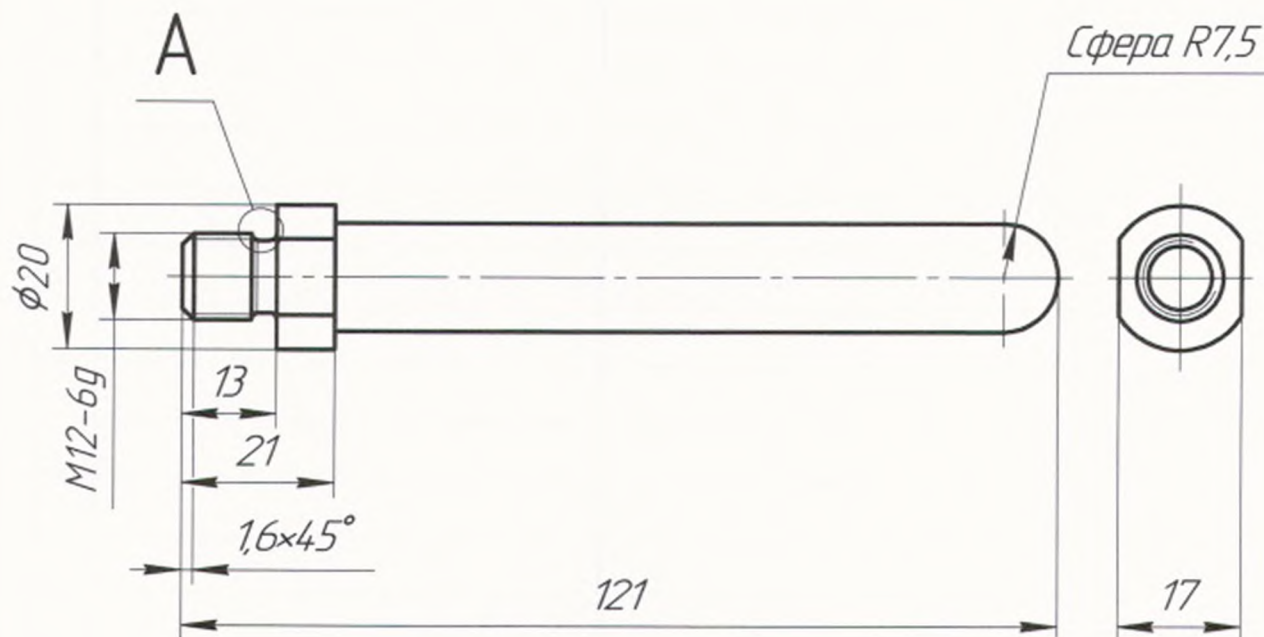

A(2:1)

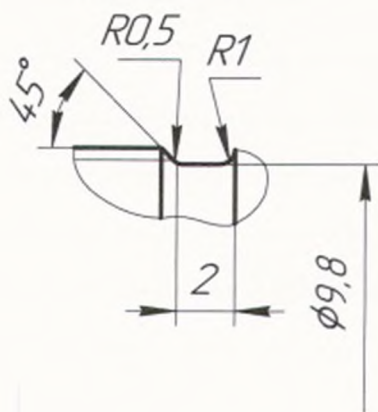

1 HRC 38...42

2 Общие допуски по ГОСТ 30893.1-2002 : h14 ± IT14/2

К 10495/00.003

Ручка

Лист

Масса

Масштаб

1:1

Лист

Листов

1

Круз В1-II-22 ГОСТ 2590-2006
45 ГОСТ 1050-2013

КО

Копировал

Формат А4

Перв. примен.

Справ. №

Подп. и дата

Инв. № дцдл.

Взам. инв. №

Подп. и дата

Инв. № подл.