

ООО «РТИ-Компонент» Служба главного технолога		ТЕХНИЧЕСКОЕ ЗАДАНИЕ на изготовление приспособления № 481				УТВЕРЖДАЮ Главный технолог ООО «РТИ-Компонент» Согл. по WSS Р.С. Блюхеров « ____ » _____ 2022г.	
						Зав од	Цех
Обозначение ТЗ						Начальник ОППП	Дата
Основание ТЗ, График ТПП №		Дата рег. ТЗ		11.11.2022			
		Срок выдачи КД		-			
		Срок изготовления		12.12.2022			
Номер детали (сб.ед.)		Литера (изв.№)		Наименование детали (сб. единицы)			
5511-2919036 5511-2919036-15 180.3000-036				Чашки			
Модель оборудования		Код		Наименование оборудования, завод изг.			
KRAFTOOL AirKraft 06522-1.4				<i>Пневматический краскопульт с верхним бачком</i>			
№ п/п	Изготовить			Спроектировано (шифр оснастки)	Подбор (завода)	Изготавливать, дорабатывать	
						номер чертежа	Кол.
1.	1. Изготовить приспособление для нанесения клея и обеспечить производство поворотным, малярным столом с возможностью установки приспособления для нанесения клея на чашки.					-	-
Примечания: Телефон для справок_ (8552) 77-86-49 доб.1354 Приложение: пример малярного стола, эскиз приспособления, чертеж деталей «5511-2919036», «5511-2919036-15», «180.3000-036»				Конструктор		Начальник тех.бюро	
Согласовано		Объем работ		Стоимость		Начальник КБ	
		Вид	поз.	пла н	факт		
КБ							
Технолог		Нач. ТО		Нач. производства		КД спроектировал	КД получил
А.Р. Самигуллин		Т.В. Глазунова		М.Р. Ульмаскулов			Листов
Согл. по WSS		Согл. по WSS		Согл. по WSS			1
							Лист
							1

Пример поворотного стола.



Технические характеристики

Допустимая нагрузка, кг 100-150кг

Диапазон регулировки высоты – 250мм

Габаритные размеры: 800x800x650-900мм

Колесные опоры с резиновым ободом D80-100 мм, 4 поворотных колеса с тормозом

Тип покрытия – полимерное

<https://teh-process.ru/magazin/product/pokrasochnyj-malyarnyj-stol-pauk-dvuhstupenchatyj>

Приспособления для нанесения клея

Тип 1.

Вид материала стальной лист толщиной 3мм.

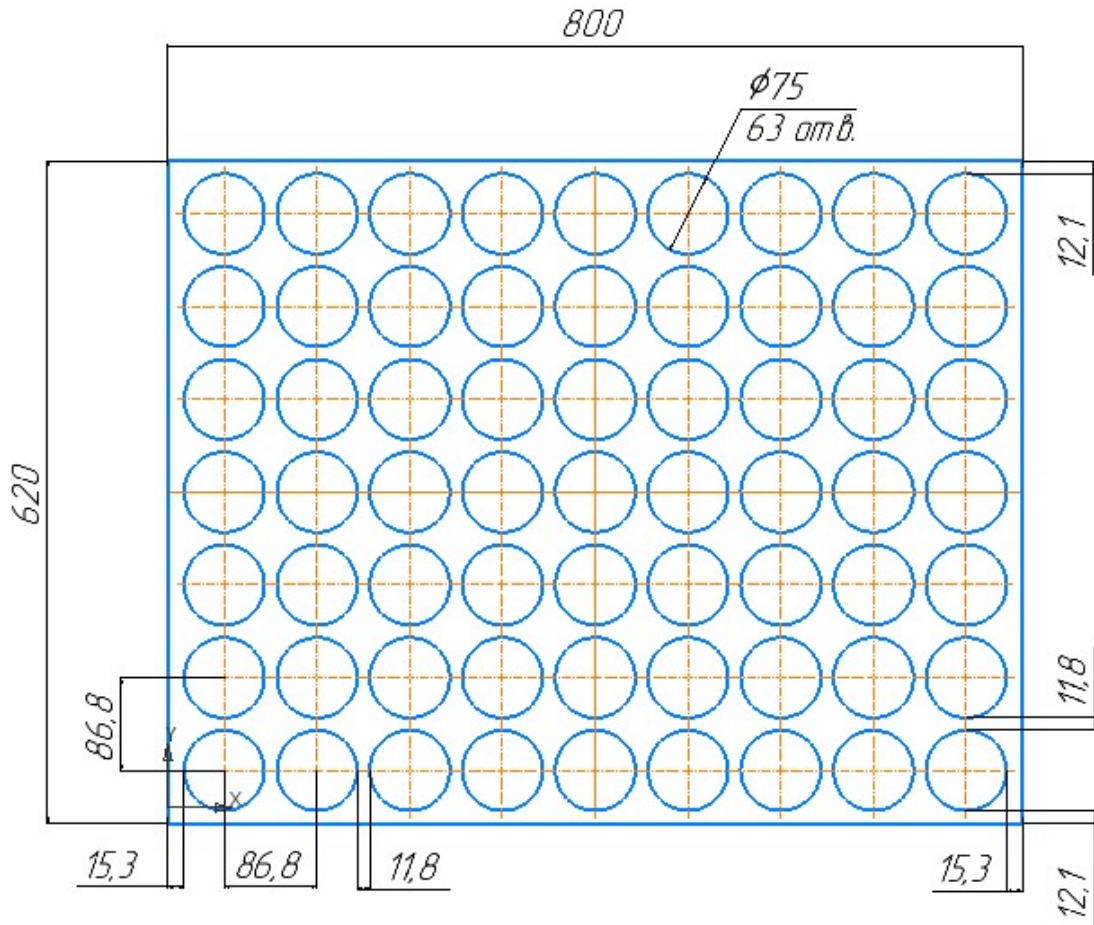

Тип 2.

Вид материала стальной лист толщиной 3мм.

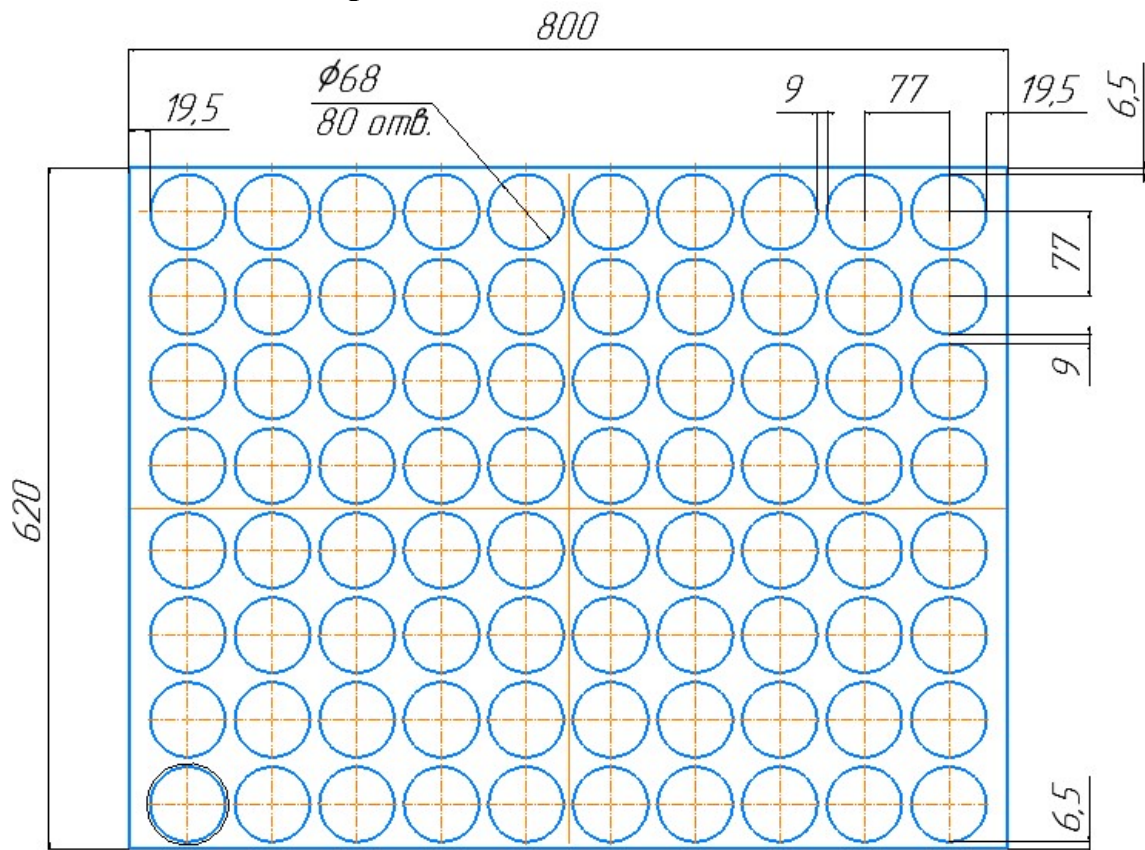

180.3000-036

✓ (M)

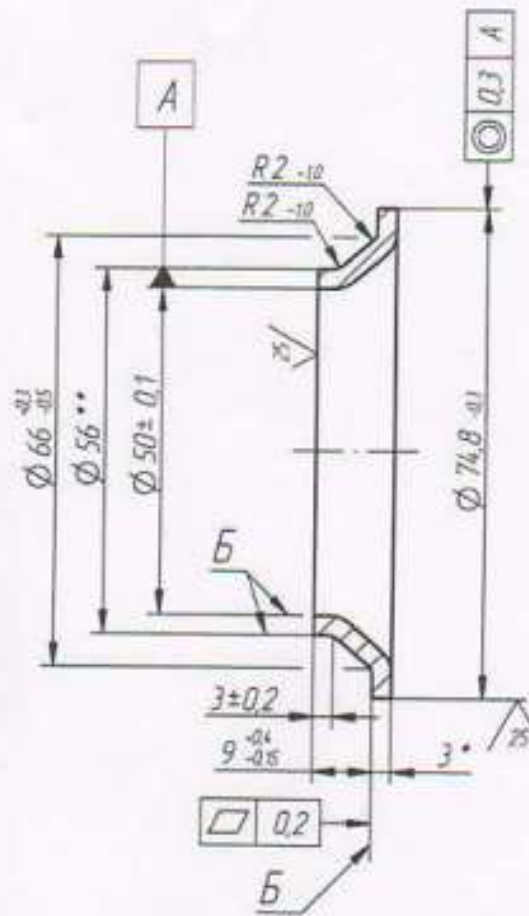

1. Материал-заменитель: Лента ОВпс-3,0x120 ГОСТ 503-81
2. * Размеры для справок.
3. ** Допускается утонение металла до $\varnothing 54,3$ мм min
4. При формировании $\varnothing 74,8$ на выходе допускается заусенец до 0,3 мм. На поверхностях Б заусенцы не допускаются.
5. Покрытие Хим. фос.

⑥ С/С - 0; S/С - 0.

180.3000-036

Изд. № подл.	Лист	Итого листов	180.3000-036		Литер	Масса	Масштаб
Изд. инд. №	Лист	Итого листов	Чашка			0,078	1:1
Лист	Лист	Листов			Лист	Листов	1
Изд. № подл.	Лист	Итого листов	3,0 ГОСТ 19904-90 ОВпс ГОСТ 16523-97		НПО "РОСТАР"		

Формат А4

P5511-2919036E

✓ ✓

Лист график

Справ. №

Лист и дата

№ док. № док.

Взам. инв. №

Лист и дата

№ док. № док.

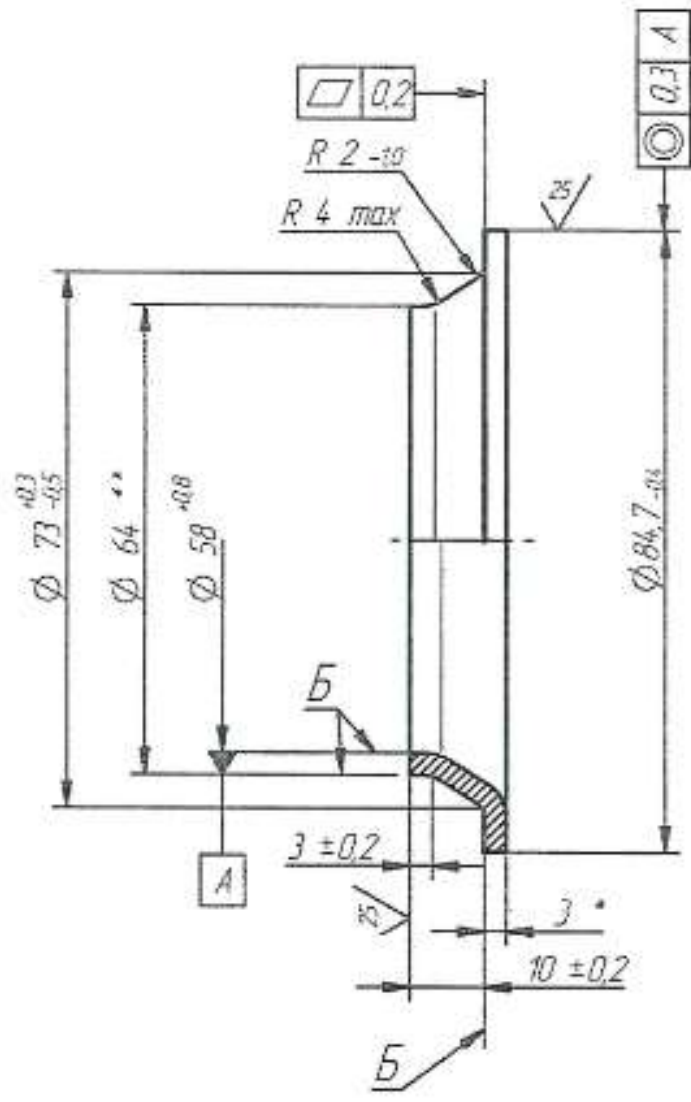

1. Материал-заменитель: Лента 08пс-3x120 ГОСТ 503
2. * Размеры для справок.
3. ** Допускается утонение металла до $\Phi 62,3$ мм min.
4. При формировании $\Phi 84,7$ на выходе допускается заусенец до 0,3 мм. На поверхностях Б заусенцы не допускаются.
5. Покрытие: Хим. фос. - аморфное ГОСТ 9.402

Общая площадь поверхности - 0,00977151 м².

С/С - 0; S/С - 0.

P5511-2919036E

Чашка

№ док. № док.	Изм.	Лист	№ документа	Подпись	Дата
-	Наб.	P190.0246		<i>[Signature]</i>	
	Разраб.	Серединин		<i>[Signature]</i>	
	Проверил	Гасимов		<i>[Signature]</i>	18.11
	Т. контр.	Крохалева		<i>[Signature]</i>	
	Н. контр.				
	Утвердил	Абдуллин		<i>[Signature]</i>	12.03.21

Литера	Масса	Масштаб
	0,099	1:1
Лист:		Листов: 1

Лист 3.0 ГОСТ 19904
08пс ГОСТ 16523

РТИ-К

Копировал

Формат А4

P5511-2919036-15

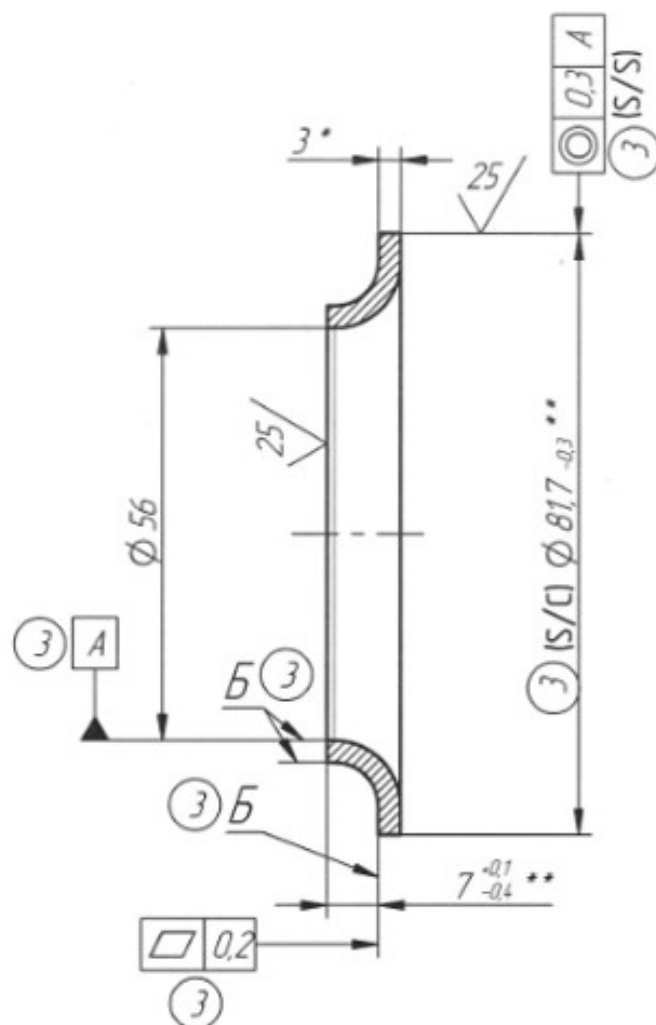

1. Материал-заменитель: Лента 08пс-3,0x120 ГОСТ 503-81

2* Размеры для справок.

3 ** Размеры для контроля, остальные обеспечить инструментом.

③ 4. При формировании $\varnothing 81,7$ на выходе допускается заусенец до 0,3 мм (S/S) На поверхностях Б заусенцы не допускаются.

③ 5. Общие допуски по ГОСТ 30893.1: H14, h14, \pm IT14/2; ГОСТ 30893.2 - К.

6. Остальные ТТ по ОСТ 37.001.219-79.

③ 7. Покрытие: Хим. фос.

③ С/С - 0; S/С - 1; S/S - 2.

P5511-2919036-15

Зам.	P180.1513		29.06.12
Изм/Лист	№ докум.	Подпись	Дата
Разраб	Сальцин		29.06.12
Проб.			
Т. контр.	Мифтахова		12.07.12
Нач. ТО			
Н. контр.	Черникава		11.07.12
Утв.	Ципин		

Чашка

Литер.	Масса	Масштаб
	0,08	1:1
Лист	Листов 1	

Лист 3,0 ГОСТ 19904-90
08пс ГОСТ 16523-97

НПО "РОСТАР"