

3,2 (✓)

Перв. примен.
Справ. №

A-A (1:1)

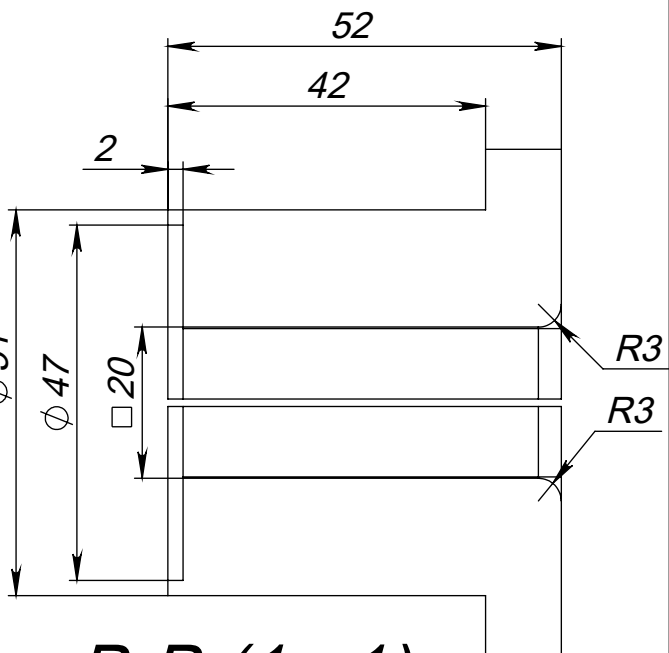
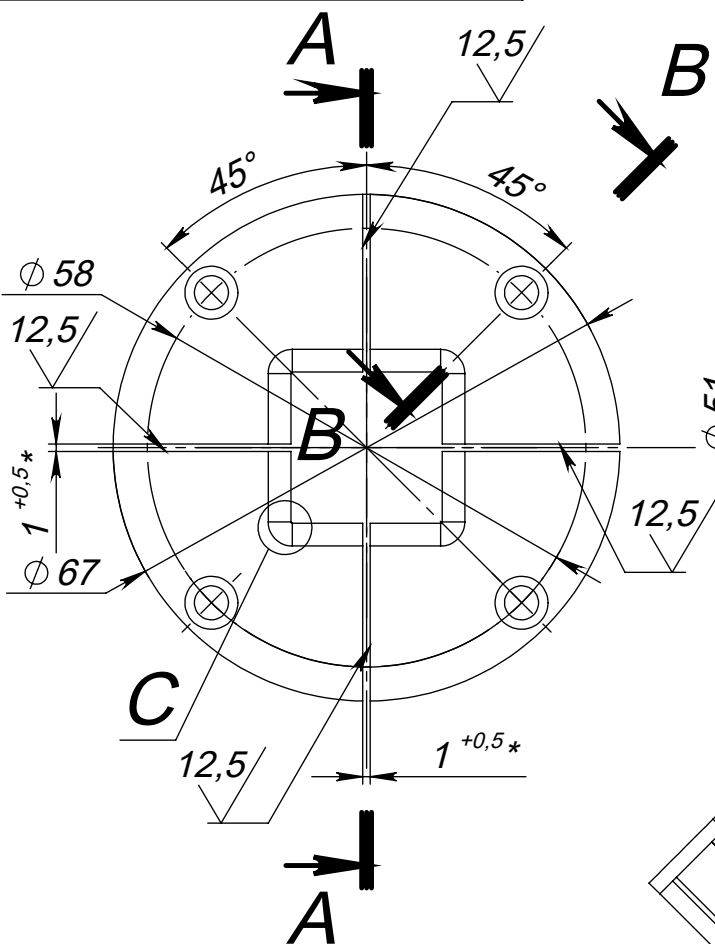

B-B (1:1)
4 места

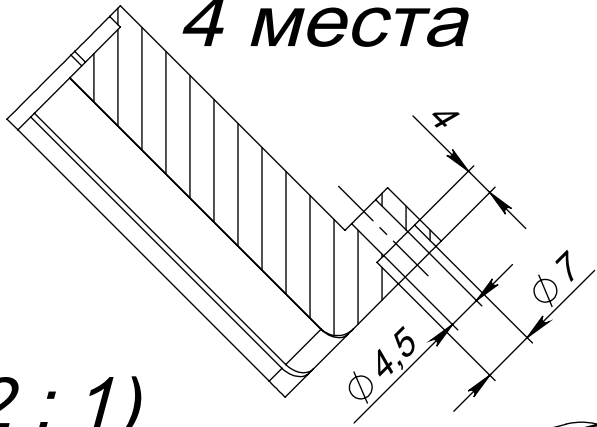

C (2:1)
4 места

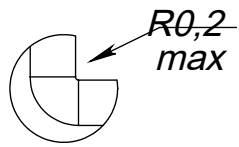
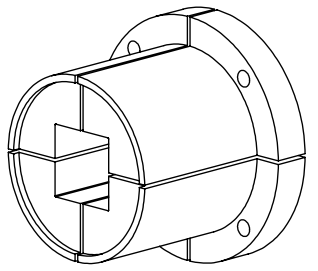
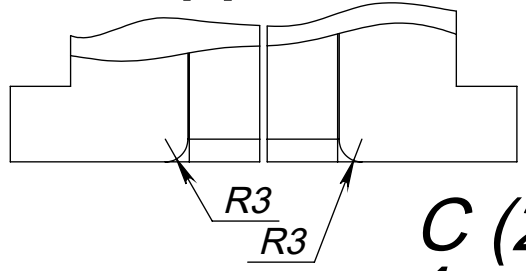

- * Размеры разрезов детали.
- HRC 40...50.
- Неуказанные предельные отклонения размеров: H12, h12, $\pm \frac{IT12}{2}$.

Подл. и дата
Инв. № дубл.
Взам. инв. №
Подл. и дата
Инв. № подл.

Изм.	Лист	№ докум.	Подп.	Дата
Разраб.	Левков А.			
Пров.				
Т. контр.				
Н. контр.				
Утв.				

Цанга
Сталь 65Г

Лит.	Масса	Масштаб
	0.00	1:2
Лист 1	Листов 1	