

652.8092.029Гп

√ Ra 6,3 (√)

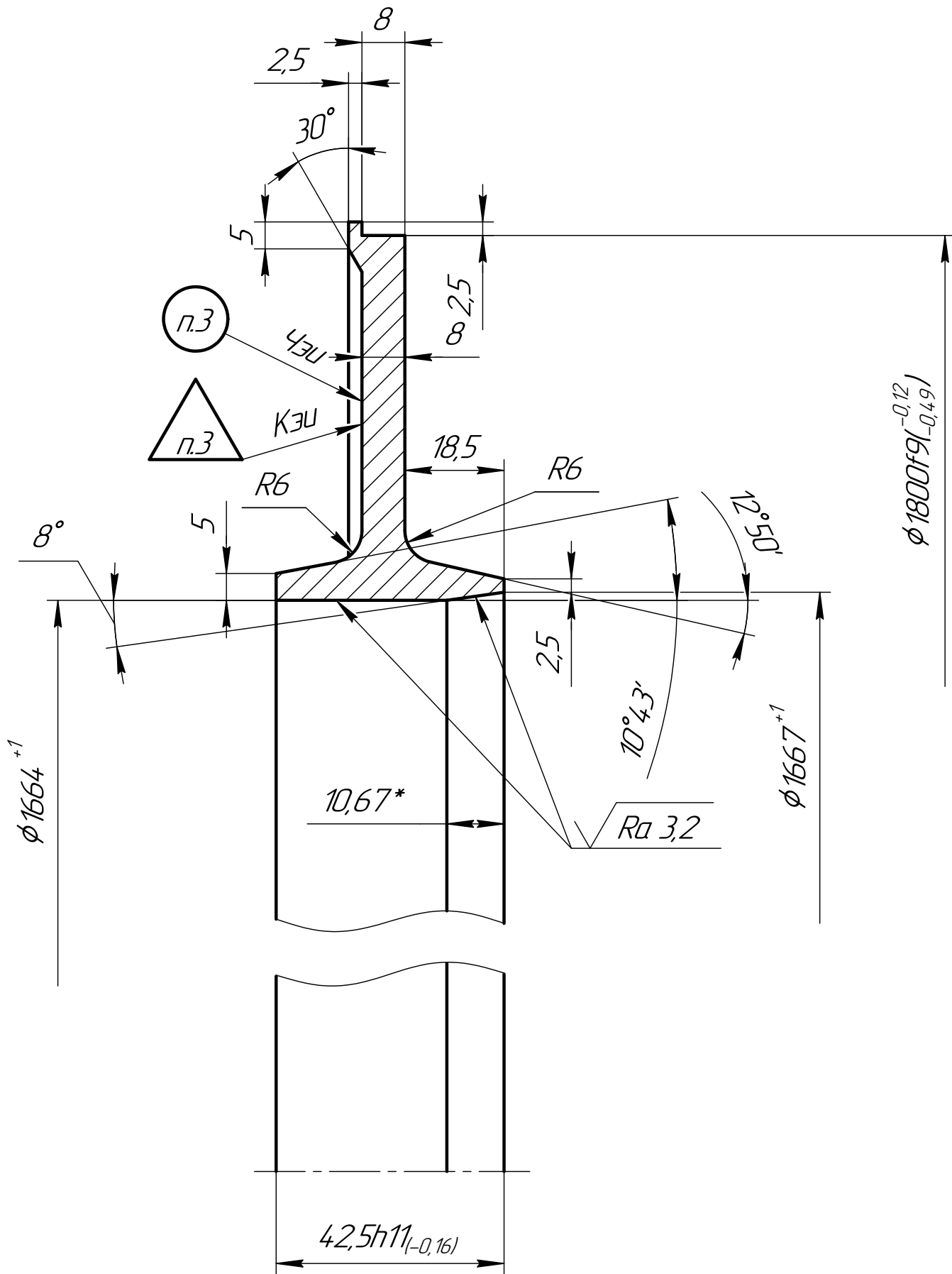

- 1 Допускаются 4 сварных шва по ГОСТ 14771-76-С25-ИИп, Категория требований к сварным швам – II (без рентгеноконтроля) по инструкции 25+522М. Усиления швов снять с обеих сторон.
- 2 Неуказанные предельные отклонения размеров по ОСТ 1 00022-80.
- 3 Маркировать и клеймить шрифтом 5.
- 4 *Размеры для справок.

Перв. примен.	
Справ. №	
Подп. и дата	
Изм. № дораб.	
Взам. инв. №	
Подп. и дата	
Изм. № подл.	

				652.8092.029Гп				
Изм.	Лист	№ докум.	Подп.	Дата	Фланец передний	Лит.	Масса	Масштаб
Разраб.							34,5	1:1
Пров.						Лист	Листов 1	
Т.контр.								
И.контр.					12X18H10T			
Утв.					ОСТ 1 90241-76			