

Лист № 14  
 Проект № РГФС.301136.002

Изм. № 1  
 Дата 10.01.2018  
 Разработчик  
 Проверен  
 Конструктор  
 Руководитель проекта  
 Утвержден

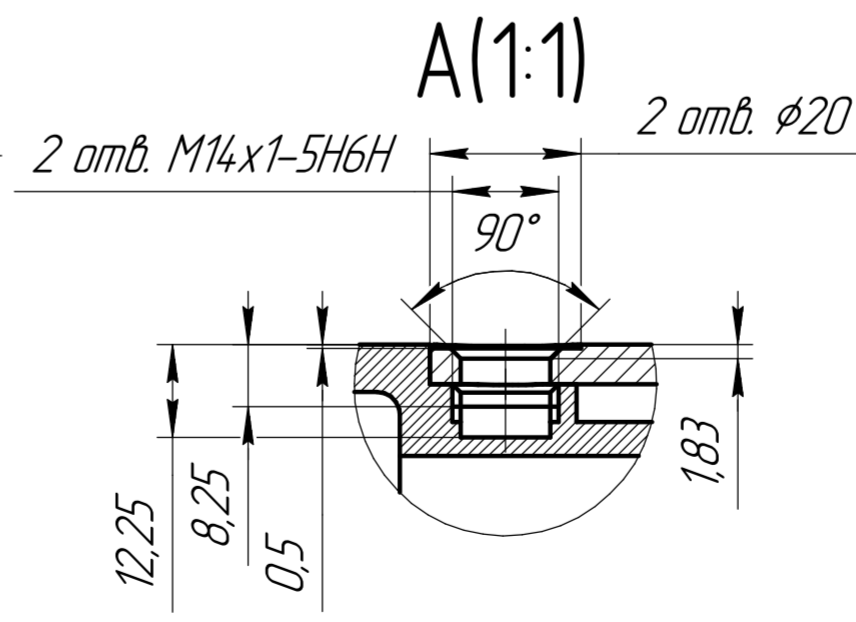
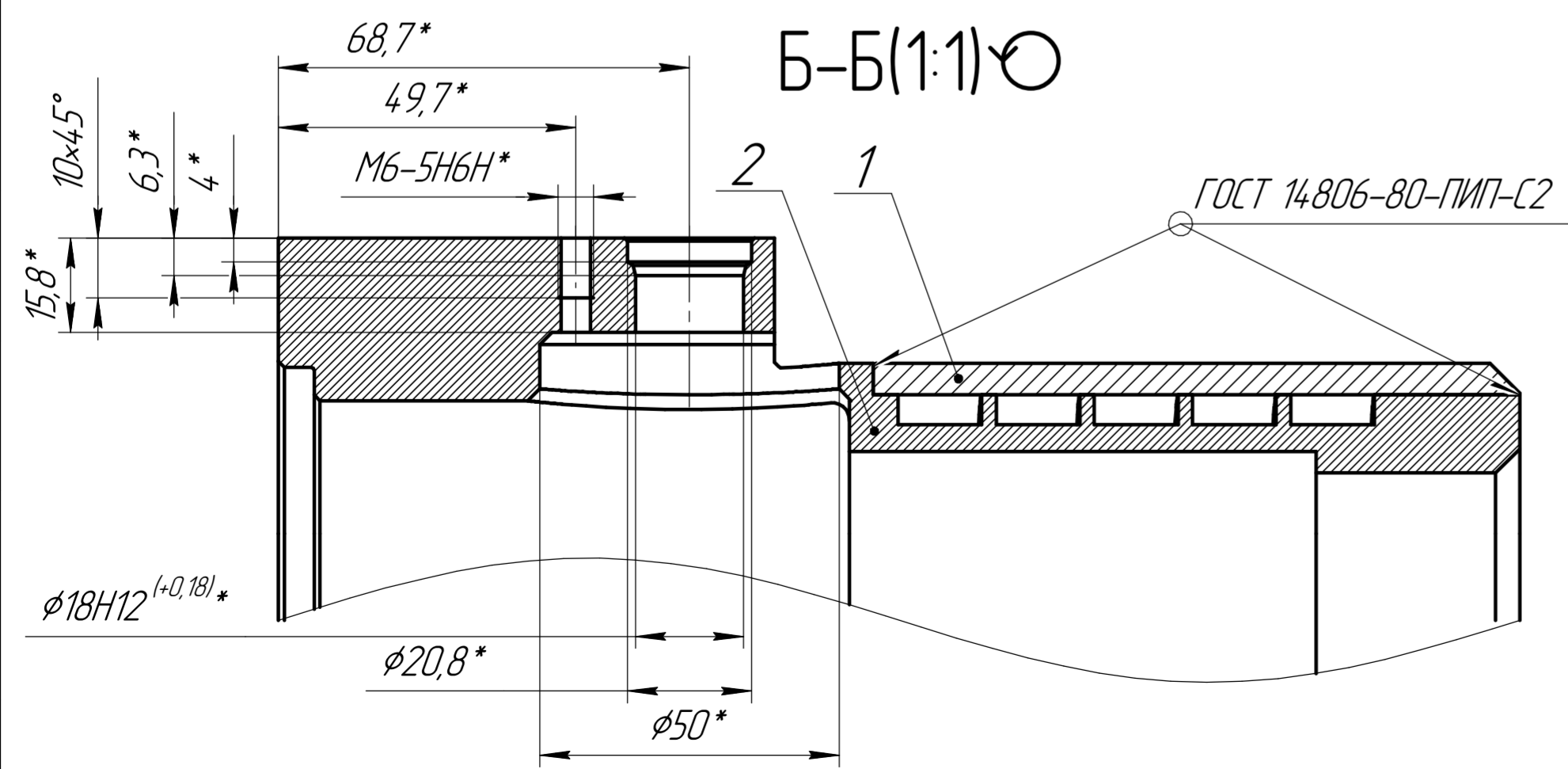
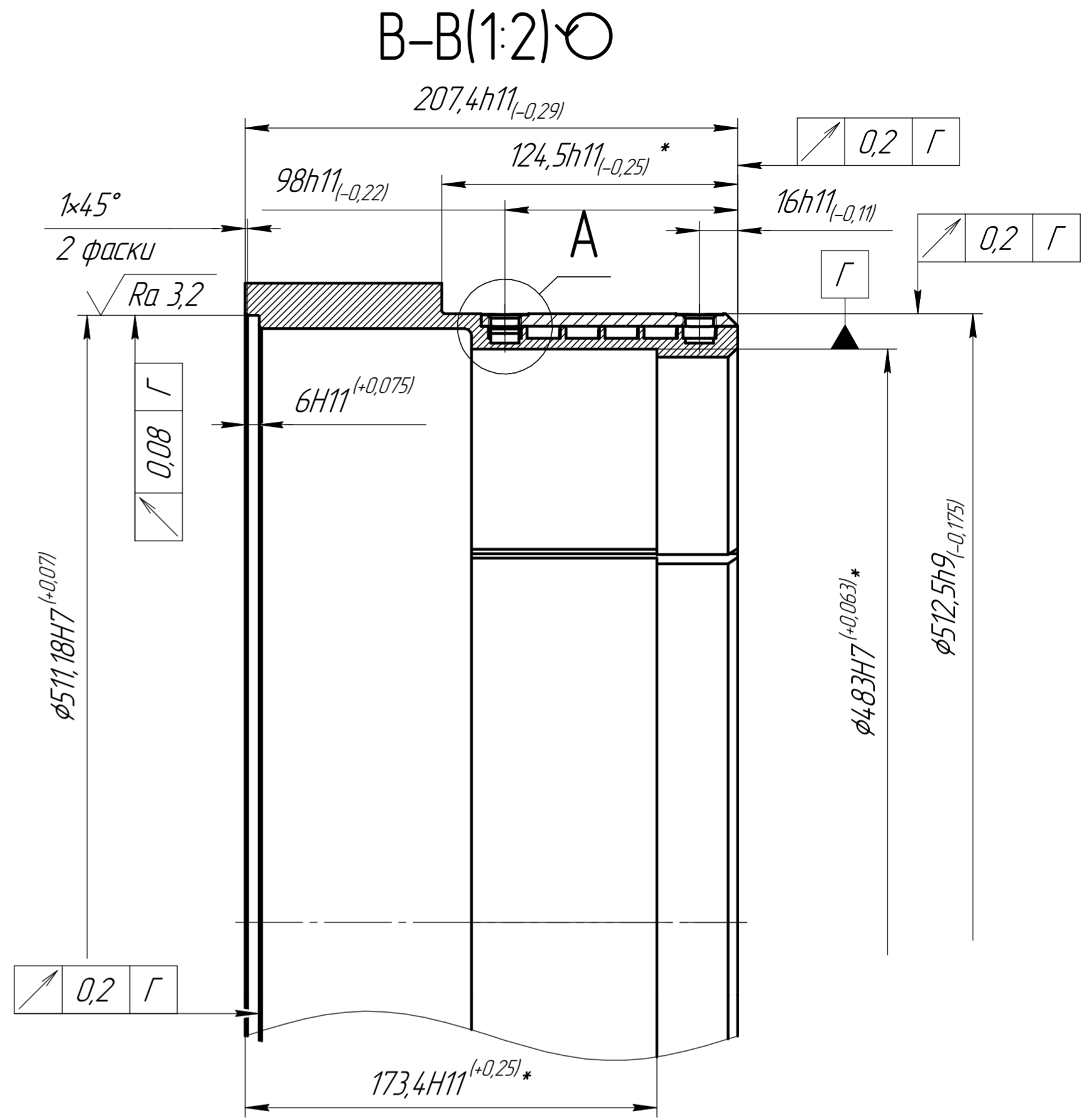
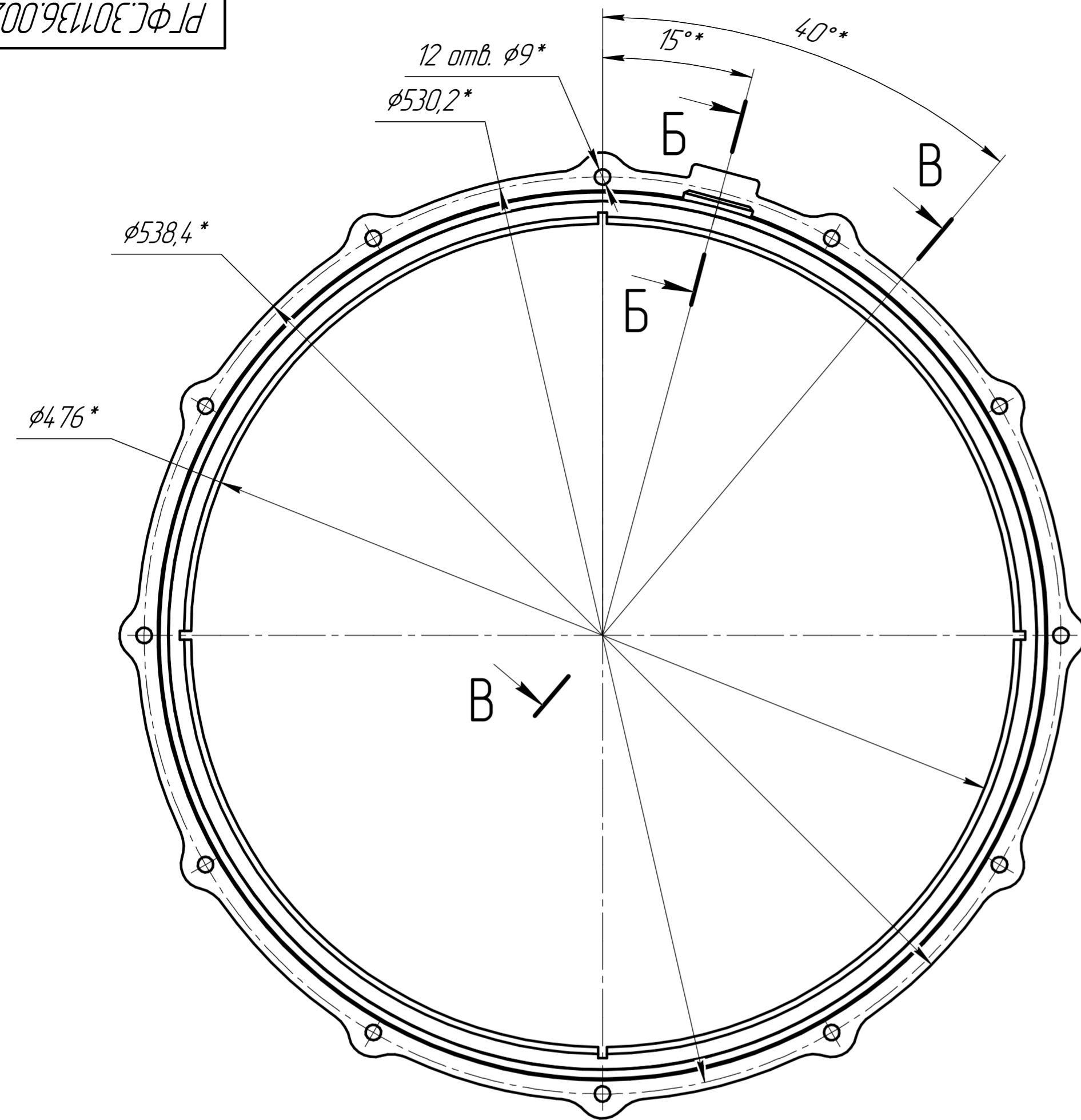

- 1 \* Размеры для справок.
- 2 Неуказанные предельные отклонения размеров, допуски формы и расположения поверхностей по ОСТ 1 00022-80.
- 3 Допускается нагрев детали кожух поз.1 200-250°C, при запрессовке детали корпус поз.2.
- 4 Покрытие Ан. окс. нхр. после сварки и обработки. Резьбовые отверстия не покрывать.

РГФС.301136.002 СБ				Лист	Масса	Масштаб
Корпус				14	14	1:2,5
Сборочный чертеж				Лист	Листов	1
Изм.	Лист	№ докум.	Подп.	Дата		
Разраб.						
Проб.						
Т.контр.						
Рук.пр.зр.						
Н.контр.						
Утв.						