

РГФС.757213.001

Перв. примен.  
РГФС.68434.9.012

Справ. №

Подп. и дата

Инд. № дцкл.

Взам. инв. №

Подп. и дата

Инд. № подл.

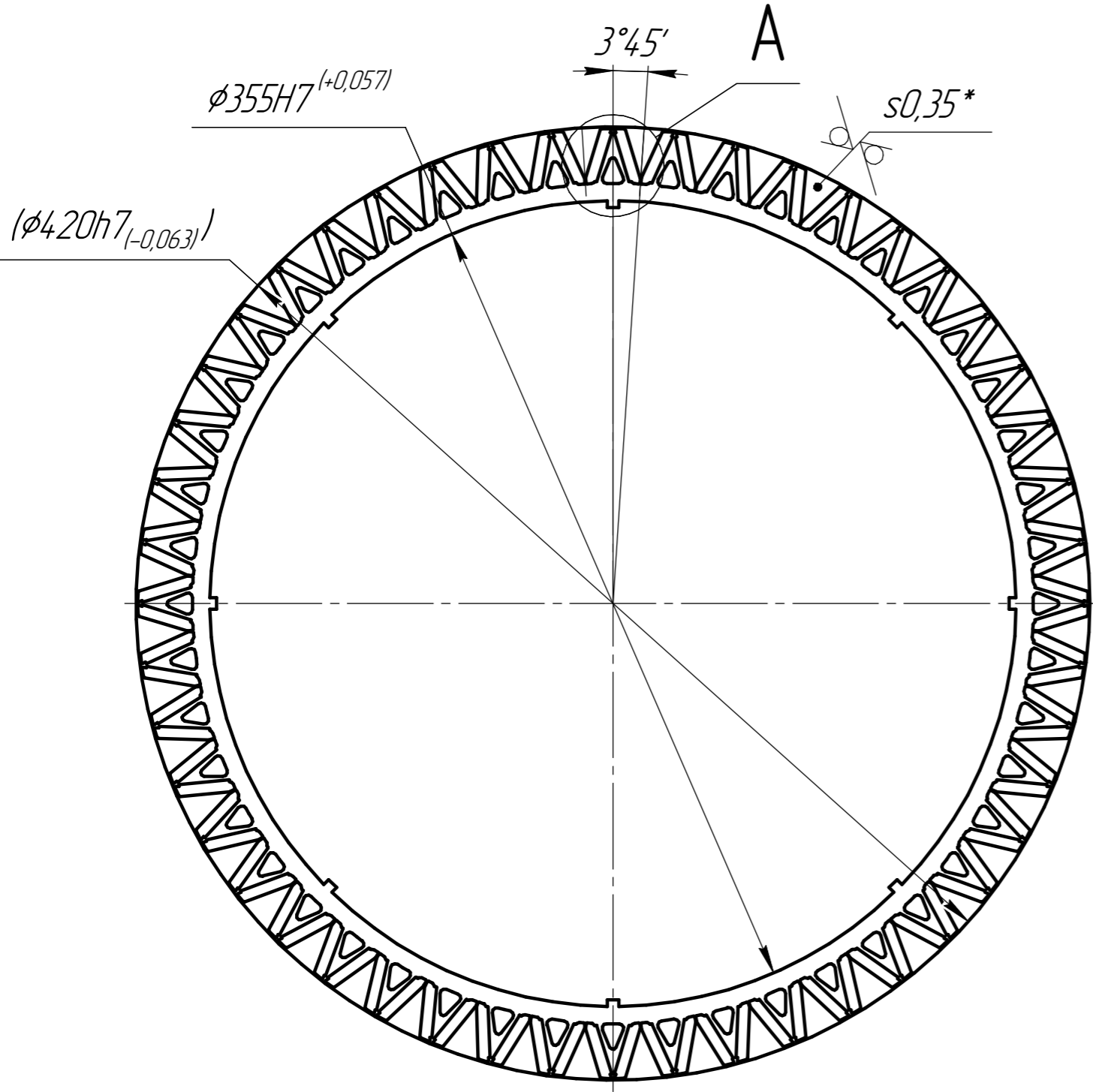

A(2:1)  $\sqrt{Ra 6,3 (\checkmark)}$   
48 мест

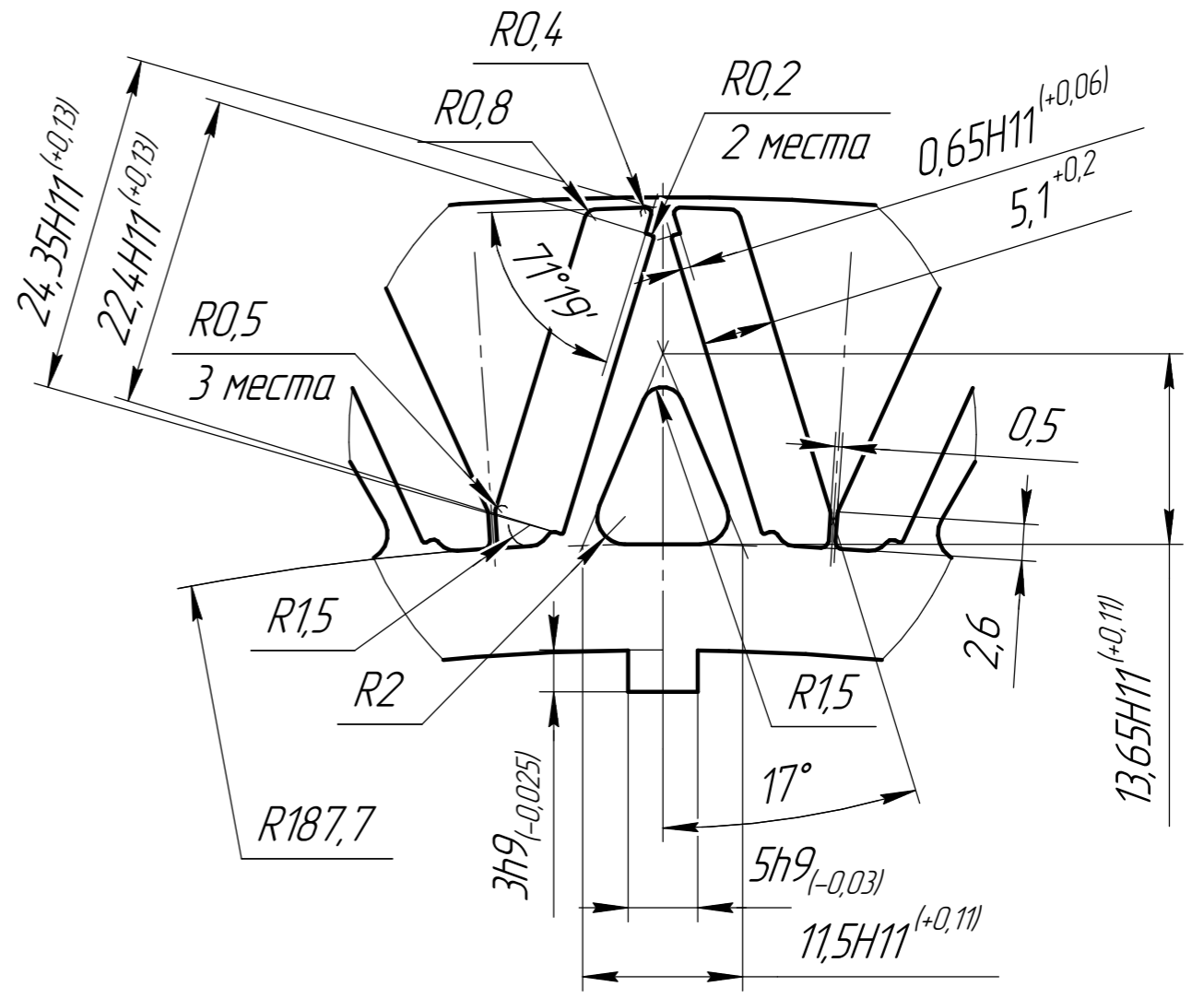

- 1 \* Размер для справок.
- 2 Неуказанные предельные отклонения размеров, допуски формы и расположения поверхностей по ОСТ 1 00022-80.
- 3 Размеры в скобках получить в узле.
- 4 Заусенцы и местные изгибы не допускаются.

					РГФС.757213.001		
					Лист ротора		
					Лента 0,35-П-1-С-ТО-ТШ-А-2321 ГОСТ 21427.2-83		
					Копировал Формат А3		
Изм.	Лист	№ докум.	Подп.	Дата	Лит.	Масса	Масштаб
Разраб.						65 з	1:2,5
Проб.					Лист	Листов	1
Т.контр.							
Рук.пр.гр.							
Н.контр.							
Утв.							