

ВР.723454.001

√ Ra 3,2 (√)

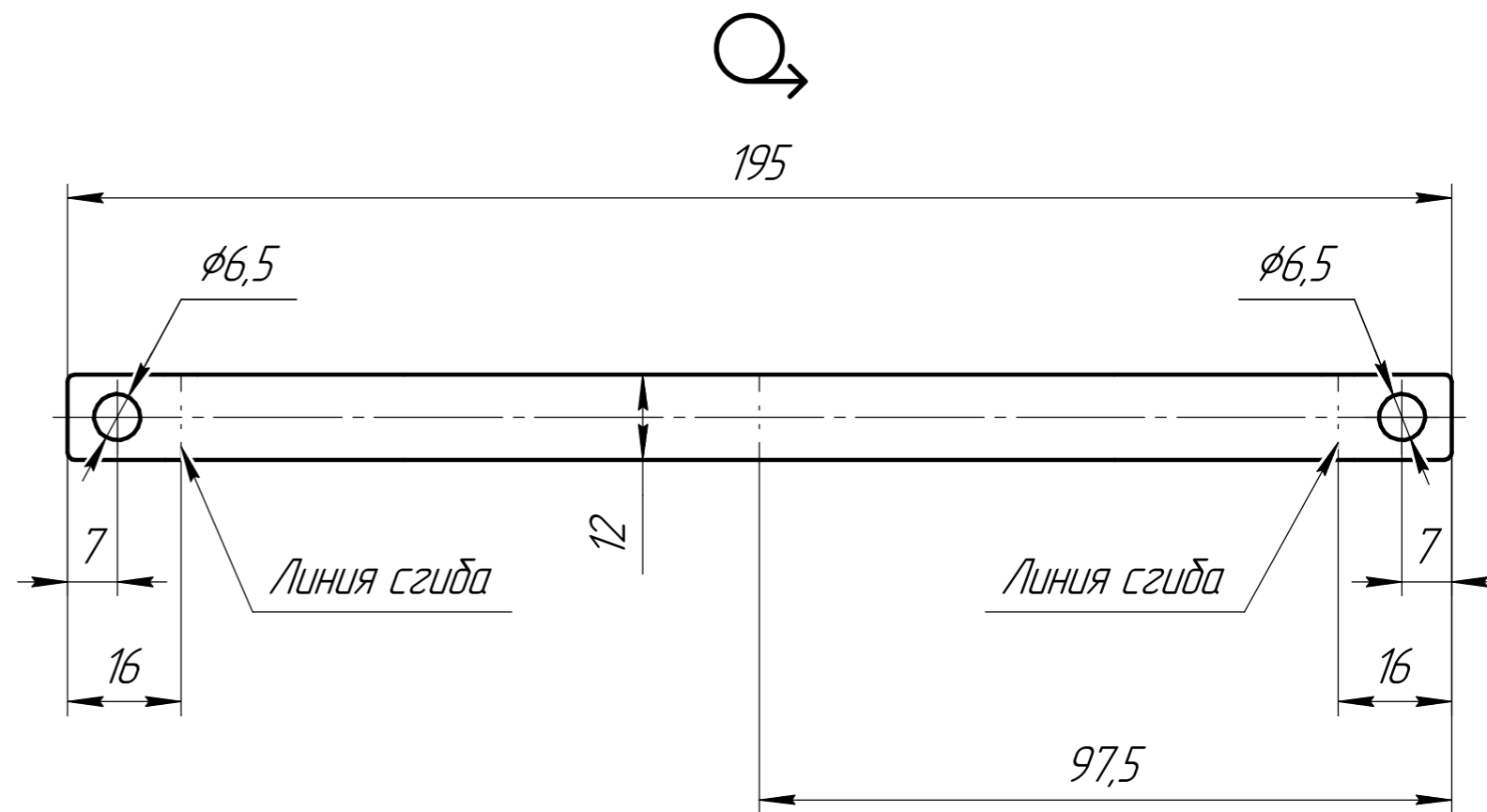
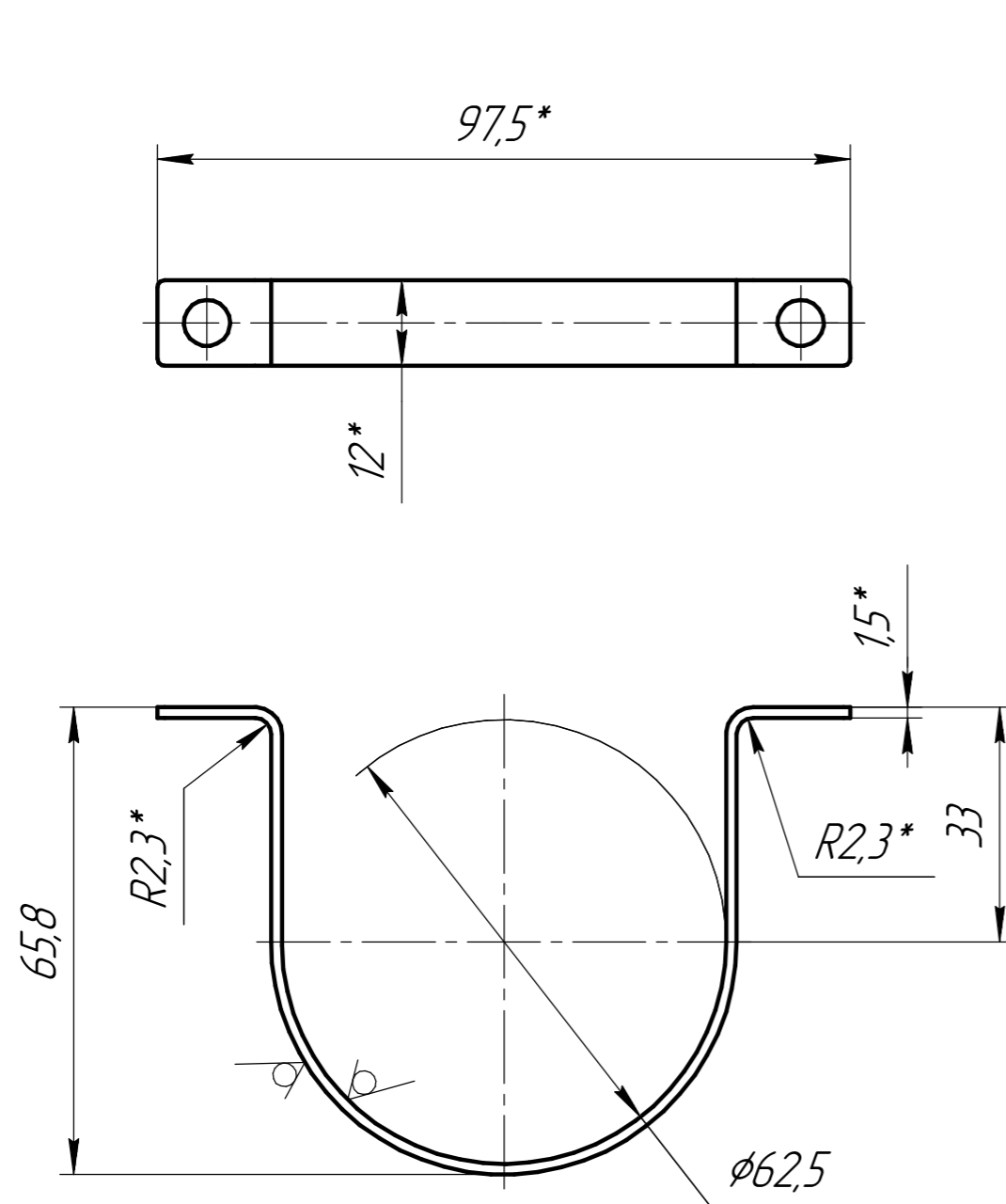

- 1 * Размеры для справок.
- 2 Отверстия сквозные.
- 3 Наличие заусенцев не допускается.
- 4 Неуказанные предельные отклонения размеров по H12, h12, ± IT12/2.
- 5 Радиус пуансона 2,3 мм.
- 6 На готовое изделие нанести покрытие Hδ15 ГОСТ 9.306-85.

Перв. примен.

Справ. №

Подп. и дата

Изм. № дцкл.

Взам. инв. №

Подп. и дата

Изм. № подл.

				ВР.723454.001				
Изм.	Лист	№ докум.	Подп.	Дата	Хомут d51,6	Лист	Масса	Масштаб
Разраб.		Веревичев В.А.		17.03.2023			0,03	1:1
Пров.		Жигалов Д.В.				Лист	Листов 1	
Т.контр.								
Н.контр.					Лист 1,5x1250x2500 Ст3 ГОСТ 19903-2015			
Утв.		Жигалов Д.В.			ООО "Веста регионы"			

Копировал

Формат А3