

E432.1655.00.00.002A

√ Ra 3,2

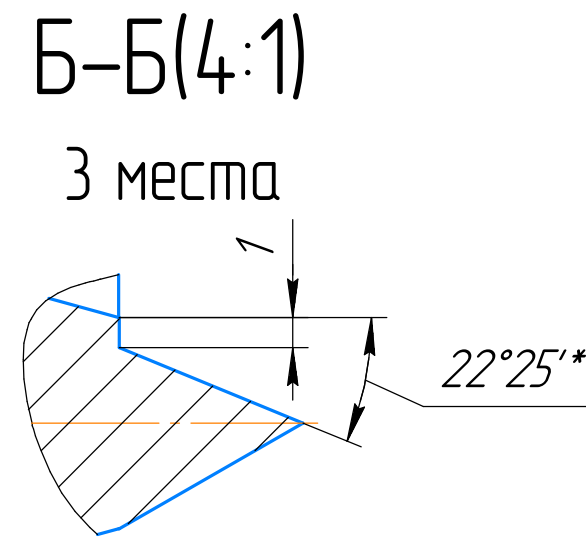
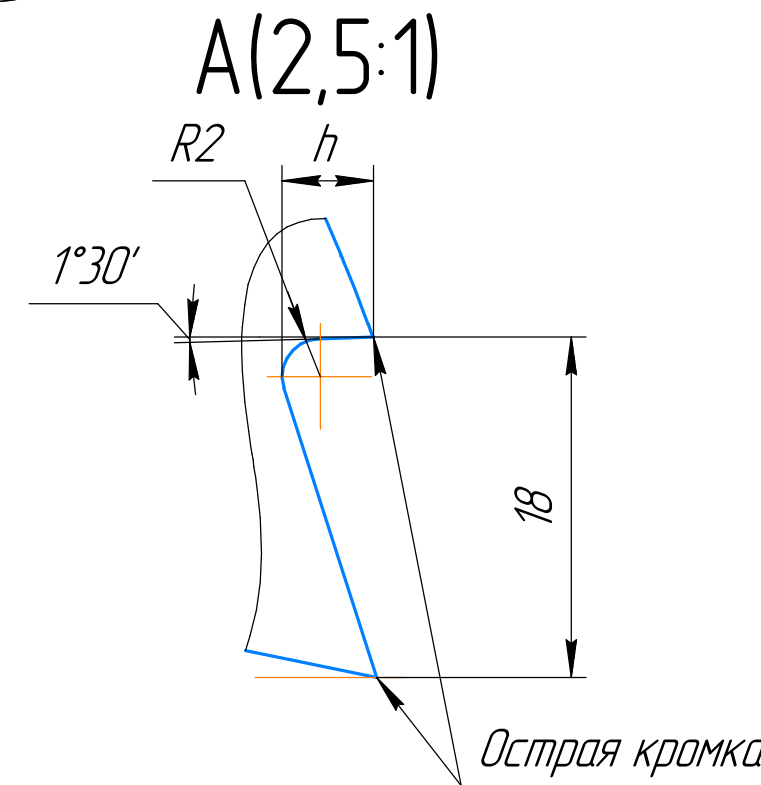
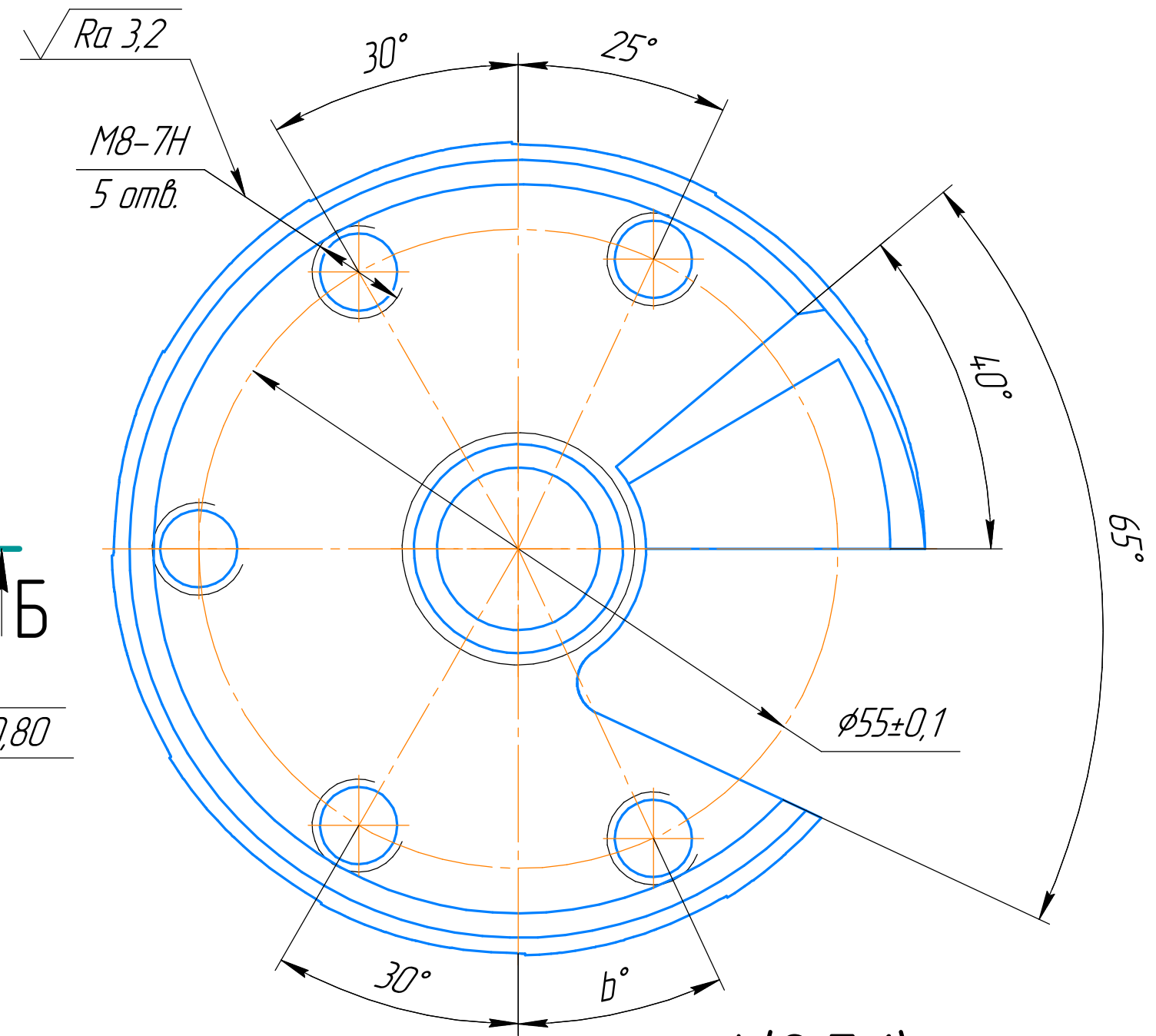
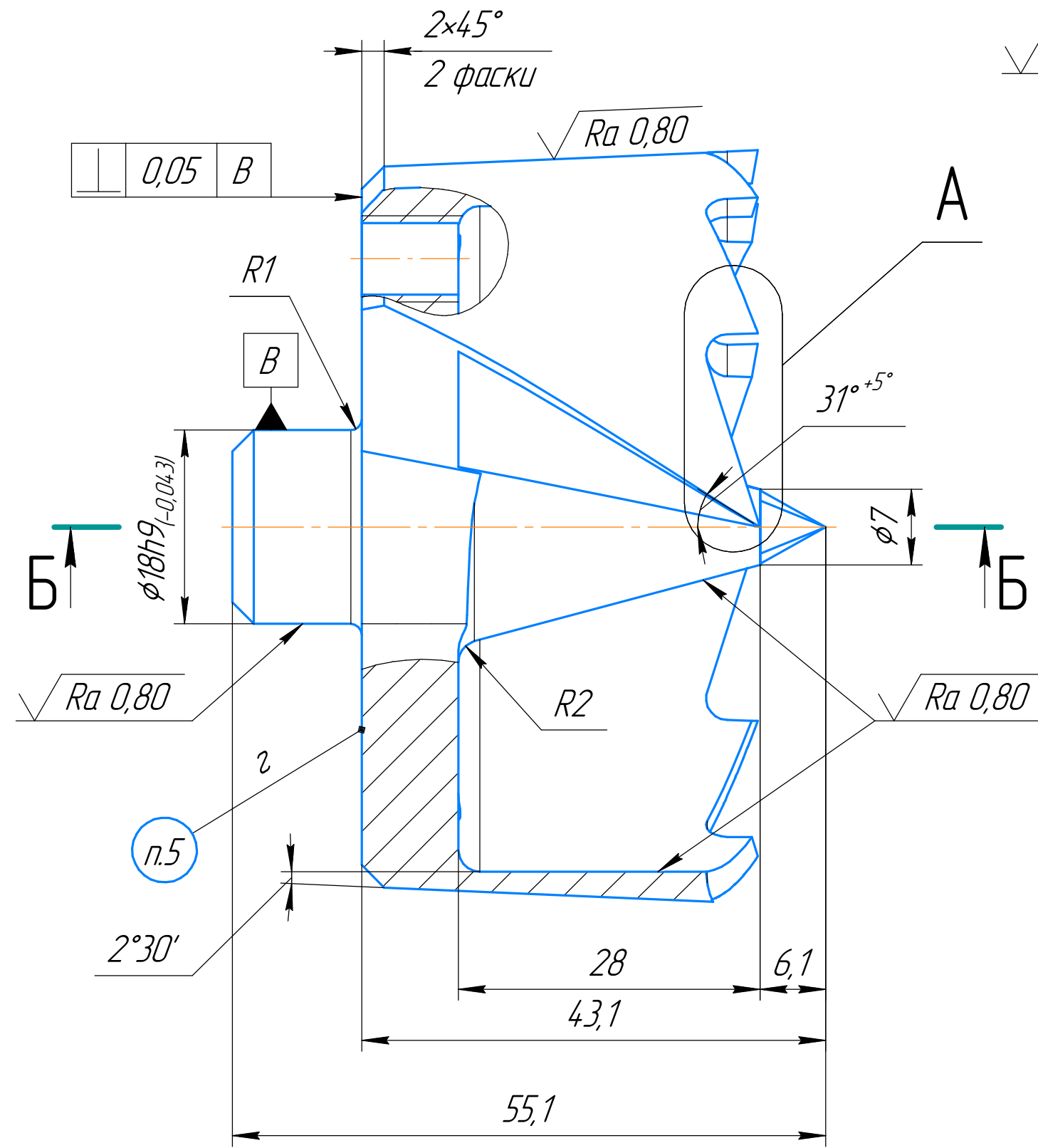
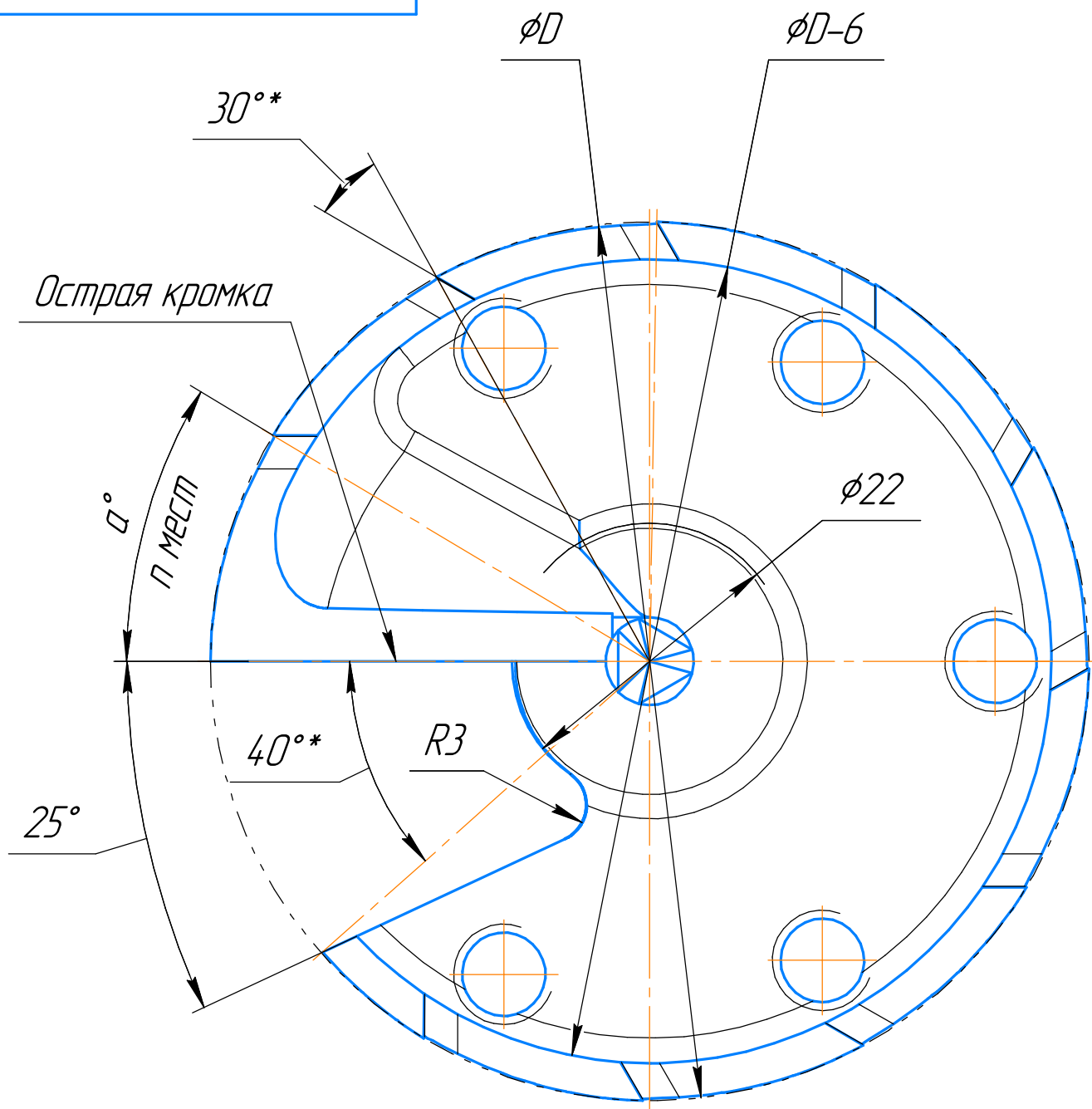

- 1 46..52 HRC.
- 2 H14, h14, ± $\frac{IT14}{2}$.
- 3 * Размер для справок
- 4 Покрытие: Хим.Окс.п.рм.
- 5 Маркировать: знак предприятия- изготовителя, размер D, № чертежа

Обозначение	D, мм	h, мм	Кол-во зубьев, n	a°	b°	Масса
E432.1655.00.00.002A	70,0	5,0	11	30,0	25,0	0,35
-01	77,0	8,0	12	28,0		0,40
-02	80,0	6,0	13	26,0		0,43
-03	85,0	8,5	14	24,0		0,46
-04	90,0	7,2	15	23,0		0,51
-05	92,0	7,5		22,0	0,53	
-06	100,0	9,5	16	21,0	15,0	0,60
-07	103,0	8,2	17	20,0	10,0	0,63
-08	110,0	11,0		19,0		0,70

				Цех 8		
E432.1655.00.00.002A						
Чаша зубчатая с центром				Лит.	Масса	Масштаб
Сталь 9ХС ГОСТ 5950-2000				И	См.	2:1
				Лист	Листов	1

Инв. № подл. Подл. и дата. Инв. № дубл. Подл. и дата. Взам. инв. №. Инв. № дубл. Подл. и дата. Справ. №. Перв. примен.