

Вид К

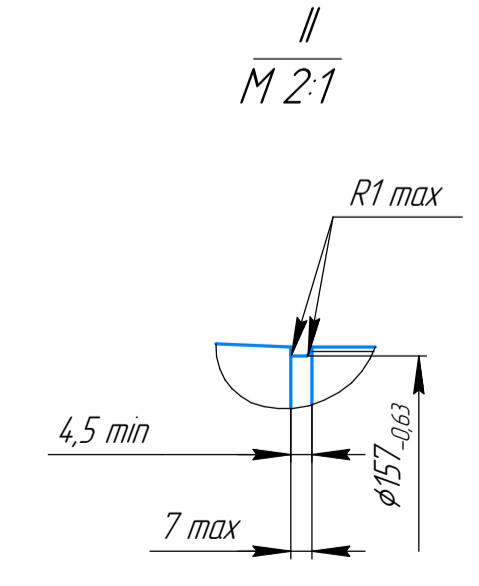
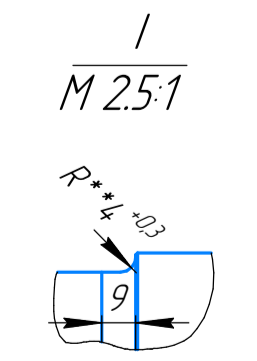
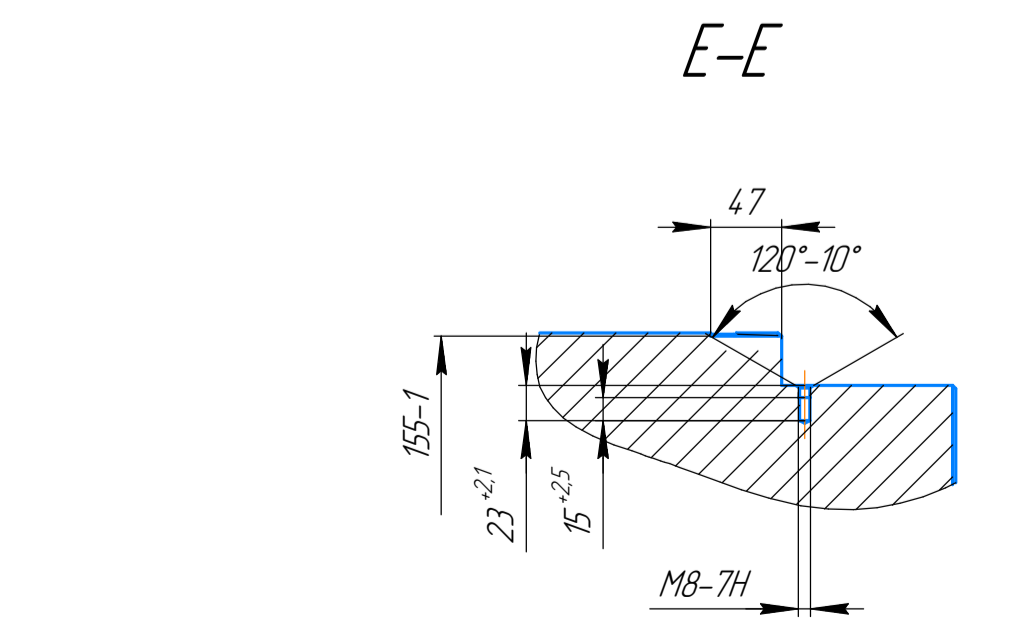
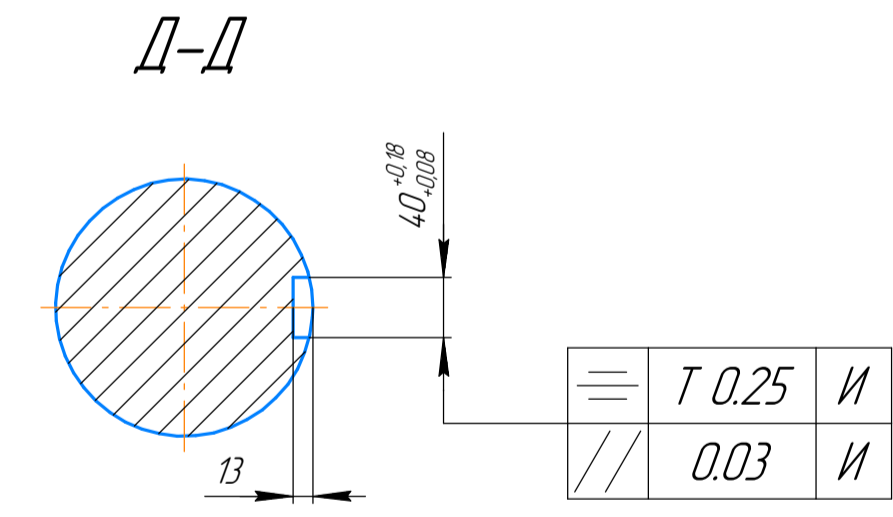
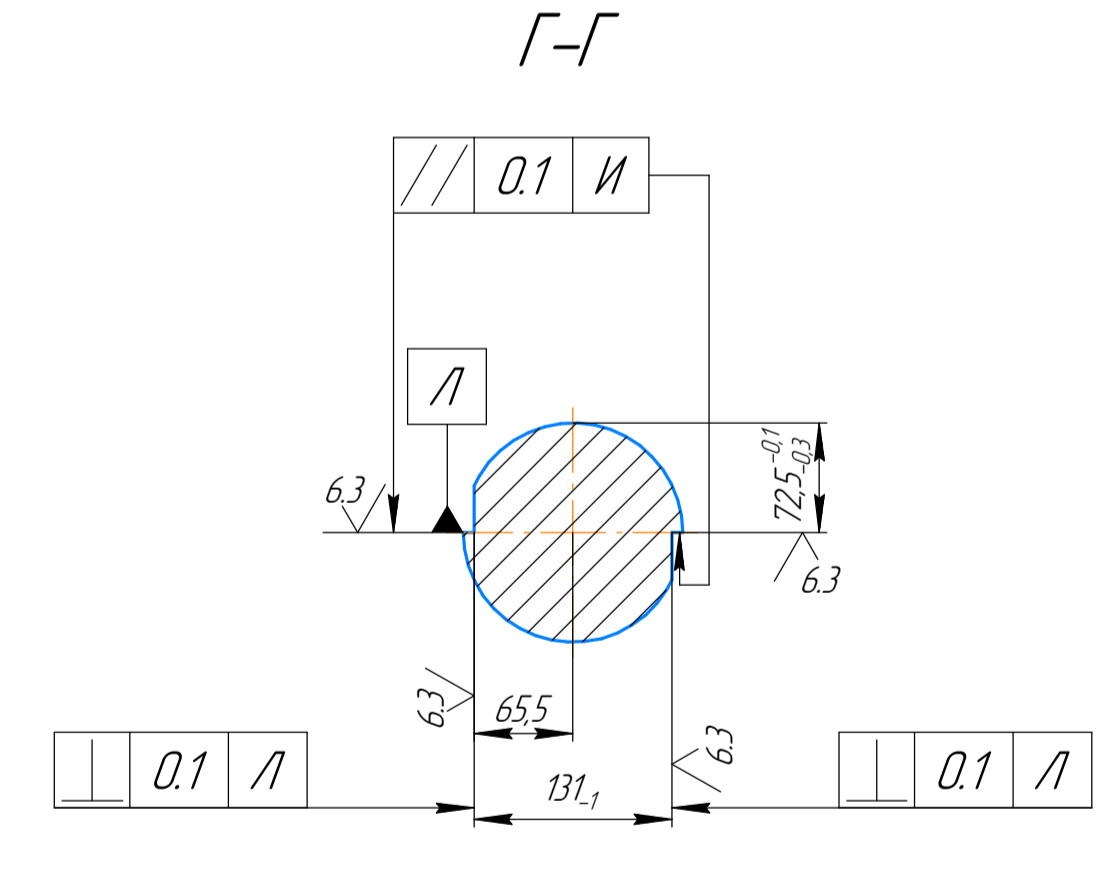
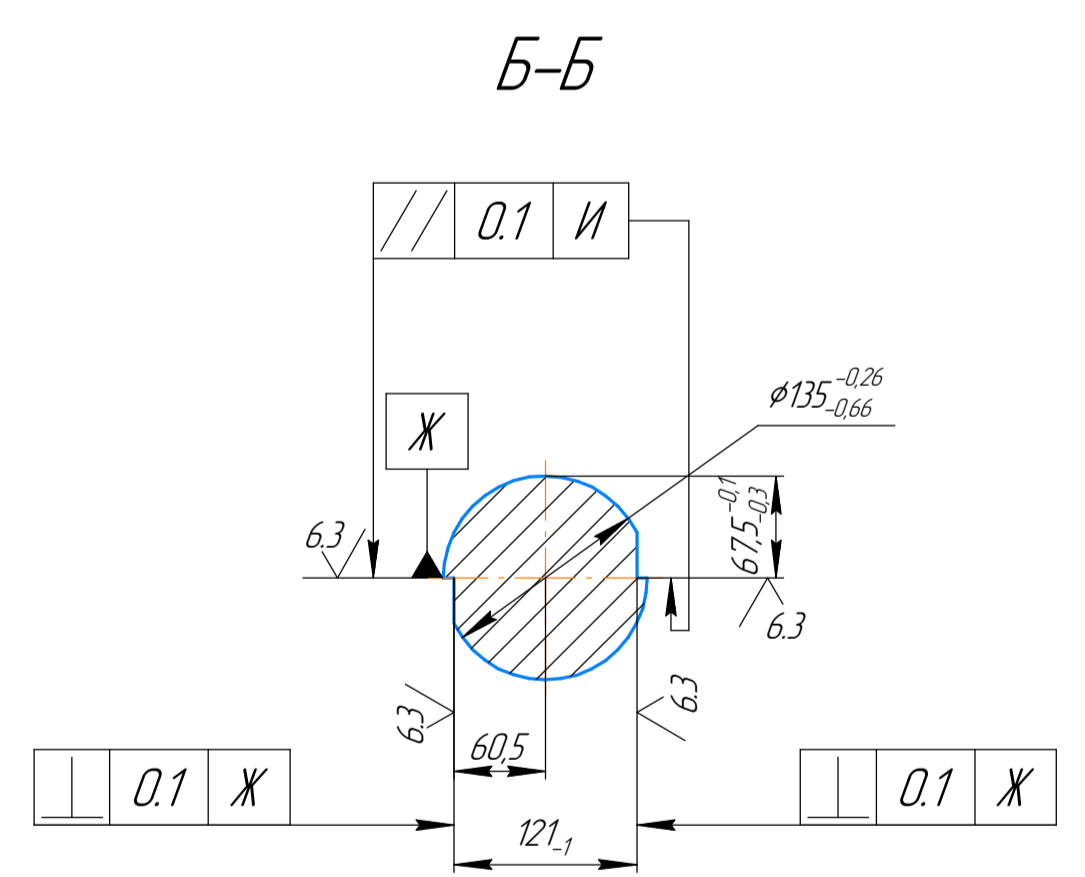
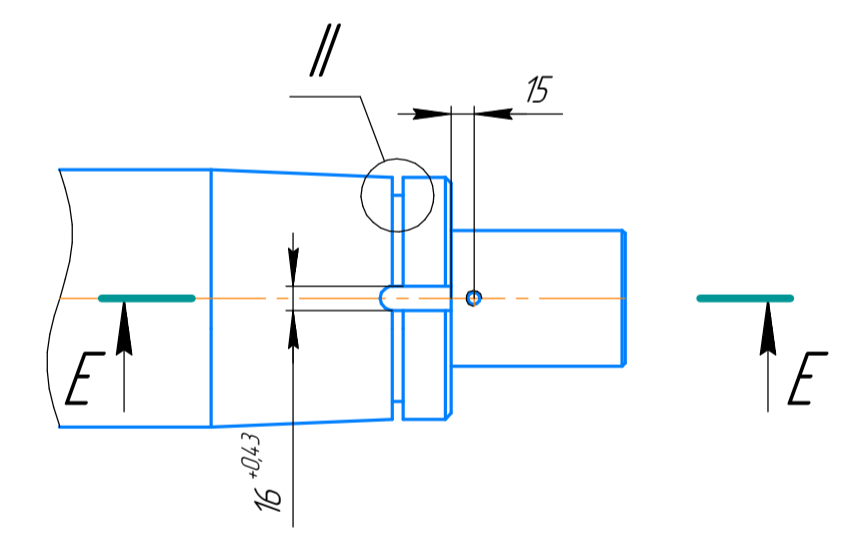

1. Материал в стадии поставки улучшен НВ 235...270
 2. Неуказанные предельные отклонения: Н14; h14; ±IT14/2
 3. *Размеры для справок.
 4. После проверки калибром конической части вала пятно контакта должно быть не менее 80%.
 5. Радиусные переходы R** (галтели) прикатать роликом.
 6. Не допускается наличие рисок и царапин на поверхности радиусных переходов R**.
- Переход цилиндрического тела на галтель должен быть плавным без выступов и подрезов.

СМК 373.02.00.0025				Лит.	Масса	Масштаб
Вал				680	15	
Круг 180-В ГОСТ 2590-71				Лист	Листов	1
Круг 40ХН2МА-В-2-Т ГОСТ 4543-71						
Изм.	Лист	№ докум.	Подп.	Дата		
Разраб.						
Проб.						
Т.контр.						
Исполн.						
Утв.						

Лист 1 из 1