

10'00'00 ЦЗОСЛ

Перв. примен.

Справ. №

Подп. и дата

Инв. № дубл.

Взам. инв. №

Подп. и дата

Инв. № подл.
ОСП-9

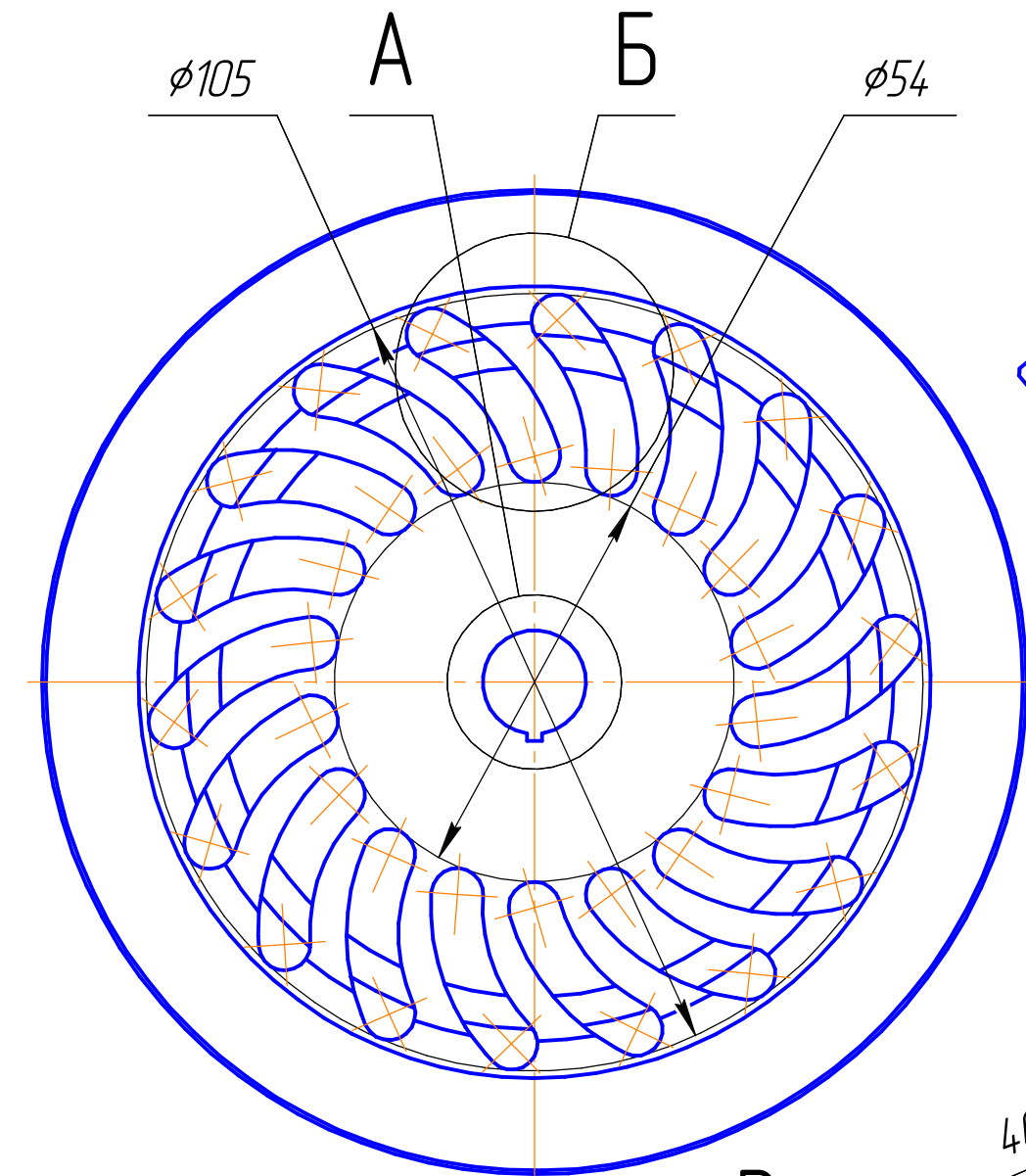

B-B

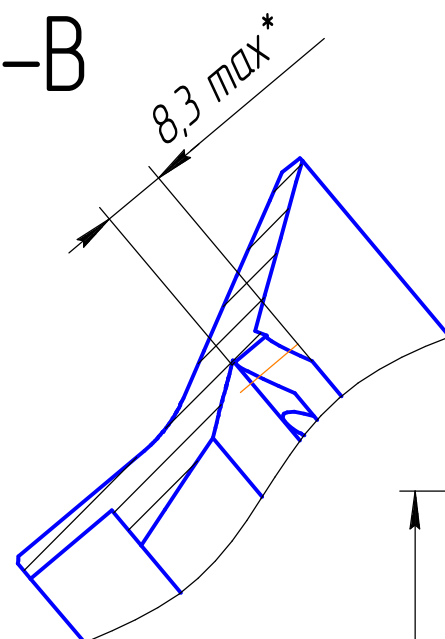

B(2:1)

A(2:1)

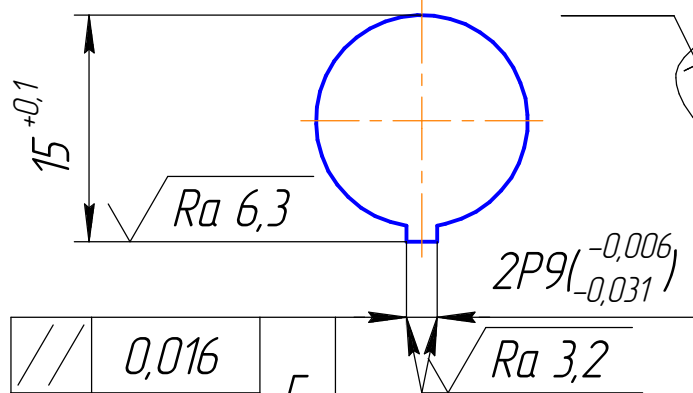

///	0,016	Г
==	T 0,05	

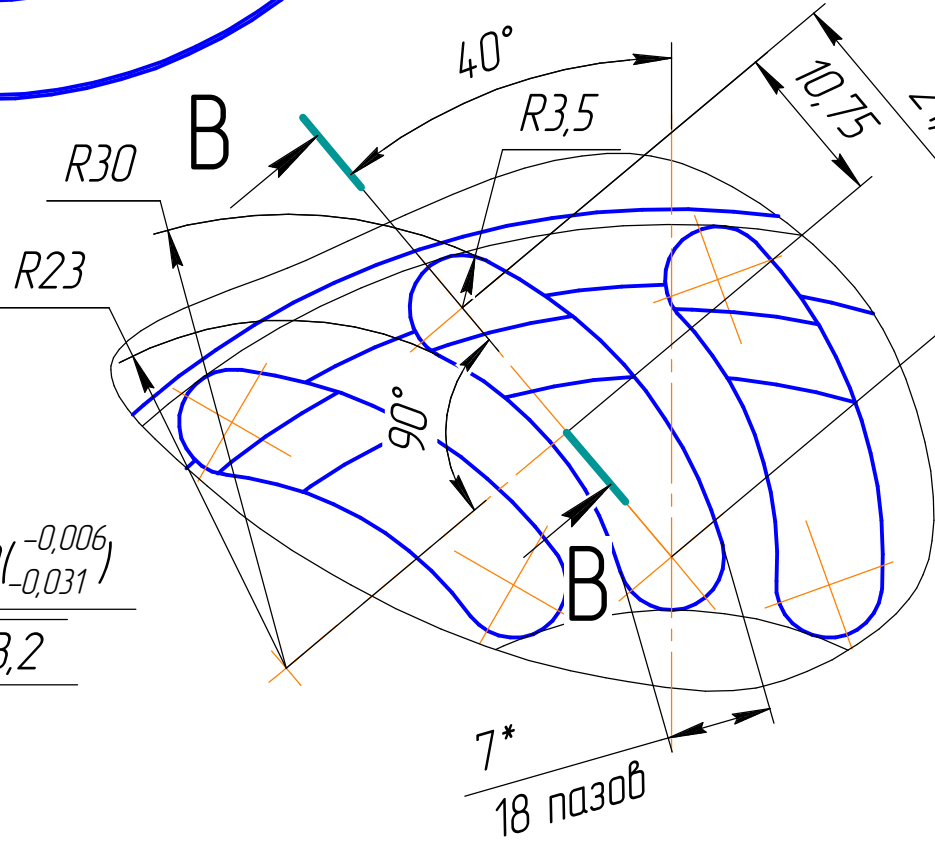

\nearrow	0,05	Г
------------	------	---

$\sqrt{Ra 1,6 (\checkmark)}$

\nearrow	0,025	Г
------------	-------	---

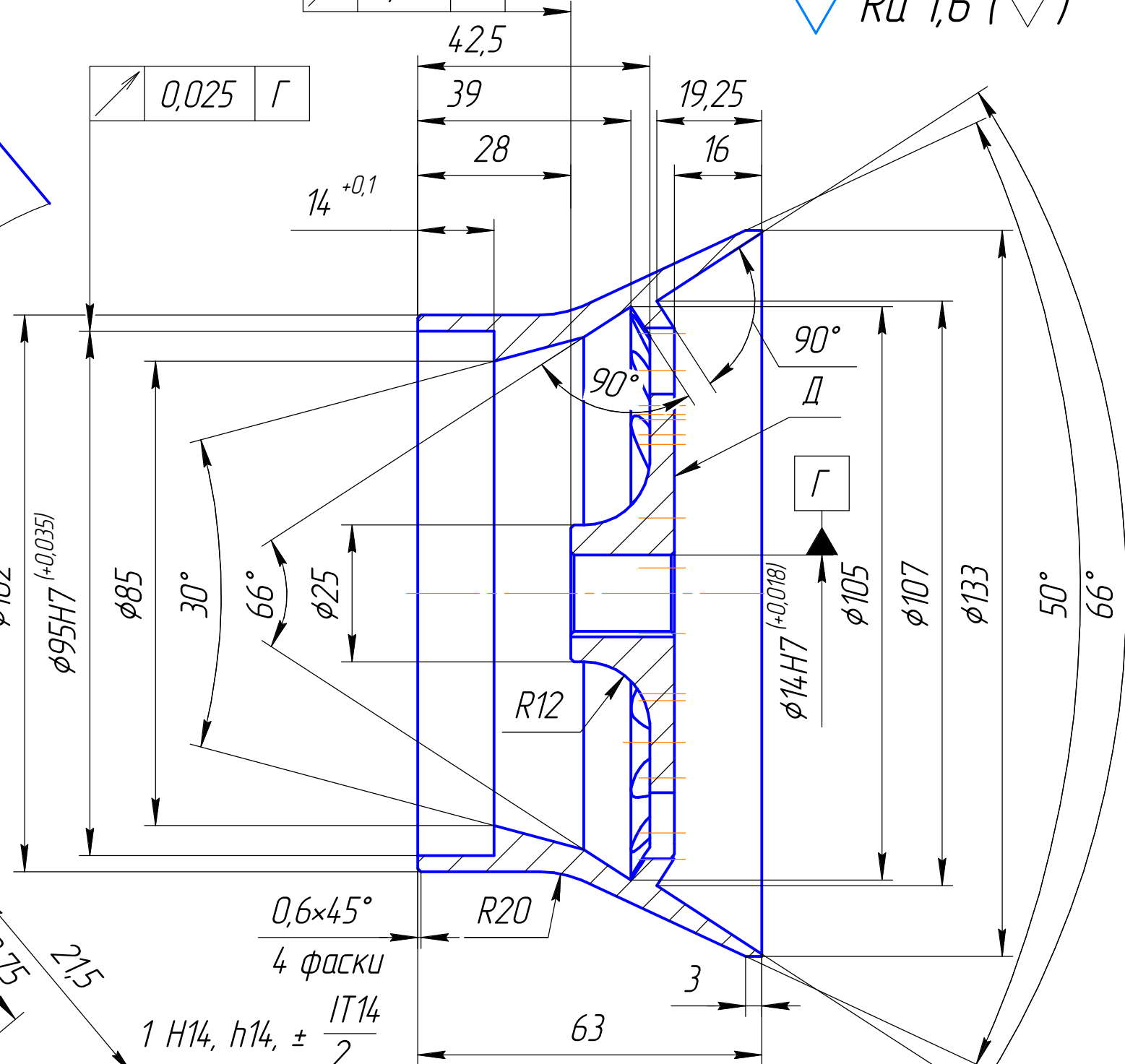

1 H14, h14, $\pm \frac{IT14}{2}$

- 2 * Глубина обработки пазов относительно поверхности Д
- 3 Расположение пазов относительно шпоночного паза произвольное

Изм.	Лист	№ докум.	Подп.	Дата
Разраб.				
Пров.				
Т.контр.				
Н.контр.				
Утв.				

13ОСП 00.00.01

Крыльчатка

Сталь 12X18H10T ГОСТ 5632-2014

Лит.	Масса	Масштаб
		1:1
Лист	Листов	1