

В-В(2:1)

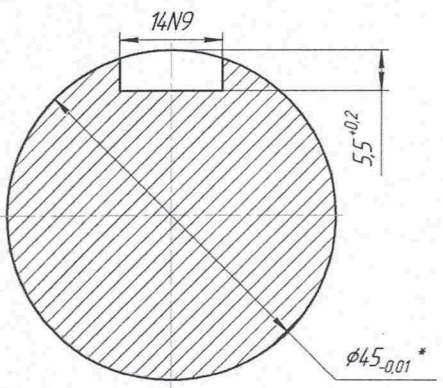

Б(8:1) 6мест

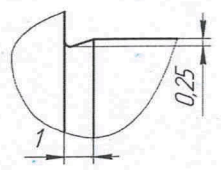

А(2:1)

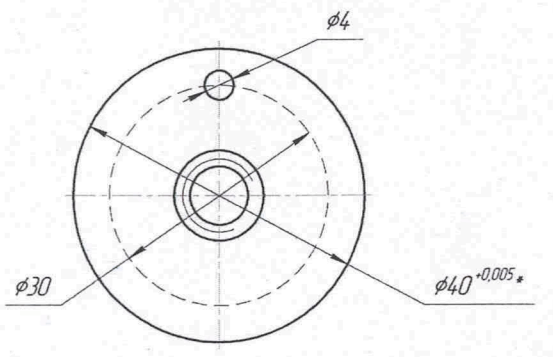

1. * Размер для справок;
2. Н 6 / 6; ±IT6/2;
3. Неуказанные R ≤ 0,2 max мм;
4. Острые кромки притупить;
5. Сварка ручная электродуговая, сварные швы по ГОСТ 5264-80.

Лист. примеч.

Справ. №

Лист и дата

Взам. инв. №

Инв. № дубл.

Лист и дата

Инв. № подл.

На согласование:
Представитель ООО

ГРТ.01.03.2023.0СБ				Лит		Масса	Масштаб
Изм./Лист	№ докум.	Подп.	Дата	Вал			1:1
Разраб.	Фокин В. С.		15.02.2023				
Проб.				Лист	Листов 1		
Т.контр.				Сборочный чертёж		Ст.20	
Н.контр.							
Чтб.							