

РМБЦ.303783.001.001

3351⁺³

√ Ra 6,3

Перв. примен.

Справ. №

Подп. и дата

Инв. № дубл.

Взам. инв. №

Подп. и дата

Инв. № подл.

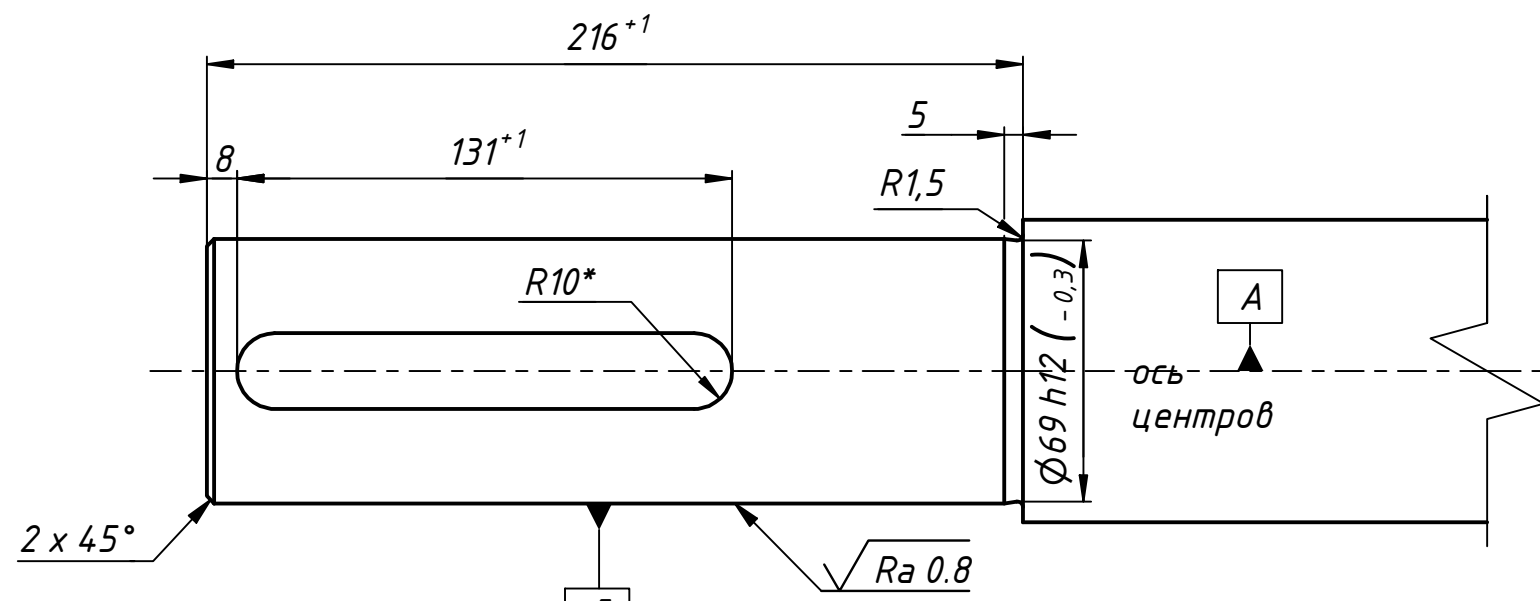
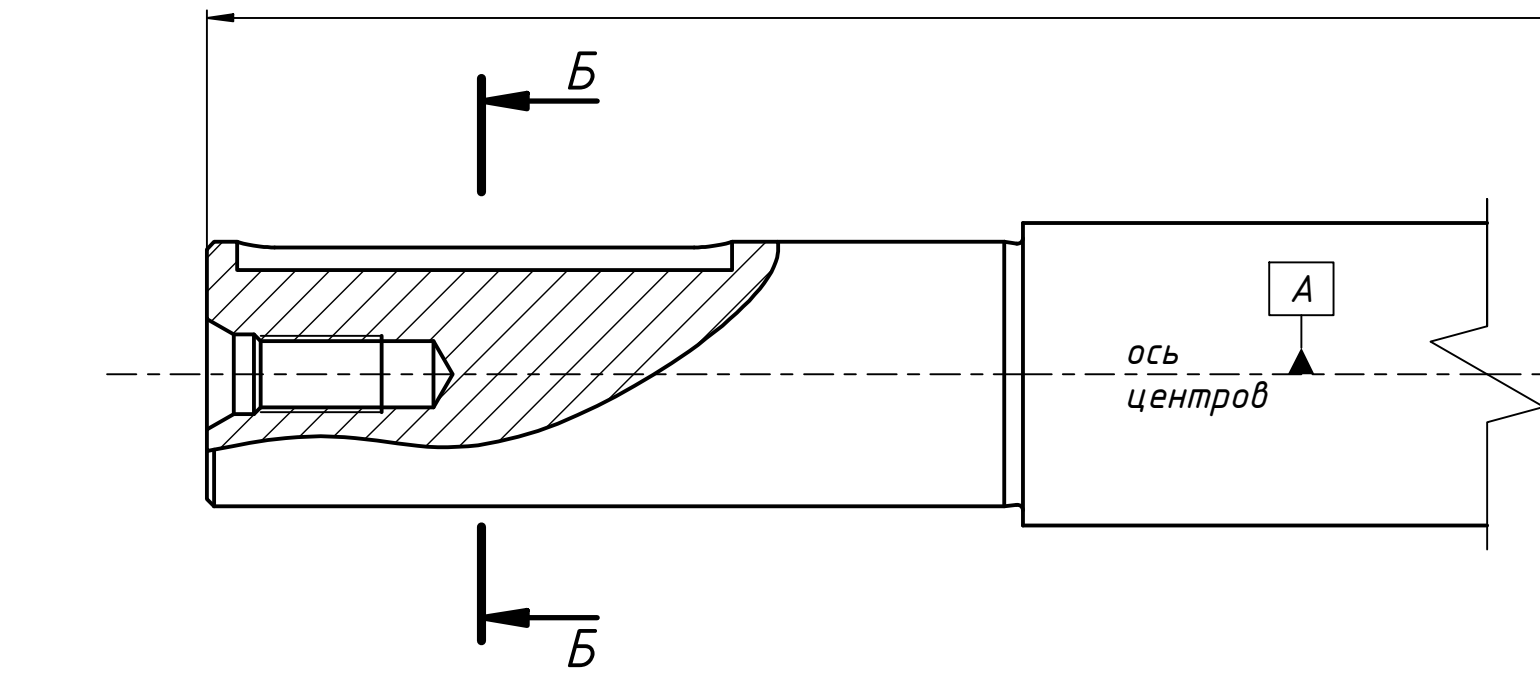

Д
◎ 0,03 A

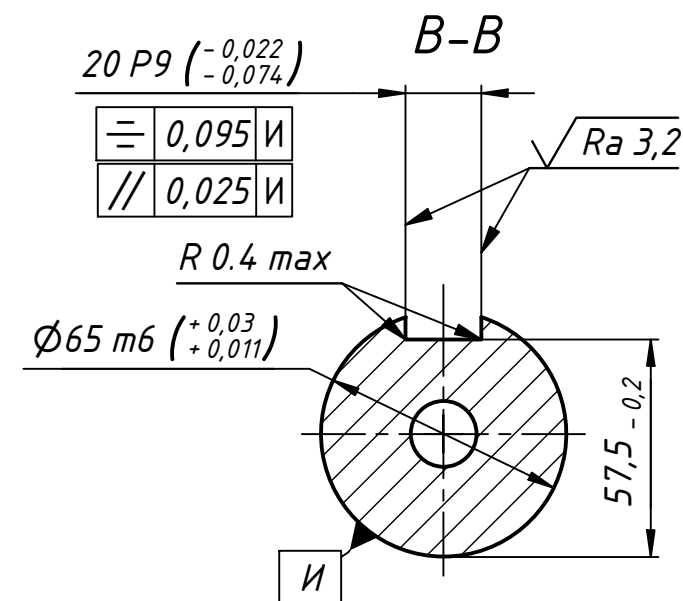
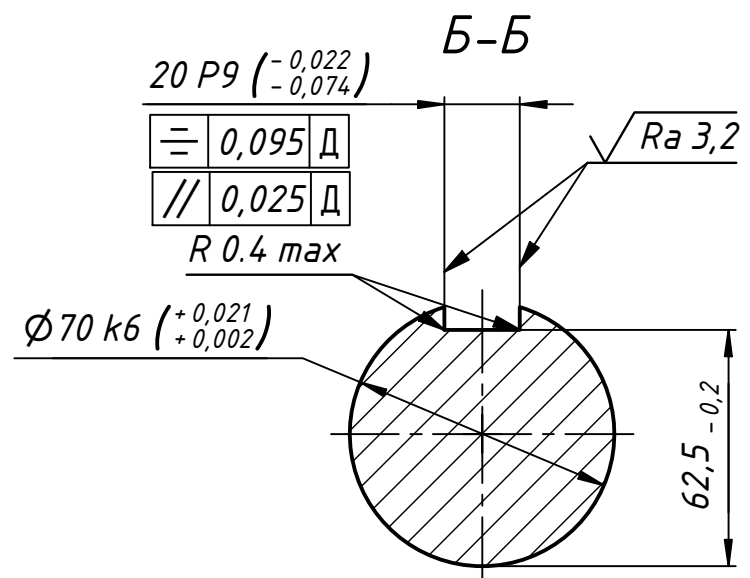

Е
◎ 0,03 A

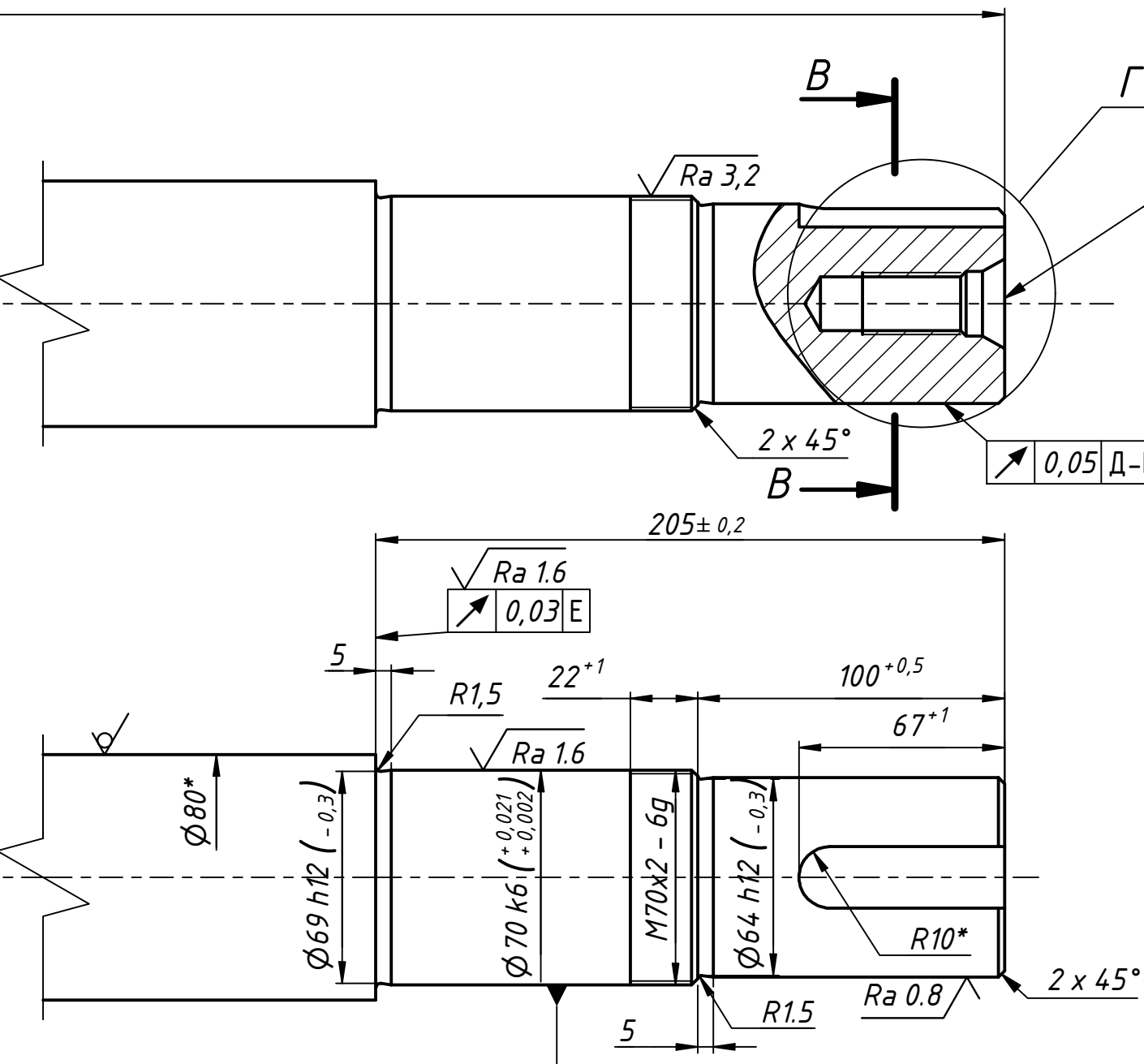

Опт. центр. F M20 ГОСТ 14034-74 с двух сторон

Г (1:1)

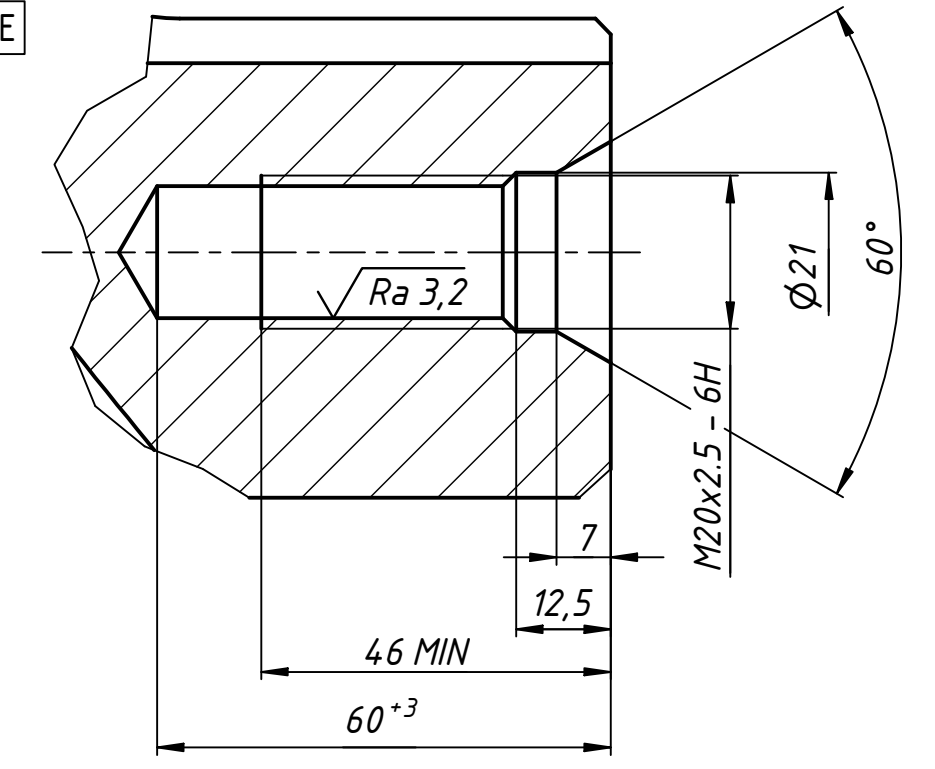

- * Размеры справочные.
- Неуказанные предельные отклонения размеров: отверстий H14, валов h14, остальных ± IT14/2.
- Шероховатость фасок и торцевых поверхностей по классу √ Ra 12,5.
- Предельные отклонения параметров шероховатости + 40%.
- Сбег наружной резьбы M70x2-6g не более 3,5 мм.

РМБЦ.303783.001.001					Лит.	Масса	Масштаб
Изм.	Лист	№ докум.	Подп.	Дата	И	127,4	1:2
Разраб.	Пирогов				Лист	Листов	1
Пров.							
Т. контр.							
Нач. отд.							
Н. контр.							
Утв.							
Вал							
Круг В2-МД-80 ГОСТ 2590 38ХМ ГОСТ 4543-2016							

Копировал

Формат А4х3