

Рис.1 Корпус. Сварка

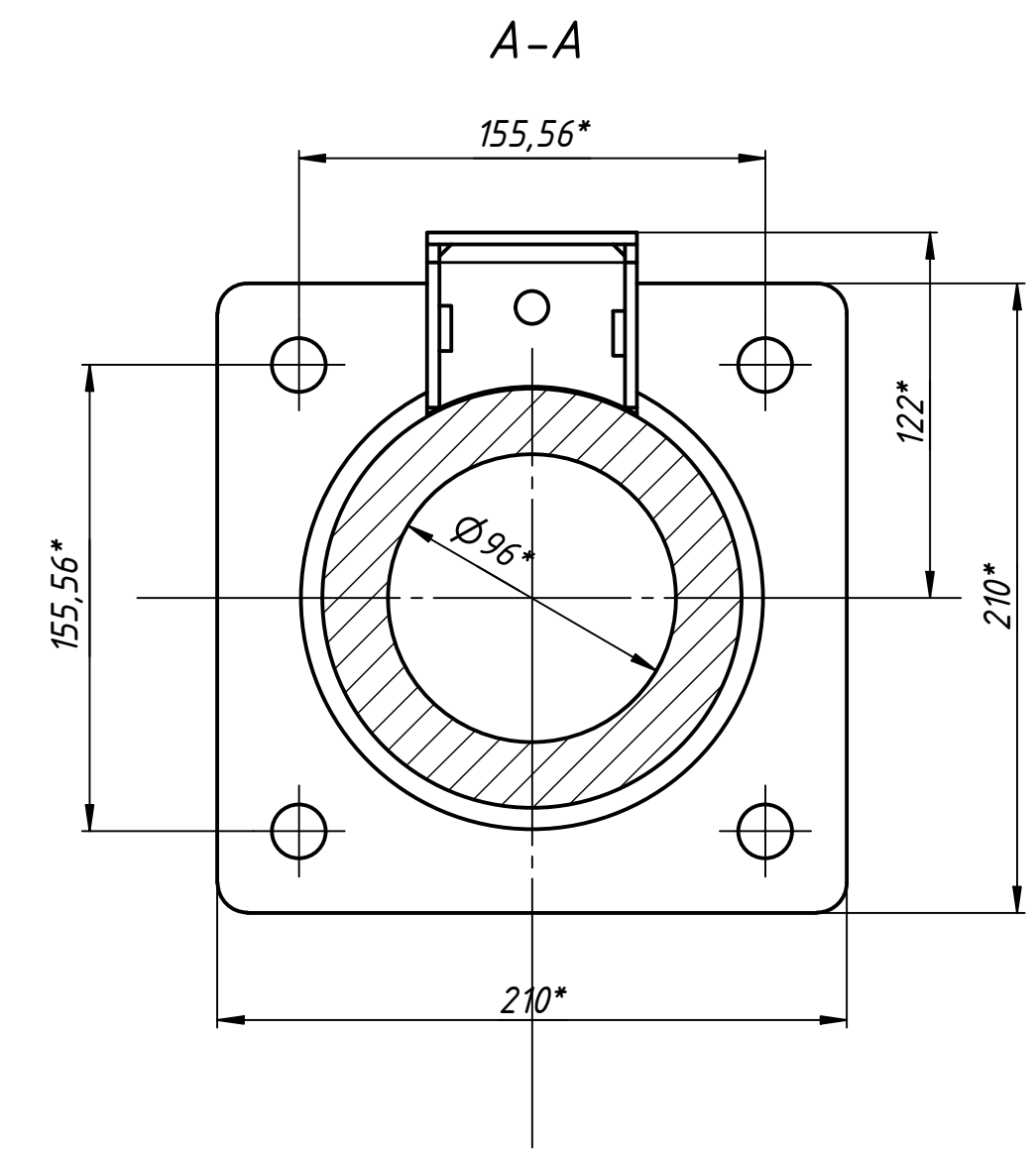
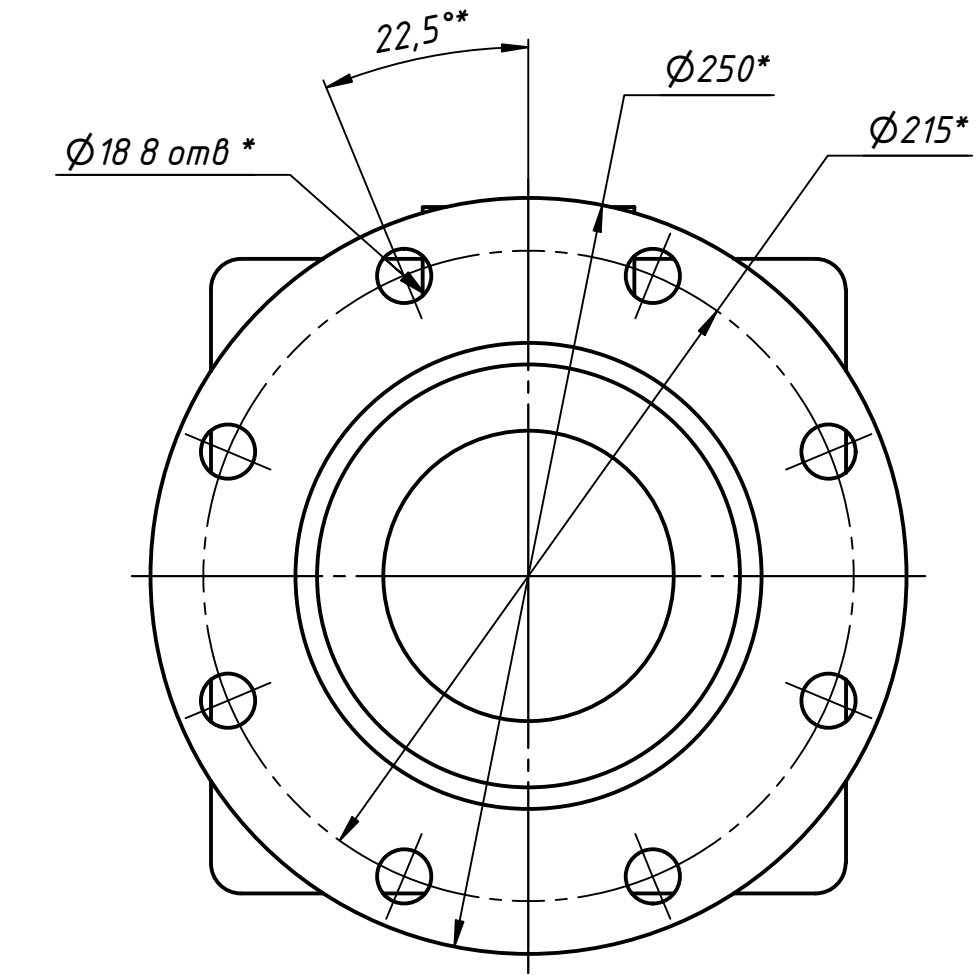
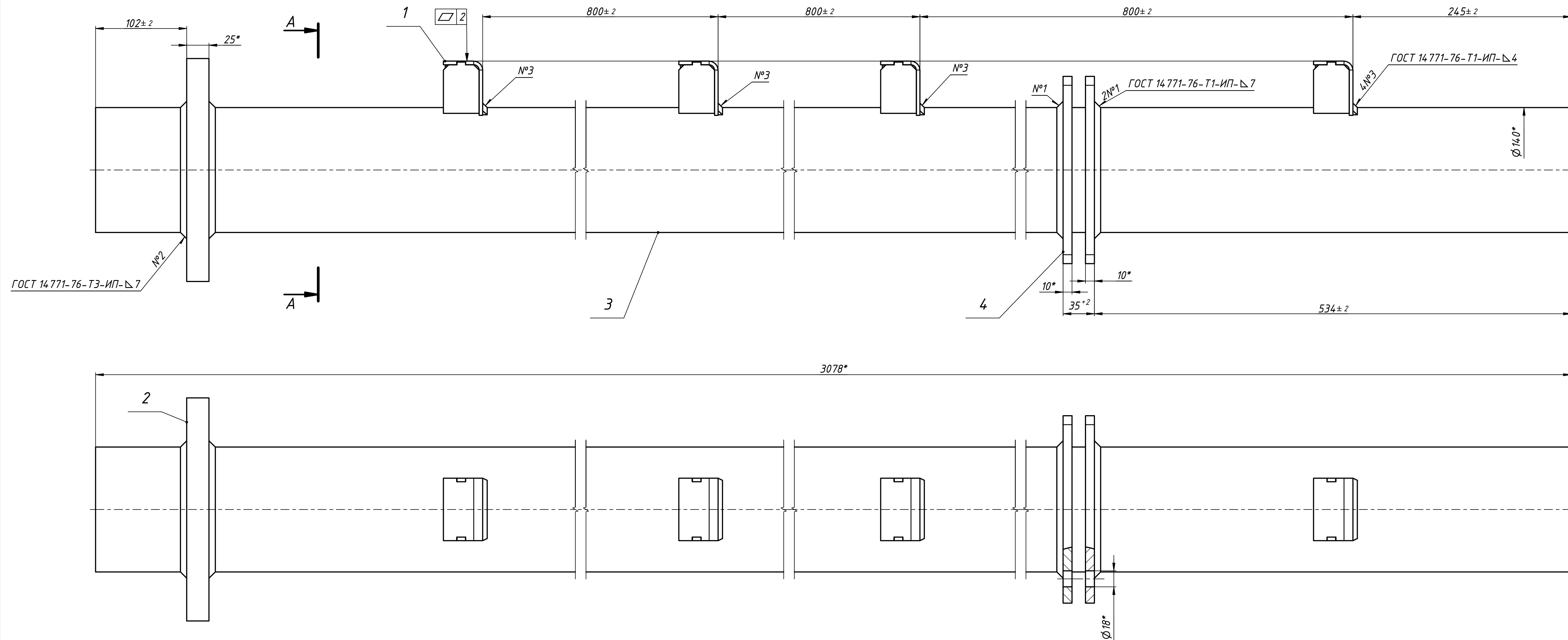

1 \*Размеры справочные.

- 2 Покрытие после сварки до механической обработки по дополнительным тех требованиям  
Площадь покрытия 2691388,7 мм<sup>2</sup>
- 3 Неуказанные предельные отклонения размеров: отверстий Н14, валов h14, остальных ±  $\frac{IT14}{2}$ .

РМБЦ.303783.001.100 СБ						
Корпус				Лит.	Масса	Масштаб
Изм.	Лист	№ докум.	Подп.	Дата	И	1:2,5
Разраб.	Пирогов				Лист	1 / Листов 2
Пров.						
Т. контр.						
Нач. отд.						
Н. контр.						
Утв.						

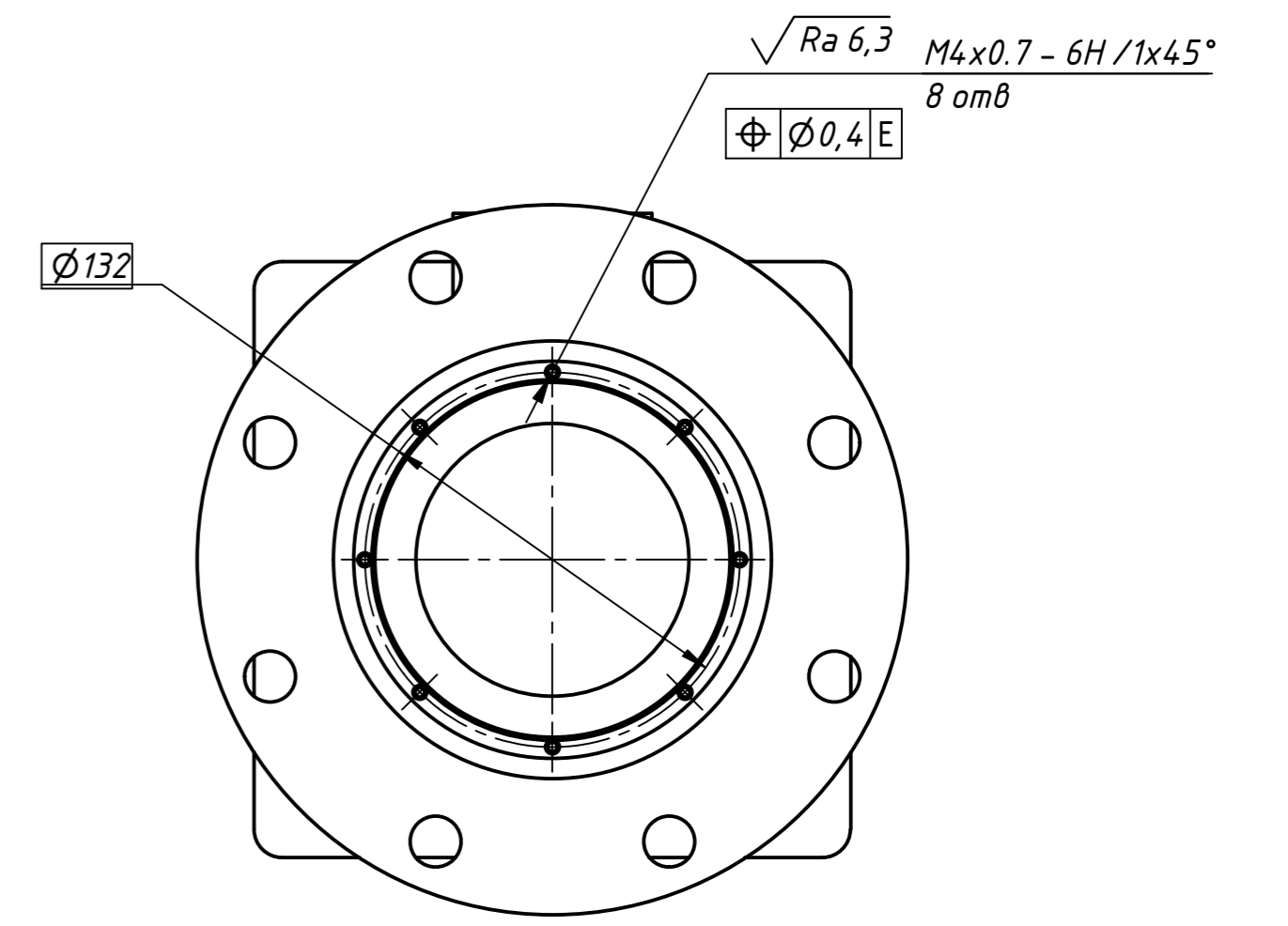
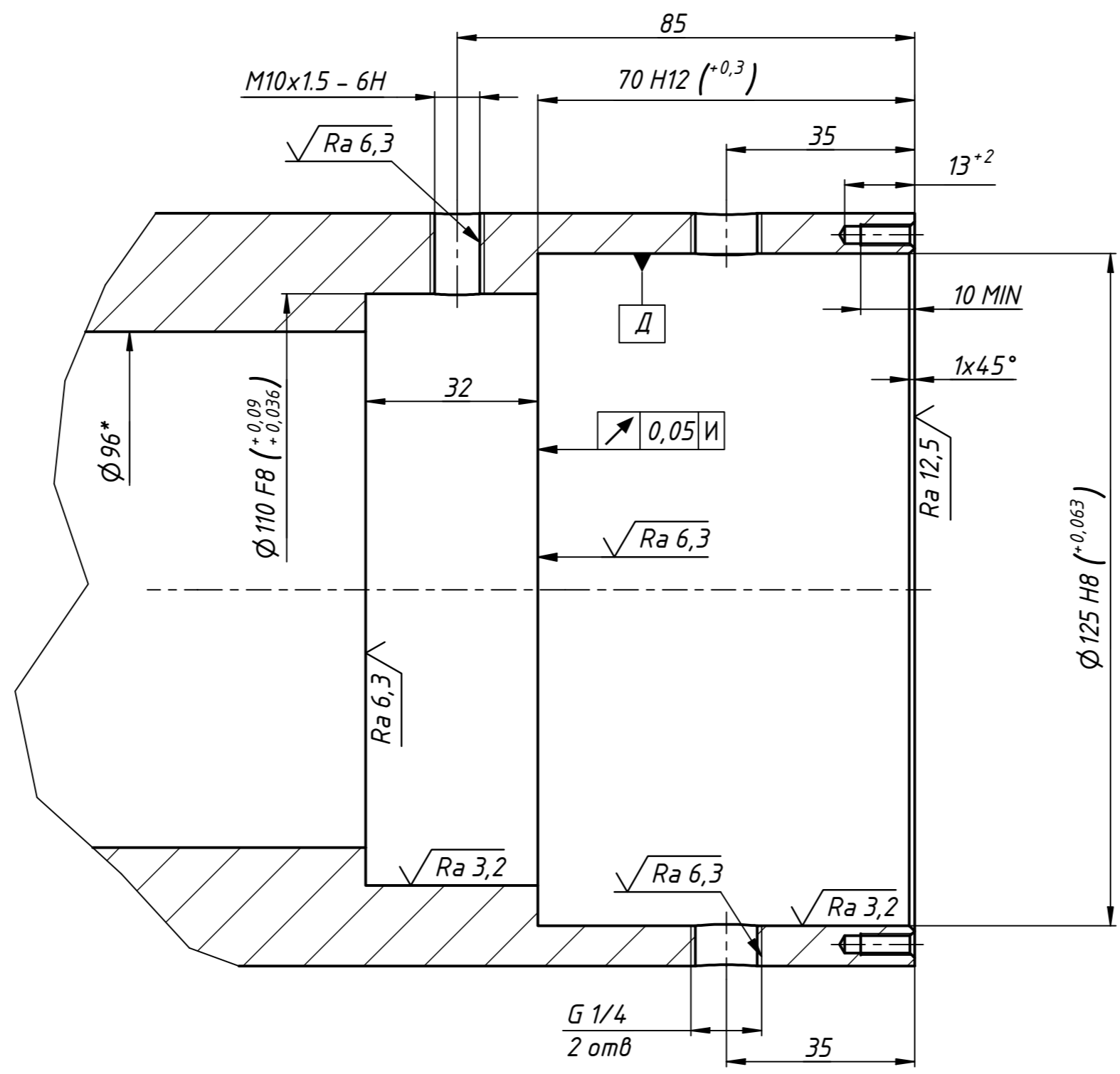
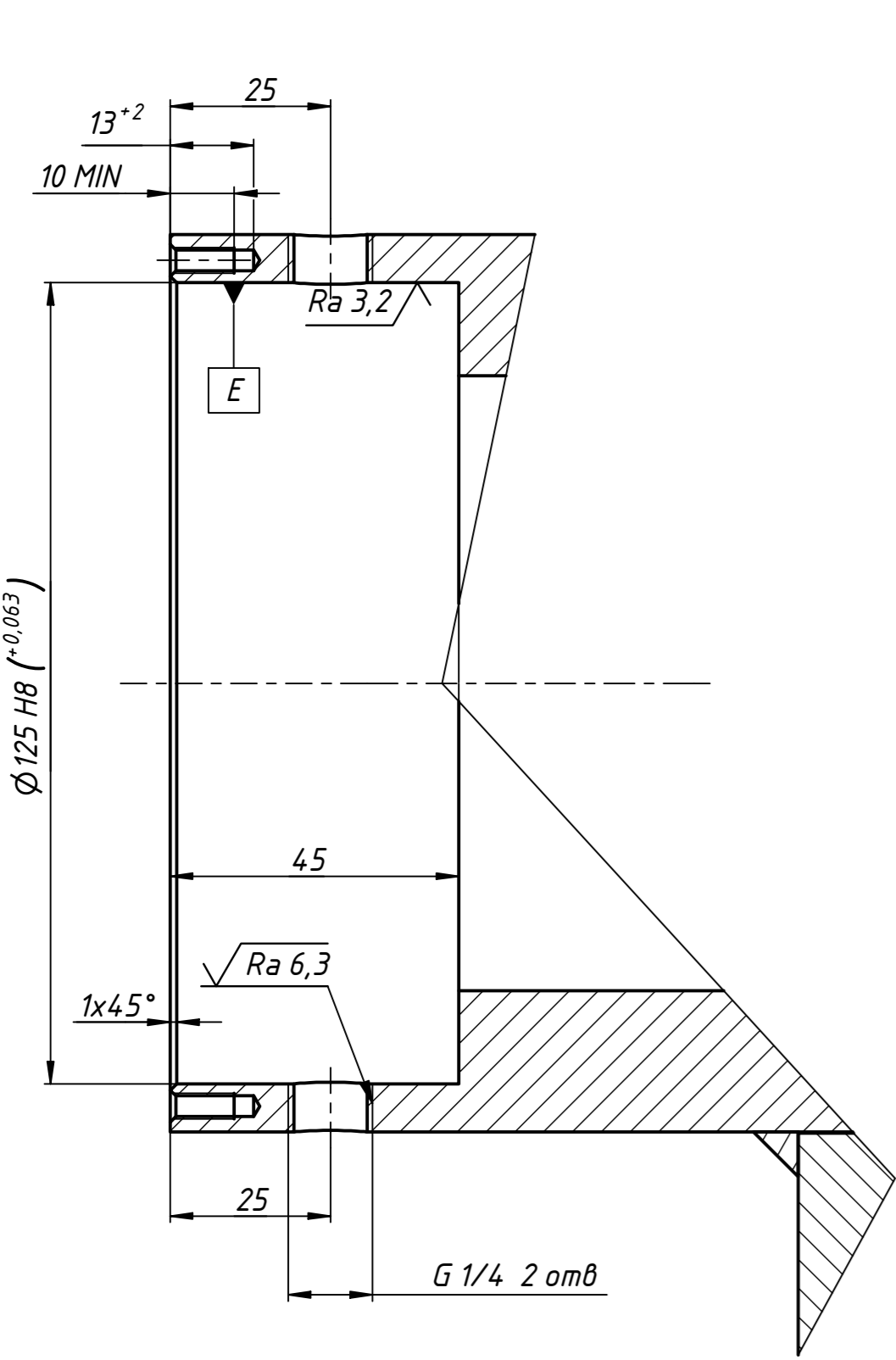
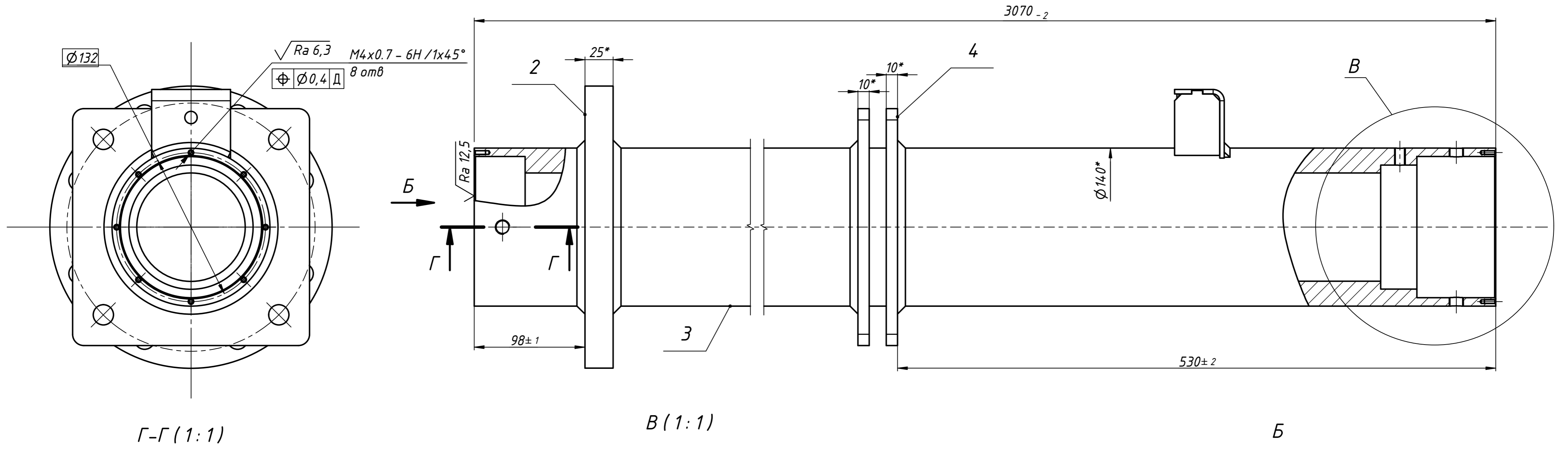
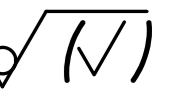

Инв. № подл.	Подп. и дата
Взам. инв. №	Инв. № дубл.
Подп. и дата	Подп. и дата