

100.00.2L98.W0E

√ Ra 12,5 (✓)

Перв. примен.
30.M.8672.00.000

Справ. №

Подп. и дата

Инд. № дубл.

Взам. инд. №

Подп. и дата

Инд. № подл.

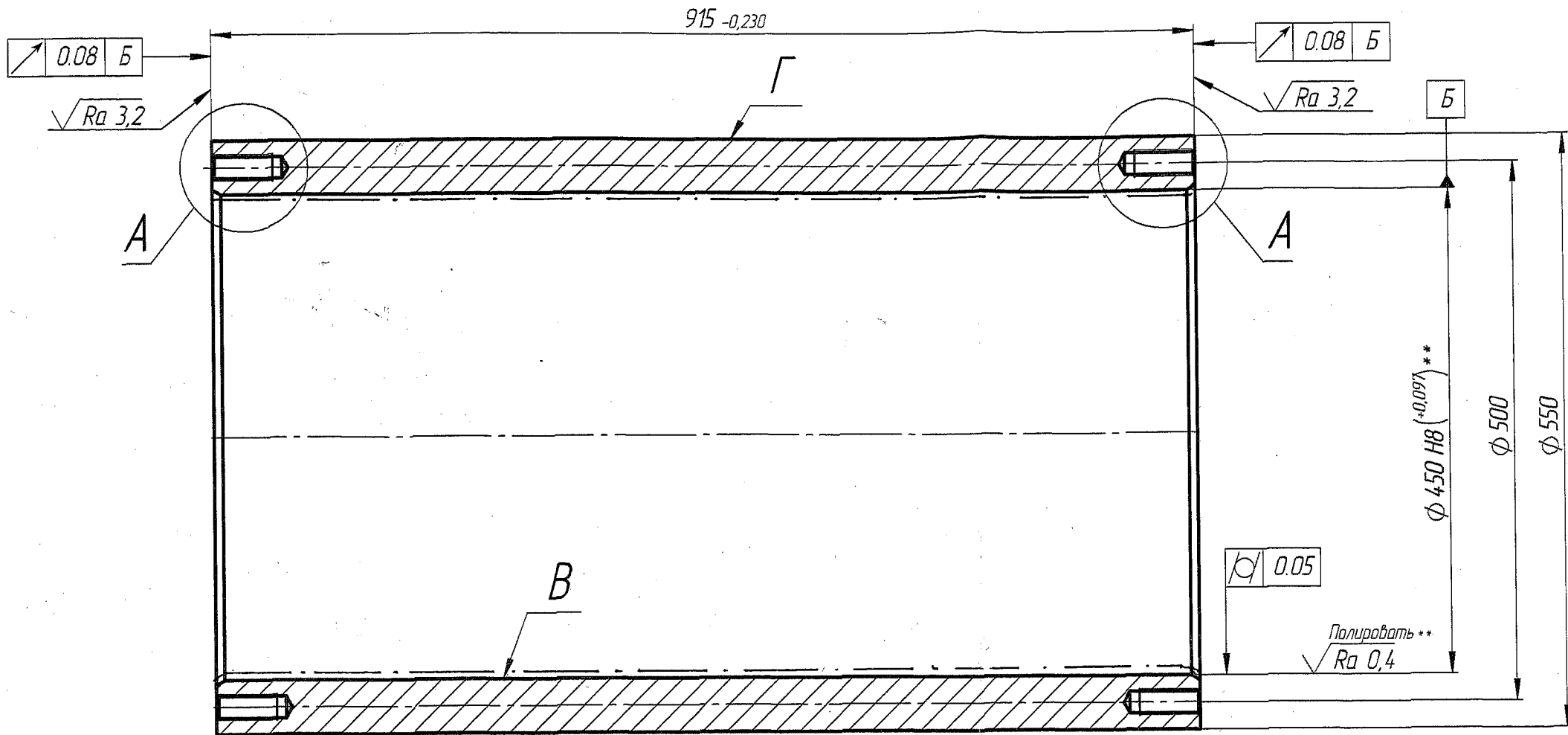

A (2 : 5)

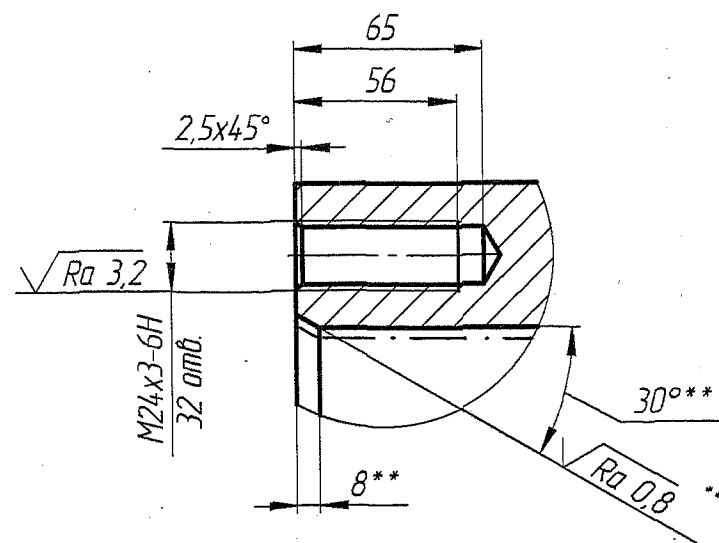

- 1 Чертеж разработан на основании служебной записки № 30/2952 от 13.10.2023.
- 2 Гр. III HB 167-207 ГОСТ 8479-70.
- 3 Поверхность В до покрытия: h 1,8...2,2 мм, 50...60 HRC.
- 4 Перед покрытием поверхность В должна иметь шероховатость и допуск цилиндричности который указан для готовой детали.
- 5 Поверхность В полировать до и после покрытия.
- 6 Подготовка поверхности и нанесение покрытия согласно ГОСТ 9.301-86.
- 7 ** Размеры и шероховатость после покрытия.
- 8 Покрытие поверхности В - X50.тв.
- 9 Общие допуски по ГОСТ 30893.2 - ТК.

- 10 Испытать давлением 300 бар.
- 11 Покрытие поверхности Г: эмаль КО-868Т в два слоя. Качество эмали подтвердить сертификатом.
- 12 Указанная масса является теоретической. Фактическую массу уточнить взвешиванием.
- 13 Остальные технические требования по СТБ 1014-95.

ЭСПЦ-1 МНЛЗ-2 Башня ППС Гидроцилиндр

30.M.8672.00.001

Изм.	Лист	№ докум.	Подп.	Дата
Разраб.	Козак			18.10.23
Проб.	Шапаров			19.10.23
Т. контр.				
Н. контр.	Шапаров			19.10.23
Утв.				

Гильза

Лит.	Масса	Масштаб
И	553.10	1:5

Сталь 40Х ГОСТ 4543-2016

Лист 1 из 1
УПР ОАО "БМЗ" -
управляющая компания
холдинга "БМК"

Копировал

Формат А3

Файл: 30.M.8672.00.001