

ДН.00.000.23-203

Перв. примен.

Справ. №

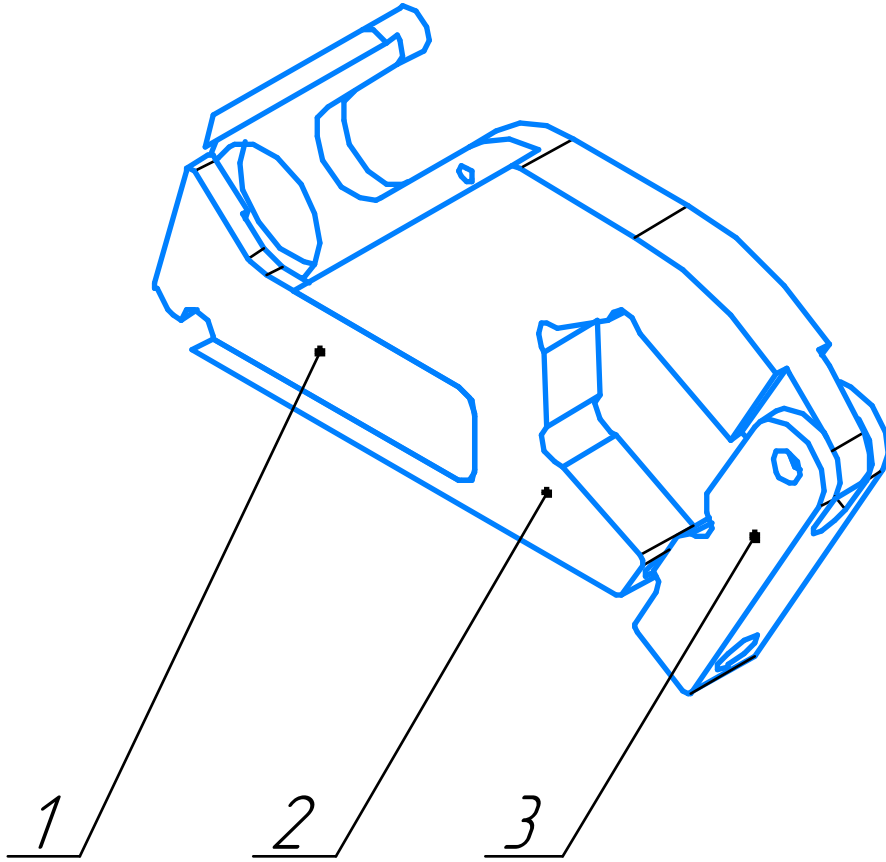

Поз.	Наименование	№ чертежа	Кол-во
1	Удерживающая пластина	ДН.00.000.23-202	1
2	Держатель лезвия	ДН.00.000.23-200	1
3	Кронштейн	ДН.00.000.23-201	1
	Штифт 5×12		1
	Крепежный винт барашек М6×30		1
	Винт потай М3×25 DIN 965		2

Подп. и дата

Инв. № дробл.

Взам. инв. №

Подп. и дата

Инв. № подл.

ДН.00.000.23-203

Изм.	Лист	№ докум.	Подп.	Дата

Держатель лезвия
867190555 CAMPF в сборе

Лит.	Масса	Масштаб
		1:1
Лист	Листов	1

ДН.00.000.23-201

Перв. примен.

Справ. №

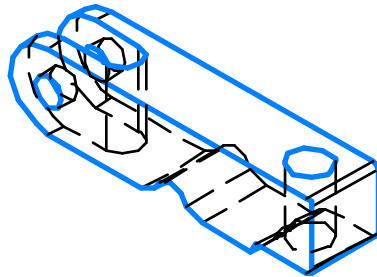
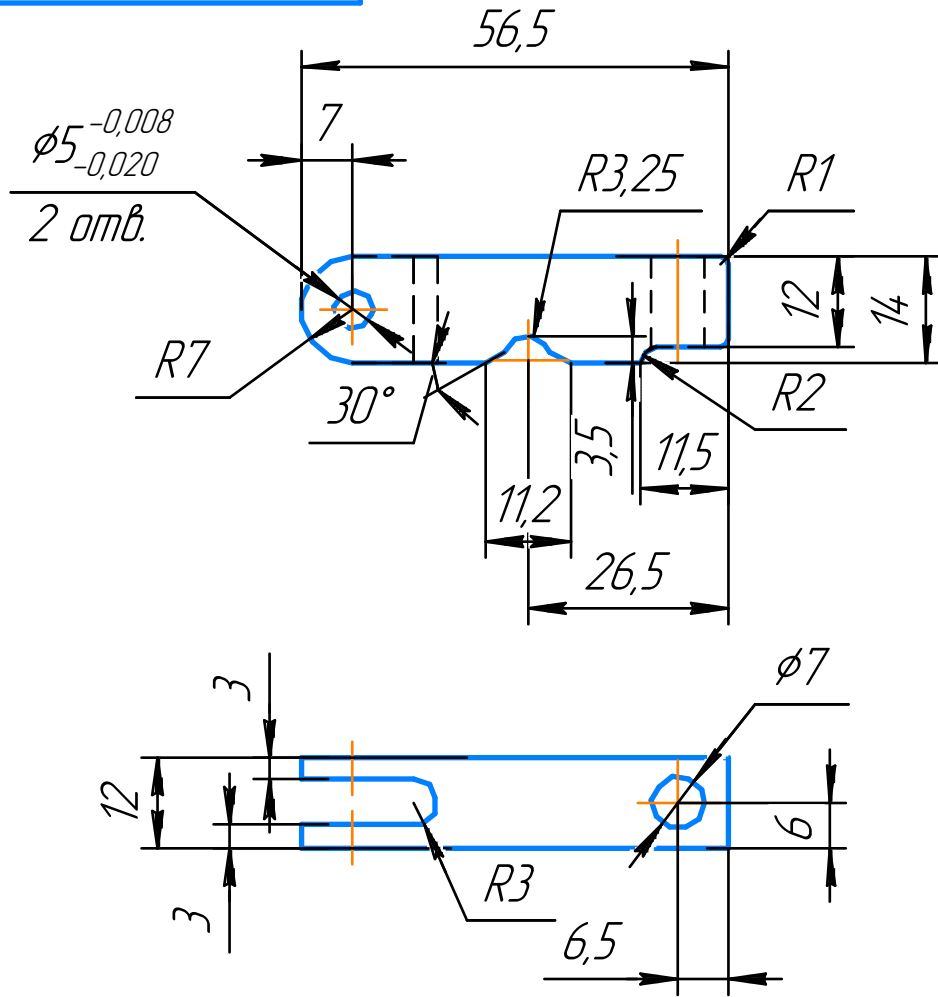

Технические указания:

- 1) Острые грани притупить;
- 2) Неуказанные предельные отклонения отверстий H12, валов h12 и остальных размеров IT12/2;

Подп. и дата

Инв. № дробл.

Взам. инв. №

Подп. и дата

Инв. № подл.

ДН.00.000.23-201

Изм.	Лист	№ докум.	Подп.	Дата

Кронштейн держателя
лезвия 867190555 CAMPF

AM26

Лит.	Масса	Масштаб
		1:1
Лист	Листов	1

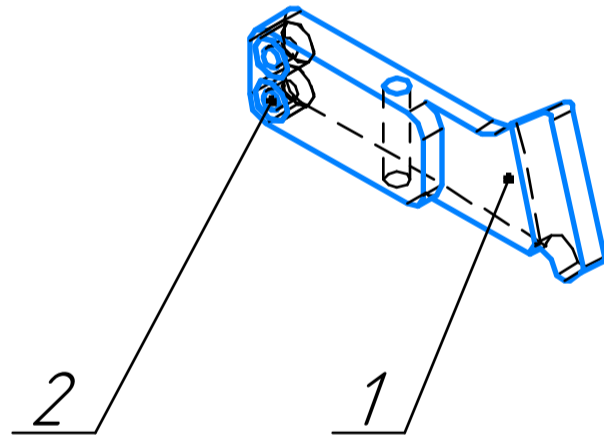
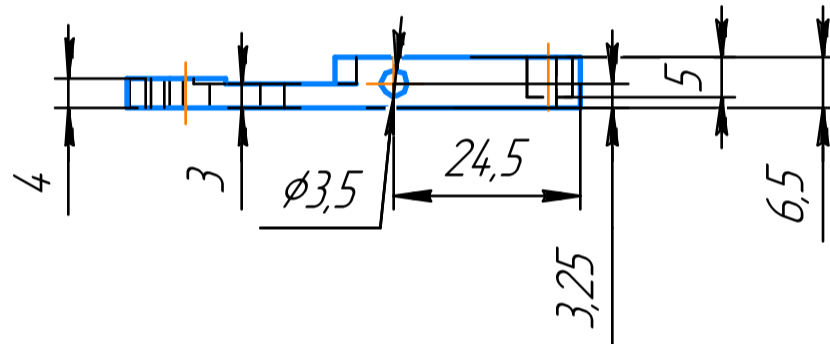
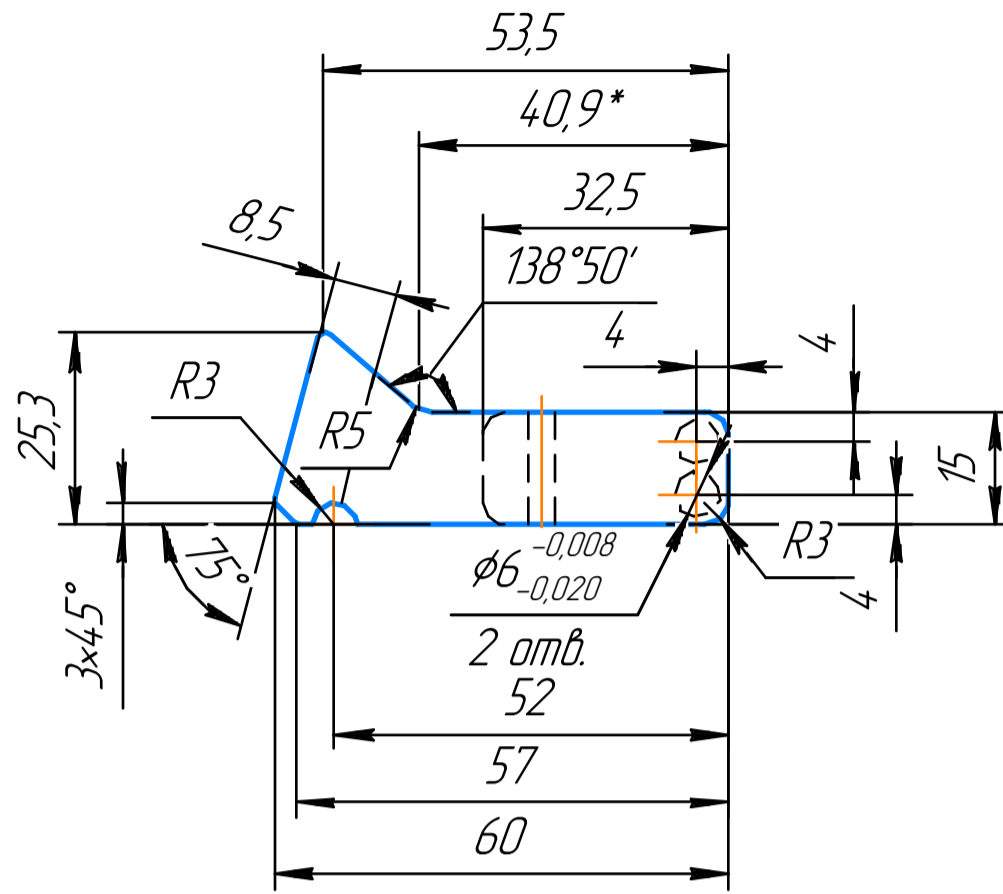

Технические указания:

- 1) Острые грани притупить;
- 2) Размер неуказанных скруглений 1
- 3) Размер неуказанных фасок 0,5x45°;
- 4) Неуказанные предельные отклонения отверстий H12, валов h12 и остальных размеров IT12/2;

Поз.	Наименование	Кол-во
1	Удерживающая пластина	1
2	Фиксатор пружинный 6x3x6	2

ДН.00.000.23-202

Изм.	Лист	№ докум.	Подп.	Дата	Удерживающая пластина держателя лезвия 867190555 CAMPF	Лист	Масса	Масштаб
		Рахмеева П.			AM26			1:1
						Лист	Листов	1

Перв. примен.

Справ. №

Подп. и дата

Инд. № дубл.

Взам. инв. №

Подп. и дата

Инд. № подл.

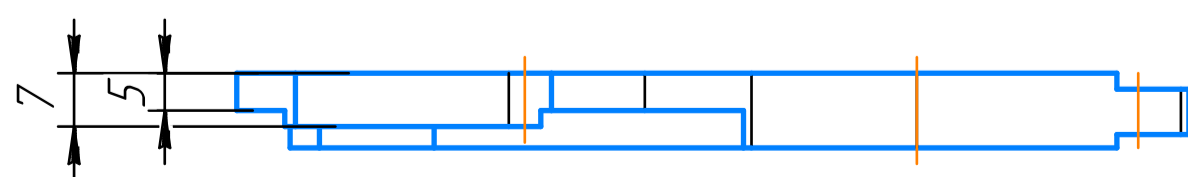
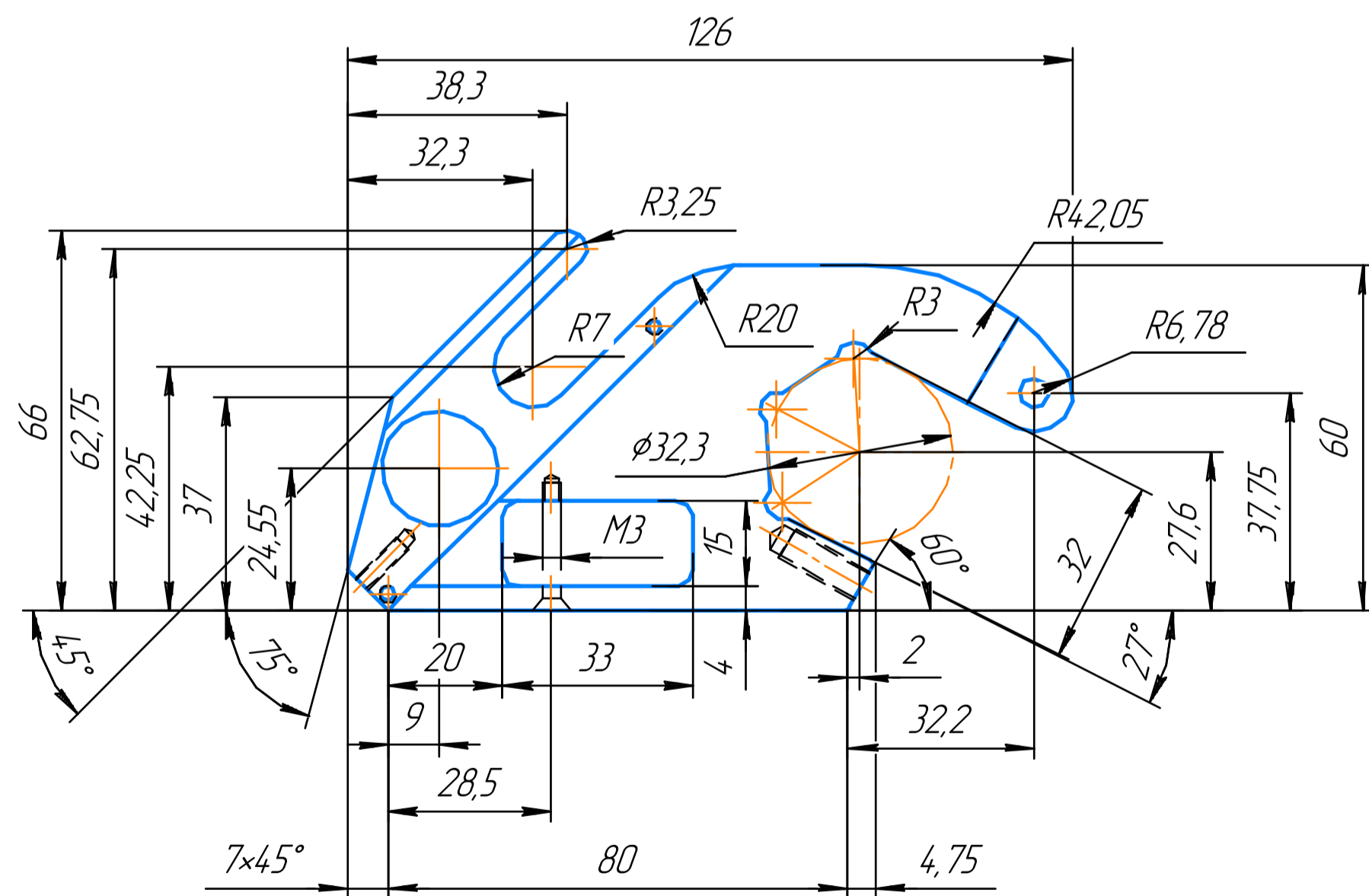
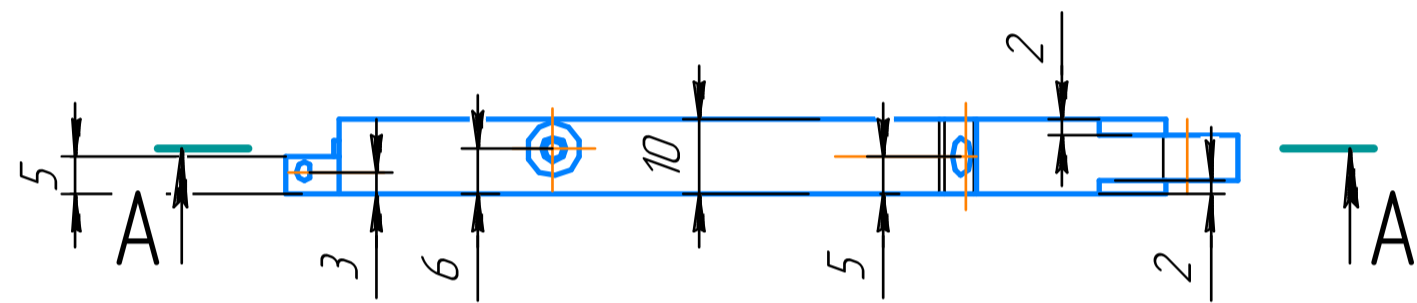
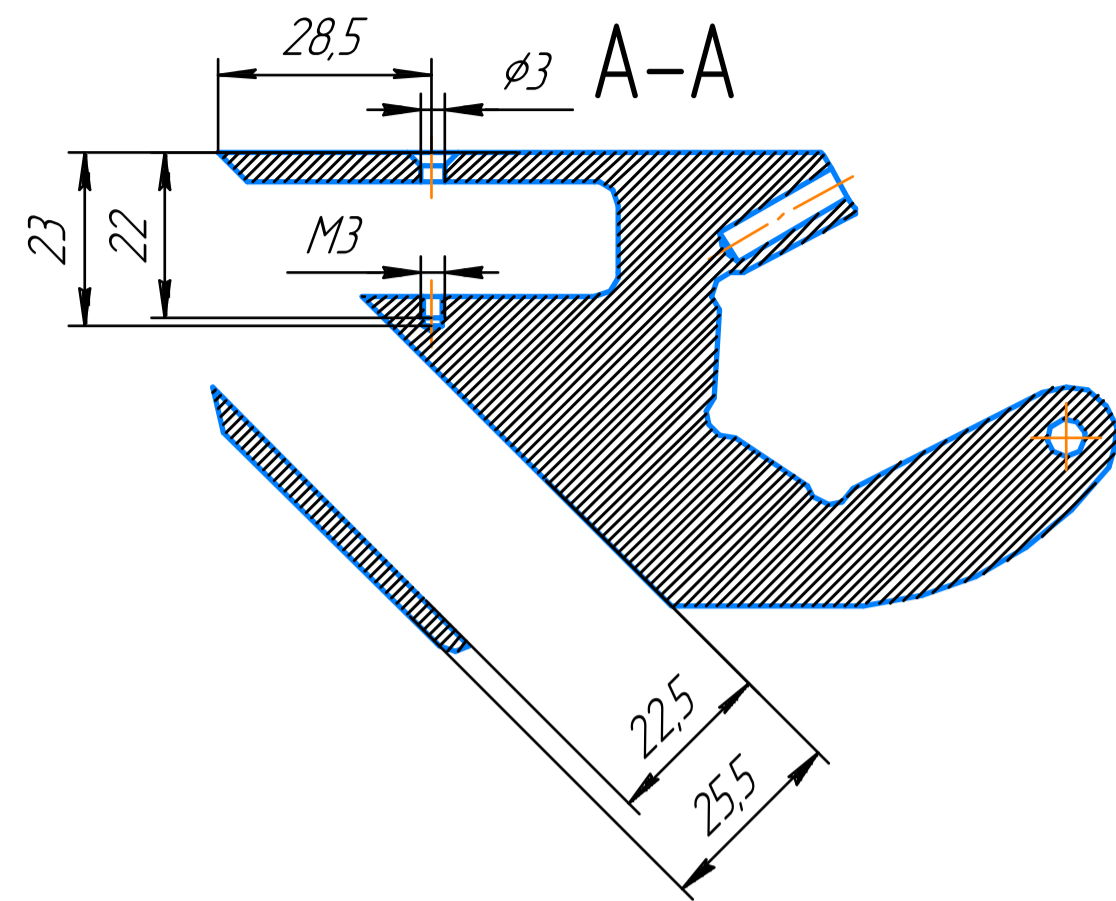

Технические указания:

- 1) Острые грани притупить;
- 2) Размер неуказанных скруглений 1
- 3) Размер неуказанных фасок 0,5x45°;
- 4) Неуказанные предельные отклонения отверстий H12, валов h12 и остальных размеров IT12/2;

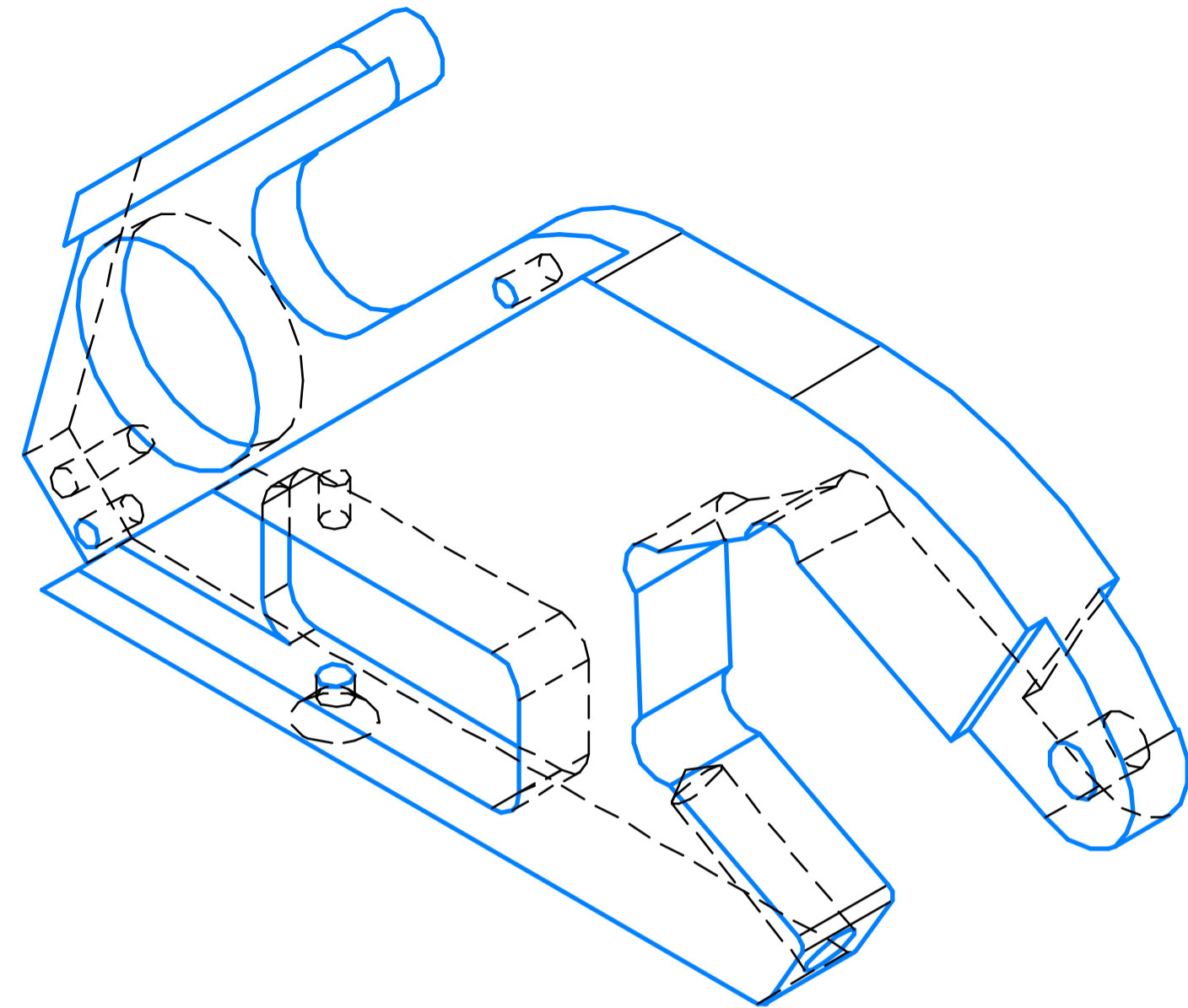

Б-Б

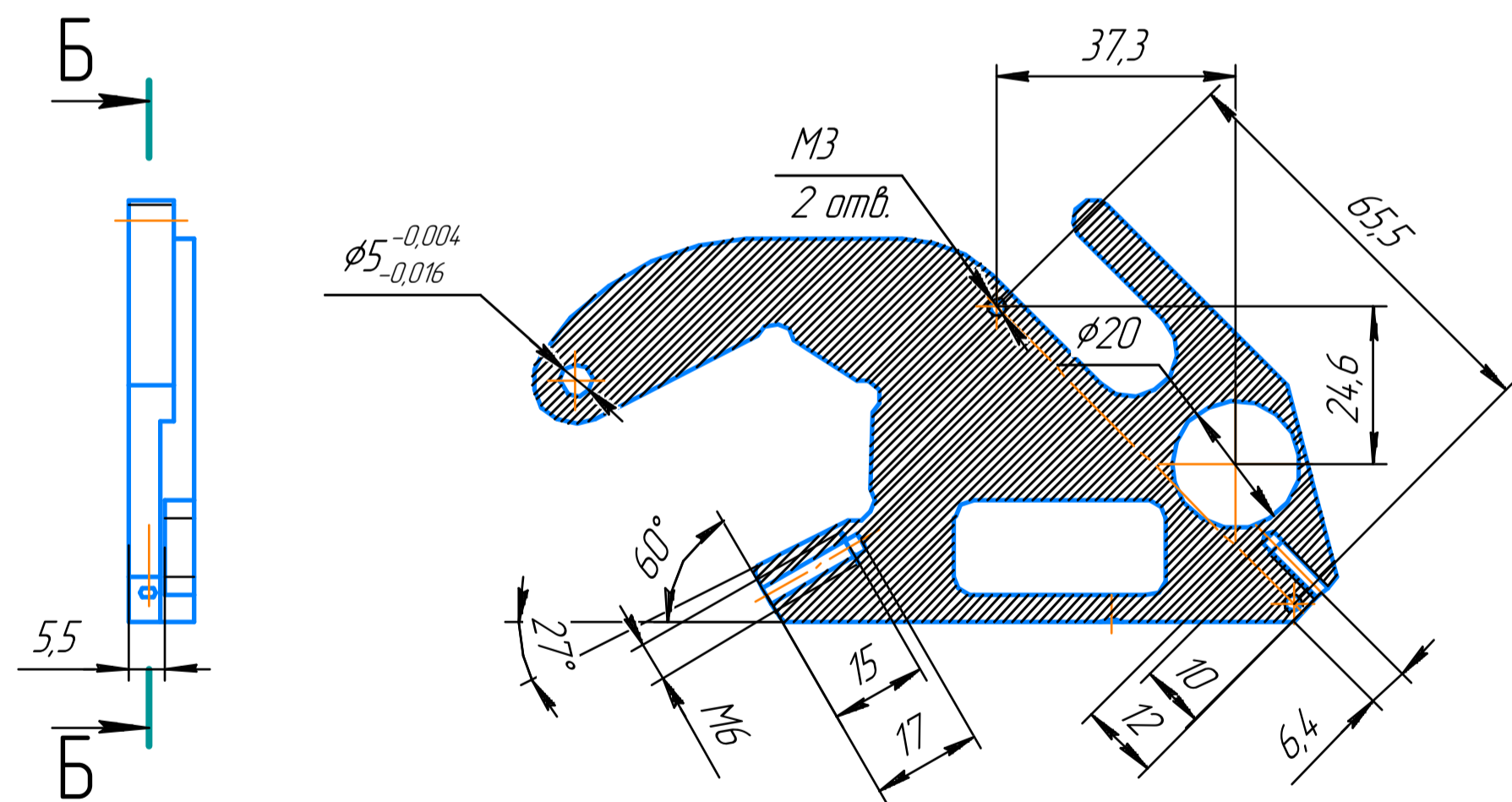

				ДН.00.000.23-200		
Изм.	Лист	№ докум.	Подп.	Дата	Держатель лезвия 867190555 СAMPF	
Разраб.	Рахмеева П.					
Проб.					Лист	Масса
Т.контр.					Листов	1
Н.контр.					AM26	
Утв.					1:1	

Перв. примен.

Справ. №

Подп. и дата

Инд. № дроб.

Взам. инв. №

Подп. и дата

Инд. № подл.