

6-2023.03.60.000 СБ

▽ Ra 12,5 (✓)

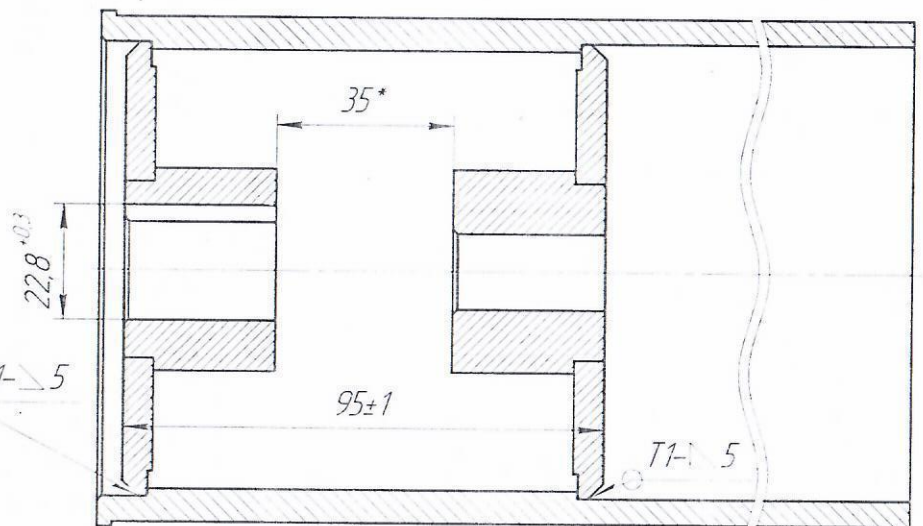
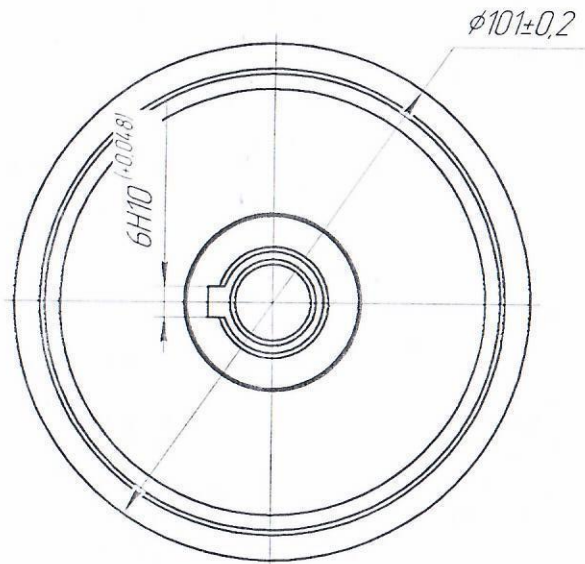
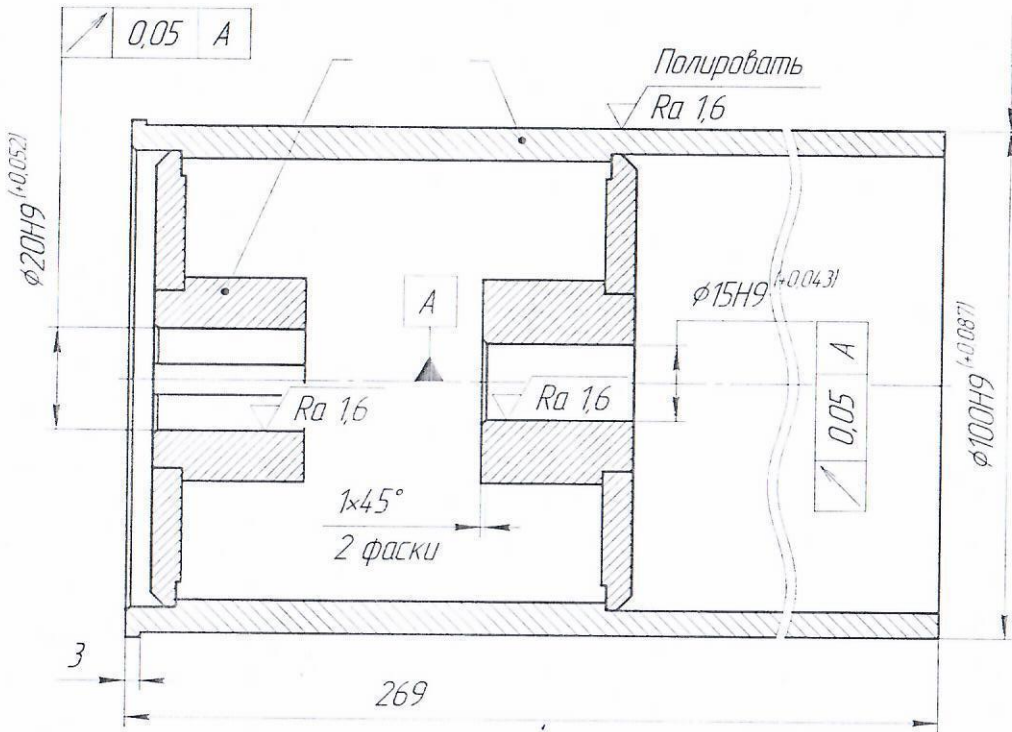

Колесовский
48240

1. H14, h14, $\pm \frac{IT14}{2}$.
2. * Размеры для справок.
3. Сварку деталей производить по ГОСТ 14771-76 электродами типа Э-09Х19Н10Г2М2Б (НЖ-13) ГОСТ 10052-75, ГОСТ 9466-75.
4. После сварки шов и прилегающие участки должны быть очищены от шлака, брызг металла и других загрязнений.

				6-2023.03.60.000 СБ		
Лист	№ докум.	Подп.	Дата	Лист	Масса	Масштаб
Разраб	Шестопалов				4,43	1:1
Проб	Савченко			Лист	1	Листов
Т.контр						2
Нач. отд.	Назарчук					
Н.контр						
Утв.						

Ролик
Сборочный чертёж