

8TK.655.007

Перв. примен.

Справ. №

Подп. и дата

Инд. № дробл.

Взам. инв. №

Подп. и дата

Инд. № подл.

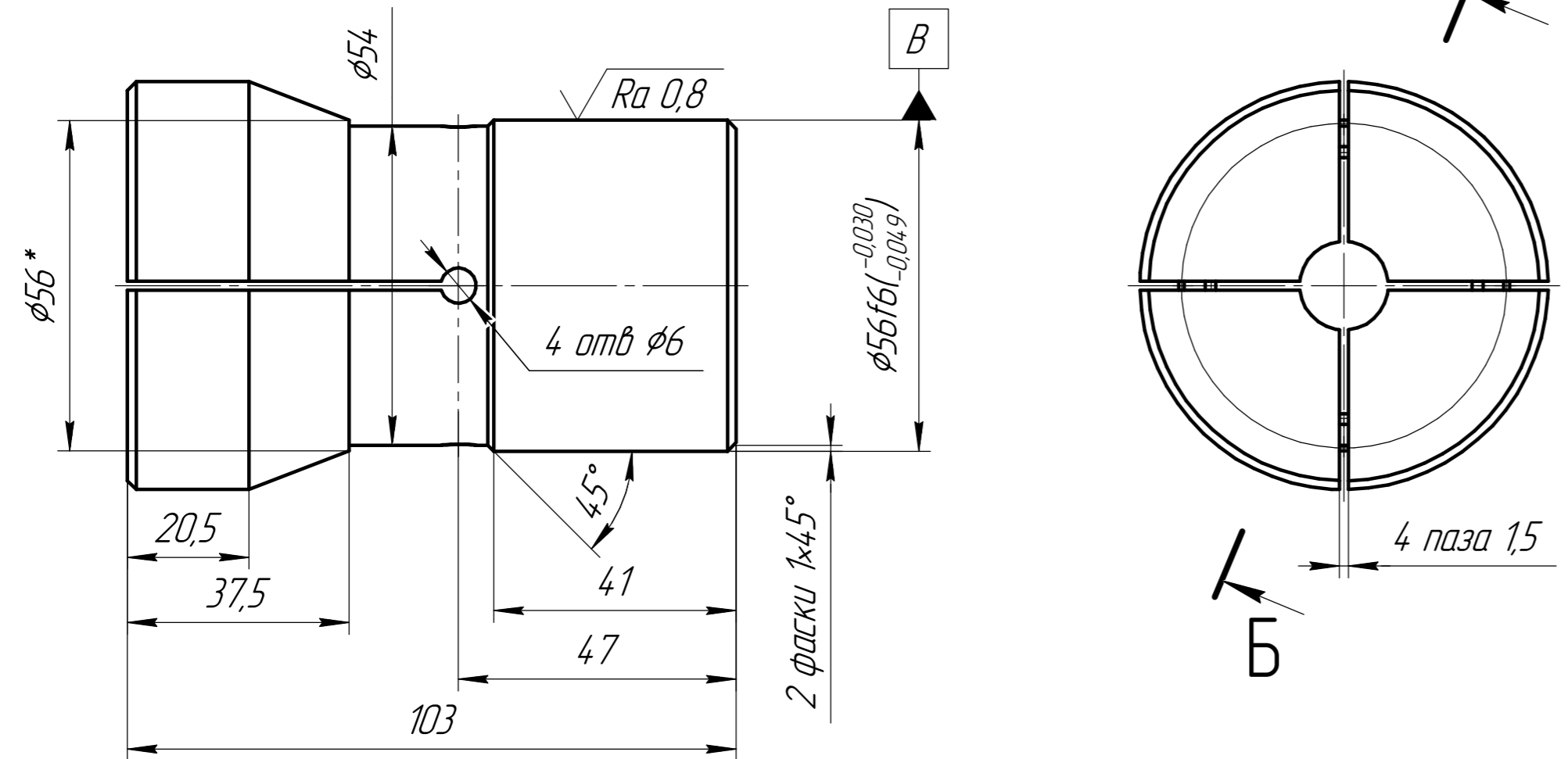

A(2,5:1)

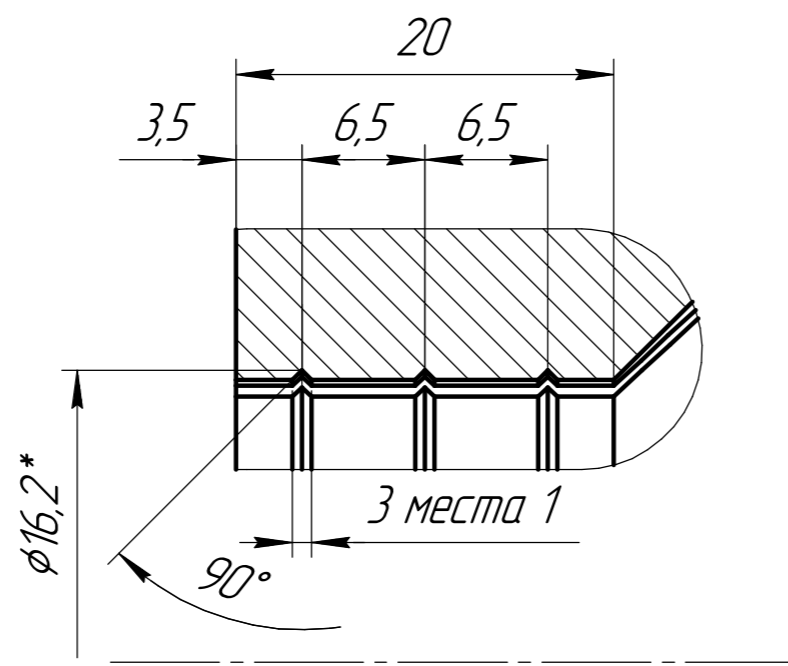

Б-Б

$\sqrt{Ra 6,3 (\checkmark)}$

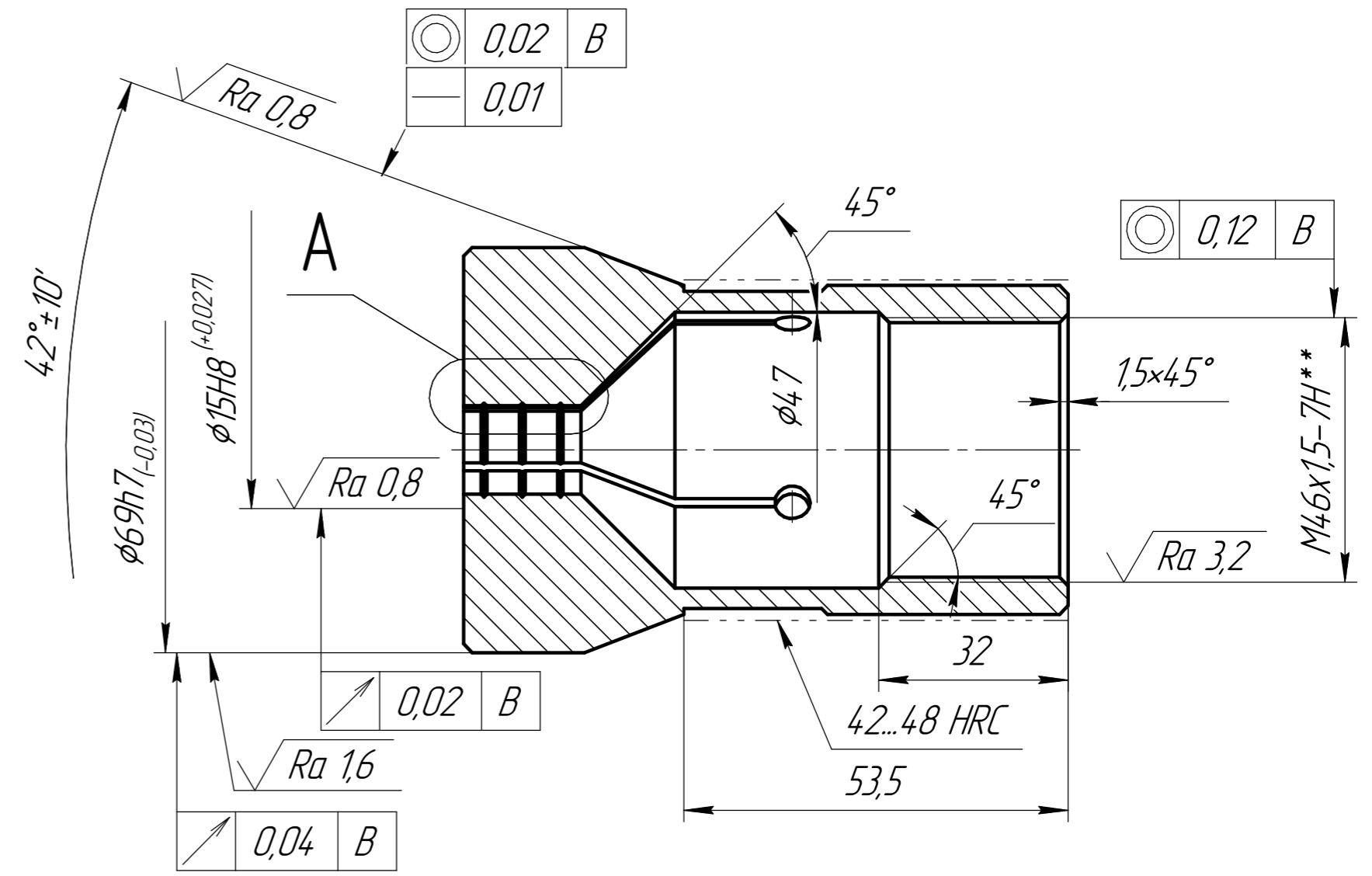

- 1 56..62 HRC, кроме места, обозначенного осью.
- 2 * Размеры для справок.
- 3 ** Резьба специальная.
- 4 Общие допуски по ГОСТ 30893.1: H14, h14, $\pm IT14/2$.
- 5 Общие допуски формы и расположения - ГОСТ 30893.2-К.

				8TK.655.007		
Изм.	Лист	№ докум.	Подп.	Дата	И	Лист
Разраб.	Лукашин				И	1,22
Пров.	Ефремов				Лист	Листов 1
Т.контр.	Калачев					
Н.контр.						
Утв.	Калачев					
					Цанга $\phi 15$	
					Сталь 65Г ГОСТ 14959-2016	