

A1361-1143.004

$\sqrt{Rz\ 40\ (\checkmark)}$

Перв. примен.  
Справ. №  
Подп. и дата  
Изм. № докл.  
Взам. инв. №  
Подп. и дата  
Изм. № подл.

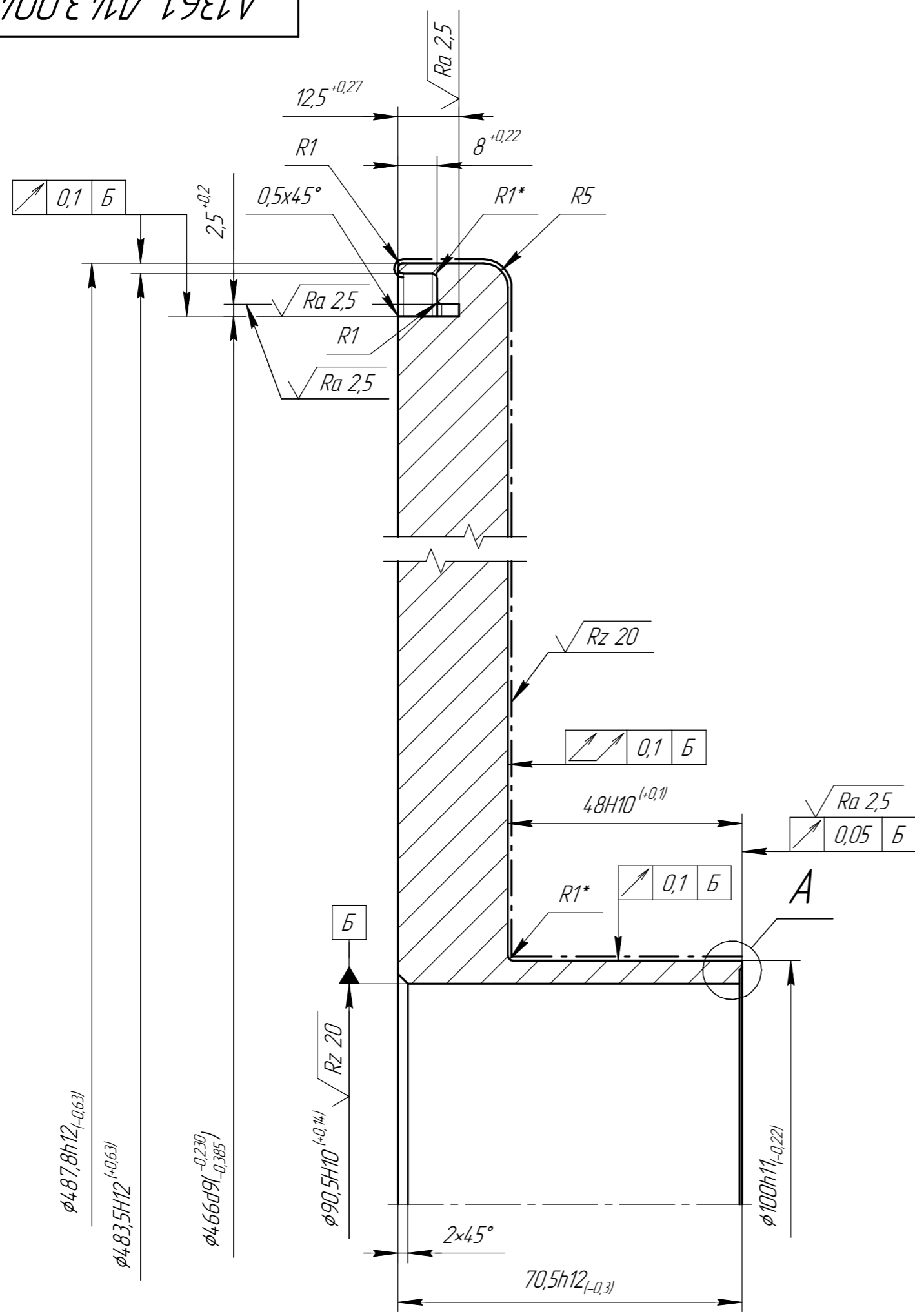

- 1 Допускается сталь 20 ГОСТ 1050-2013.
- 2 \*Размеры обеспечить инструментом.
- 3 Покрытие М9. Расчетная площадь покрываемых поверхностей 46 дм<sup>2</sup>.
- 4 Кромку В не притуплять, заусенцы снять.
- 5 Остальные технические требования по ОСТ В95 2606-90.

A1361-1143.004				Лит.	Масса	Масштаб
Изм.	Лист	№ докум.	Подп.	Дата	31,3	1:1
Разраб.	Андрюхин					
Проб.	Полюшко					
Т.контр.	Сетраков				Лист	Листов 1
Н.контр.	Спирина				Сталь 10 ГОСТ 1050-2013	
Утв.	Гуськов					