

A1361-114.3.005

Перв. примен.

Справ. №

Подп. и дата

Изм. №

Взам. инв. №

Подп. и дата

Изм. №

B-B

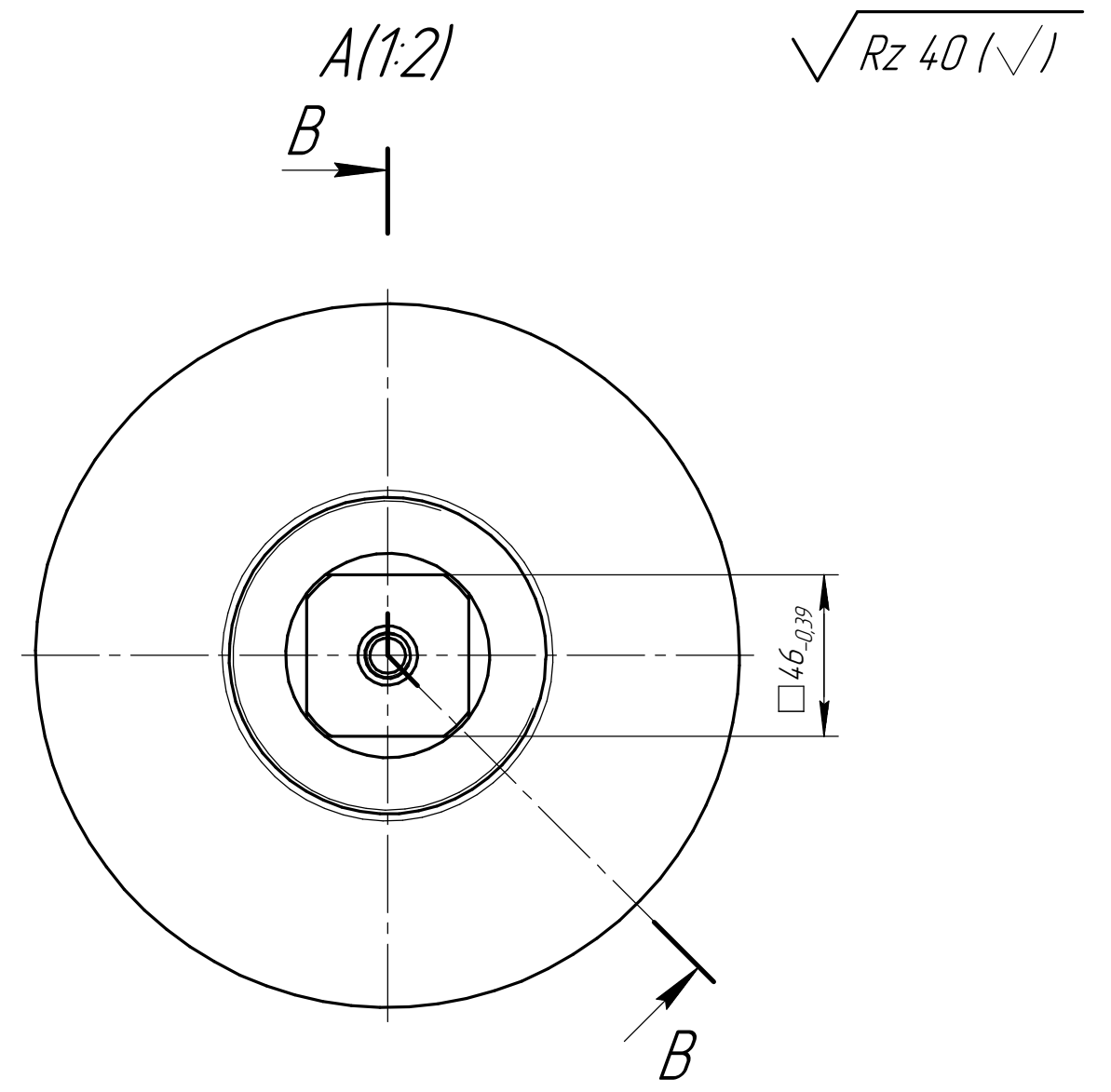
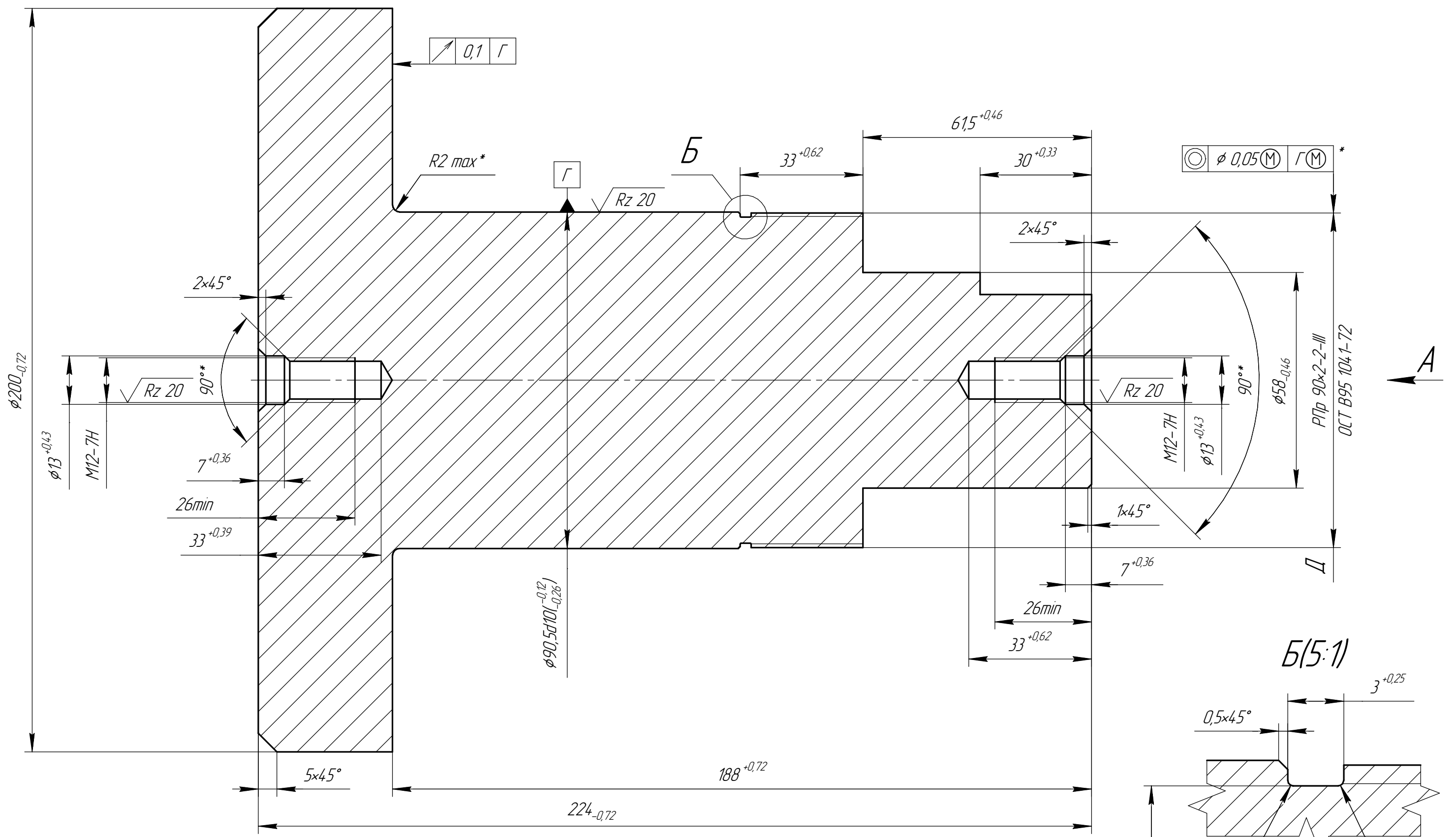

- 1 30-35 HRC.
- 2 Допускается сталь 40X ГОСТ 4543-2016.
- 3 *Обеспечить инструментом.
- 4 Резьбу Д контролировать на свинчиваемость с сопрягаемой резьбой детали А1361-114.3.006.
- 5 Покрытие Ц9.хр. Расчетная площадь покрываемых поверхностей 21,9 дм².
- 6 Остальные технические требования по ОСТ В95 2606-90.

				A1361-114.3.005		
				Ось		
Изм. Лист	№ док.м.	Подп.	Дата	Лит.	Масса	Масштаб
Разраб.	Яшкова				16	1:1
Пров.	Полушко			Лист	Листов	1
Т.контр.	Сетраков					
Н.контр.	Спирина			Сталь 30ХГСА ГОСТ 4543-2016		
Утв.	Гуськов					

Копировал

Формат А4х3